

ЦНИИЭП торгово-бытовых зданий
и туристских комплексов
Госгражданстроя

Руководство

по проектированию
внутренней среды
предприятий
торгово-бытового
обслуживания



Москва 1981

ЦЕНТРАЛЬНЫЙ НАУЧНО-ИССЛЕДОВАТЕЛЬСКИЙ
И ПРОЕКТНЫЙ ИНСТИТУТ
ТИПОВОГО И ЭКСПЕРИМЕНТАЛЬНОГО
ПРОЕКТИРОВАНИЯ ЗДАНИЙ ТОРГОВЛИ,
ОБЩЕСТВЕННОГО ПИТАНИЯ, БЫТОВОГО ОБСЛУЖИВАНИЯ
И ТУРИСТСКИХ КОМПЛЕКСОВ
(ЦНИИЭП ТОРГОВО-БЫТОВЫХ ЗДАНИЙ
И ТУРИСТСКИХ КОМПЛЕКСОВ)
ГОСУДАРСТВЕННОГО КОМИТЕТА
ПО ГРАЖДАНСКОМУ СТРОИТЕЛЬСТВУ
И АРХИТЕКТУРЕ

РУКОВОДСТВО

ПО ПРОЕКТИРОВАНИЮ
ВНУТРЕННЕЙ СРЕДЫ
ПРЕДПРИЯТИЙ
ТОРГОВО-БЫТОВОГО
ОБСЛУЖИВАНИЯ



МОСКВА СТРОЙИЗДАТ 1981

УДК 725.2.011.8/9.

Рекомендовано к изданию решением научно-методической секции НТС ЦНИИЭП торгово-бытовых зданий и туристских комплексов от 7 февраля 1980 г.

Руководство по проектированию внутренней среды предприятий торгово-бытового обслуживания / ЦНИИЭП торгово-бытовых зданий и туристских комплексов Госгражданстроя.—М.: Стройиздат, 1981.—239 с.

Изложены основные принципы формирования внутренней среды в зданиях предприятий торговли, общественного питания и бытового обслуживания, включая архитектурно-планировочные особенности, предметное насыщение.

Собраны и систематизированы приемы решения и использования основных элементов, формирующих предметную среду (мебель, оборудование, декоративные элементы, визуальная информация и реклама). Составлена номенклатура элементов внутренней среды помещений для посетителей в предприятиях торгово-бытового обслуживания.

Для специалистов в области проектирования, строительства и эксплуатации торгово-бытовых зданий.

Табл. 16, ил. 106.

Р $\frac{30213-668}{047(01)-81}$ Инструкт.-нормат., II вып. — 121—81. 2110000000

© Стройиздат, 1981

ПРЕДИСЛОВИЕ

Дальнейшее совершенствование предприятий торгово-бытового обслуживания неразрывно связано с развитием материально-технической базы в нашей стране. Новые нормативные документы предусматривают разработку проектов с рационально организованной предметно-пространственной средой. Повышение качества проектирования и строительства торгово-бытовых зданий в значительной мере зависит от учета прогрессивных форм обслуживания, путей развития новых типов учреждений.

В торговле современные тенденции выразились главным образом в более рациональной организации снабжения магазинов и введении новых форм организации торговли и обслуживания покупателей (использование тары-оборудования, торговля по образцам, через стол заказов и т. п.).

В общественном питании — это развитие комплексных предприятий, включающих основные типы обслуживания (рассчитанные на минимум затрат времени на еду, а также совмещающих питание, отдых и развлекательные мероприятия).

В предприятиях бытового обслуживания — расширение комплекса услуг, сгруппированных в Доме быта, и в комплексных приемных пунктах, появление новых типов учреждений обслуживания, например Дома мод.

Внутренняя среда этих предприятий характеризуется пространственной организацией помещений, архитектурно-композиционным решением (светокolorистическим, отделкой пола, потолка, стен, характером освещения и т. д.), предметным насыщением (оборудование, мебель, светильники и др.), уровнем физиологического комфорта (микроклимат, акустика).

Качество внутренней среды определяет условия существования и деятельности человека, оказывая определяющее влияние на комфорт для посетителей, работу персонала.

В решении внутренней среды различных типов предприятий имеются свои особенности, которые раскрываются на примерах перспективных типов предприятий торгово-бытового обслуживания (универсамов, универмагов, специализированных магазинов, столовых, кафе, ресторанов, комплексных предприятий общественного питания, Домов быта, Домов моды, комплексных приемных пунктов, специализированных мастерских).

Функциональные, эстетические, физиологические и другие задачи по созданию внутренней среды решаются в интерьере, построенном в соответствии с архитектурно-композиционным замыслом. В связи с этим в Руководстве рассматриваются функционально-планировочные схемы и объемно-пространственные композиции внутреннего пространства разных типов зданий с точки зрения решения элементов, составляющих предметно-пространственную среду их интерьеров. Комплексный подход к выявлению типологических, функциональных, конструктивных, эстетических и экономических особенностей каждого элемента предметной среды учитывает также современные тенденции архитектурного творчества.

Принципы формирования внутренней среды каждого предприятия и помещения рассматриваются на примере основных групп помещений для посетителей, включая конкретные решения различных составляющих интерьера. Архитектурно-планировочные параметры зданий основаны на функциональном зонировании помещений, ко-

торое позволяет выявить закономерности их пространственного решения и предметного насыщения. Приемы функциональной организации помещений представлены в различных вариантах группировок мебели и других элементов, формирующих внутреннюю среду.

Рекомендуемые типы мебели, светильников, информативных устройств, характеристики отделки конструктивных элементов, а также приемы их использования рассматриваются, как с позиций функционально-технологических, так и архитектурно-художественных, что обеспечит возможность их широко использовать в торгово-бытовых предприятиях, различных по уровню удобств.

Настоящая работа включает фактический и методический материал, который поможет активно внедрить в практику проектирования и строительства существующие разрозненные рекомендации, нормы, стандарты, касающиеся внутренней среды предприятий торгово-бытового обслуживания, включая функциональные и художественные характеристики.

Основные положения работы базируются на действующей нормативно-технической документации (СНиП. Нормали планировочных элементов, ГОСТы, типовые проекты).

Работа выполнена ЦНИИЭП торгово-бытовых зданий и туристских комплексов. Общая редакция — канд. искусствоведения. *КЛИКИЧ М. А.* Авторский коллектив: архит. *КЛИКИЧ М. А.*, канд. архит. *ТАРАСОВА Е. А.*, архит. *БОРОВСКАЯ Е. С.*, архит. *ТУРКУС О. М.*, архит. *ДМИТРИЕВ Б. В.*, инж. *ГОРОДИНСКИЙ Б. С.*, инж. *ПРОНШТЕЙН Л. А.*, инж. *ЛУКЬЯНОВА В. Г.* канд. архит. *ВОЛКОВ Ю. А.* (НИИСФ). В рекомендациях принимали участие инж. *САМАРИНА О. Н.*, архит. *БУТОРИНА А. В.*, ст. техн. *ЛЮБИМОВ А. С.*

1. ОСОБЕННОСТИ ВНУТРЕННЕЙ СРЕДЫ В ПРЕДПРИЯТИЯХ ТОРГОВО-БЫТОВОГО ОБСЛУЖИВАНИЯ (ПОМЕЩЕНИЯ ДЛЯ ПОСЕТИТЕЛЕЙ)

ОСНОВНЫЕ ПОЛОЖЕНИЯ

1.1. Современная архитектура в соответствии с материальными и духовными потребностями общества формирует среду, окружающую человека. Архитектурное творчество охватывает не только поиски утилитарной функциональности и архитектурно-художественной выразительности, но и связи архитектуры с разными видами искусств, сферой охраны здоровья, научно-техническим прогрессом.

Все это имеет непосредственное отношение и к проектированию внутренней среды предприятий торгового обслуживания, совершенствование которой обуславливается, по существу, факторами, определяющими развитие архитектуры и техники. Вместе с тем внутренняя среда этих предприятий (пространственная организация, предметное насыщение, микроклимат и др.) имеет свою специфику. Как наиболее близкая человеку часть искусственной материальной среды, она должна особенно полно соответствовать комплексу функционально-утилитарных и эмоционально-эстетических проблем, которые возникают при проектировании.

1.2. Рациональная организация внутренней среды предприятий торговли, общественного питания и бытового обслуживания чрезвычайно важна на современном этапе их развития. Она в значительной степени определяет качество обслуживания, предоставляя человеку необходимый комплекс товаров и услуг в комфортных условиях, а также способствует общению людей, воспитанию вкуса и т. п. Основными компонентами каждого предприятия торгового назначения, где происходит обслуживание посетителей, являются торговые залы в магазинах, обеденные залы в столовых, кафе, ресторанах, салоны и операционные залы в предприятиях бытового обслуживания, а также другие примыкающие к ним помещения (холлы, вестибюли, гардеробы и т. п.).

Рациональная организация внутренней среды каждого типа здания и каждого помещения в нем базируется на выявлении функциональных технических и эстетических требований. Уровень этих характеристик активно влияет на интерьер. Разнообразные назначения предприятий торговли, общественного питания и бытового обслуживания обуславливают дифференциацию требований к объемно-планировочным решениям помещений, их эстетической организации а также к предметному насыщению.

1.3. В связи с этим следует рассматривать и комплекс требований, раскрывающий особенности внутренней среды помещений для посетителей в предприятиях торговли, общественного питания и бытового обслуживания.

Базируясь на социальных и типологических факторах, которые определяют потребности общества и экономический потенциал той или другой отрасли, перечисленные выше требования направлены на создание в предприятиях торговли, общественного питания и бытового обслуживания оптимальных удобств для посетителей и персонала в соответствии с уровнем обслуживания предприятия — «Стан-

дартное», обеспечивающее главным образом утилитарные функции (универсамы, столовые, мастерские по отдельным видам работ и т. п.), или «Избирательное», «Индивидуальное», призванное удовлетворять разнообразные интересы и индивидуальные вкусы населения в форме основных услуг, а также предоставлять посетителю эстетически-организованную среду для отдыха и общения (специализированные магазины, рестораны, Дома мод и т. п.).

В предприятиях стандартного обслуживания на первый план выдвигаются функциональные требования. Во-первых, необходима четкая планировочная структура помещений, обеспечивающая рациональные коммуникационные связи (проходы, графики движения); во-вторых, ориентация посетителей в предприятии и каждом помещении, обоснованное решение функционального зонирования (организация каждой функциональной зоны, их взаимосвязь, группировка мебели), а также комплексность в художественном решении всех элементов внутренней среды. В предприятиях индивидуального обслуживания функциональные требования не теряют своей значимости, но возрастает роль эстетических характеристик, обеспечивающих художественно-образное решение каждого элемента предметной среды и всей среды в целом.

1.4. К элементам, формирующим внутреннюю среду, относятся ограждающие конструкции (пол, стены, потолок), а также другие конструктивные элементы (колонны, полуколонны и т. п.); оборудование, включая мебель; малые архитектурные формы; осветительные установки и светильники; устройства для визуальных связей и реклама; инженерное оборудование (отопительные приборы, кондиционеры и т. п.), а также элементы декоративно-прикладного искусства, декоративные ткани, декоративные растения и пр.

Кроме вышеперечисленных элементов гармоничность и комфортность внутренней среды в значительной степени определяют отделочные материалы, цветоколеристические и акустические характеристики каждого предмета и среды в целом, соответствующий микроклимат в помещениях.

Несмотря на то, что основные элементы, формирующие внутреннюю среду торгово-бытовых зданий, повторяются в каждом типе предприятия и должны отвечать комплексу функциональных, технических, эстетических, экономических требований, в решении каждого из этих элементов определяющим требованием является то или другое. Так, особенности освещения, микроклимат и др. в большей степени зависят от типологии зданий и уровня технической оснащенности отрасли. Пространственная организация предприятия, кроме того, в значительной степени зависит от уровня строительной индустрии и архитектурной фантазии. Характеристика же мебели, светильников, малых архитектурных форм и др., подчиняясь общим композиционным закономерностям, решается в соответствии с конкретным назначением предмета и замыслом архитектора или художника.

1.5. Функционально-типологические особенности торгово-бытовых зданий определяют разнообразие художественных решений предметно-пространственной среды в соответствии с существующими тенденциями в архитектурном творчестве, а также с ретроспективными характеристиками, соответствующими тематическому решению интерьера для создания эмоционального, психологического комфорта в предприятиях. Последнее положение получило распространение при создании специализированных кафе, ресторанов и т. п.



Рис. 1. Примеры функционально-планировочной организации помещений для посетителей и коммуникационные связи

A — магазин; *Б* — кафе; *В* — комплексный приемный пункт



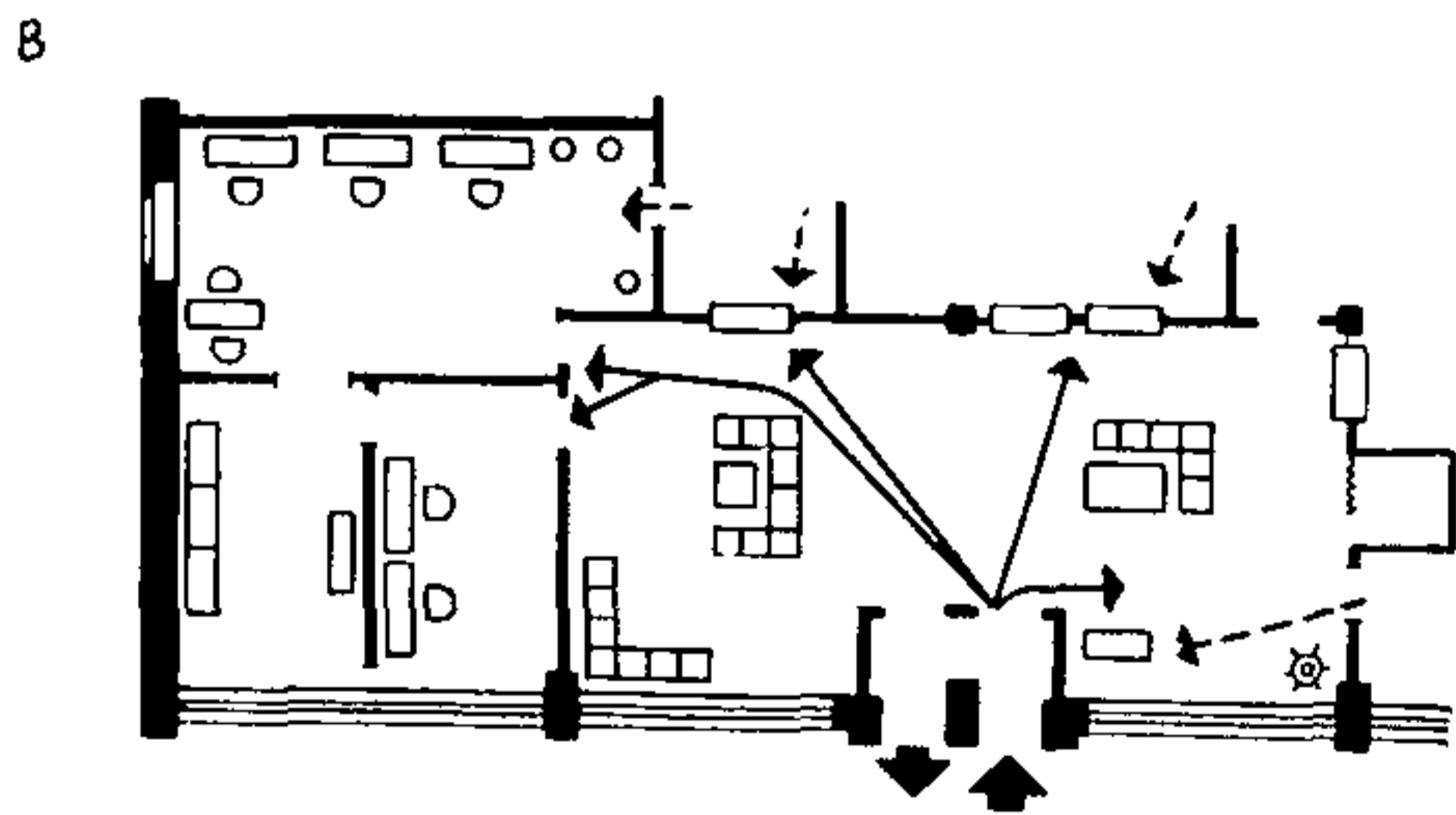
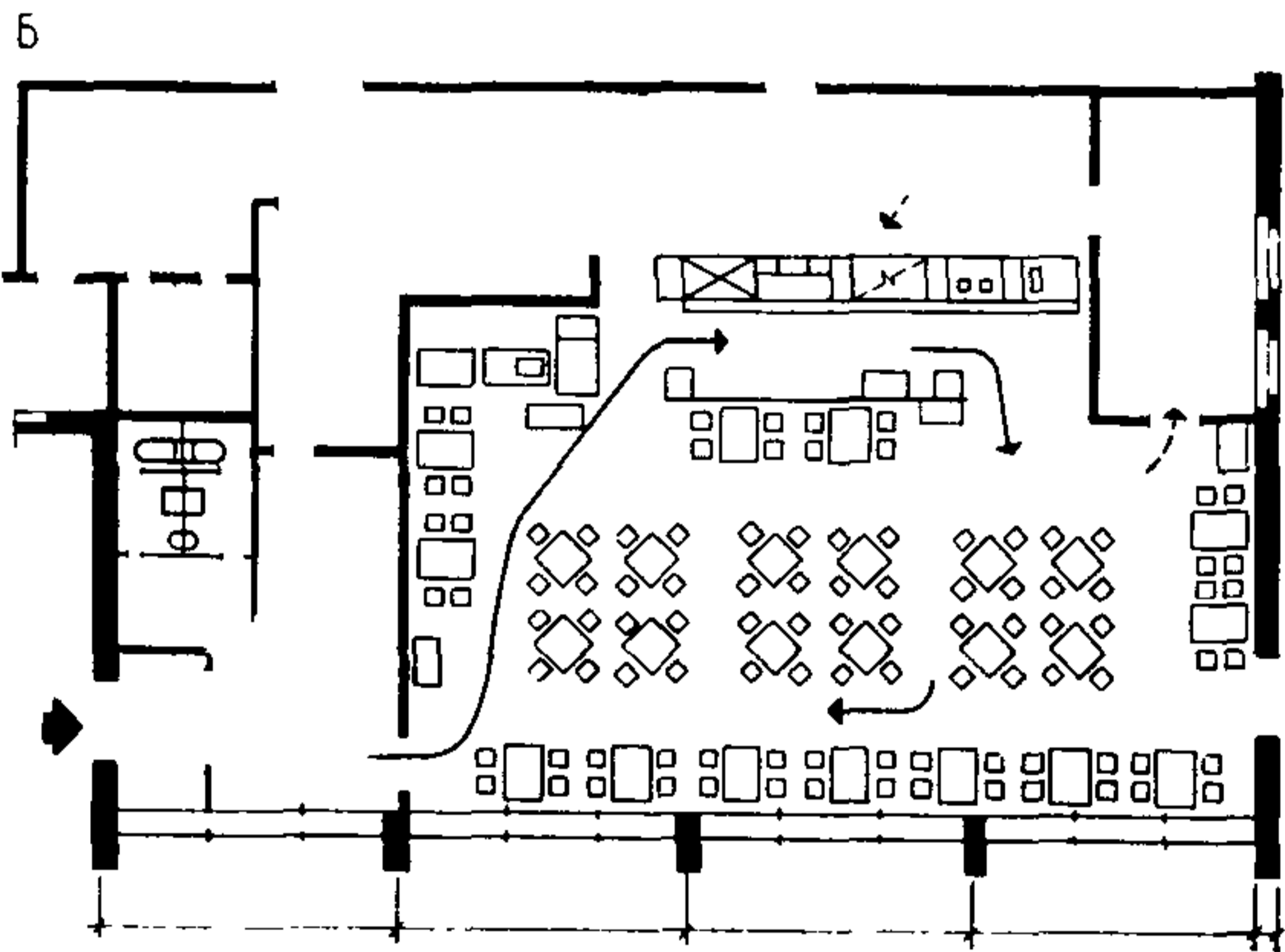
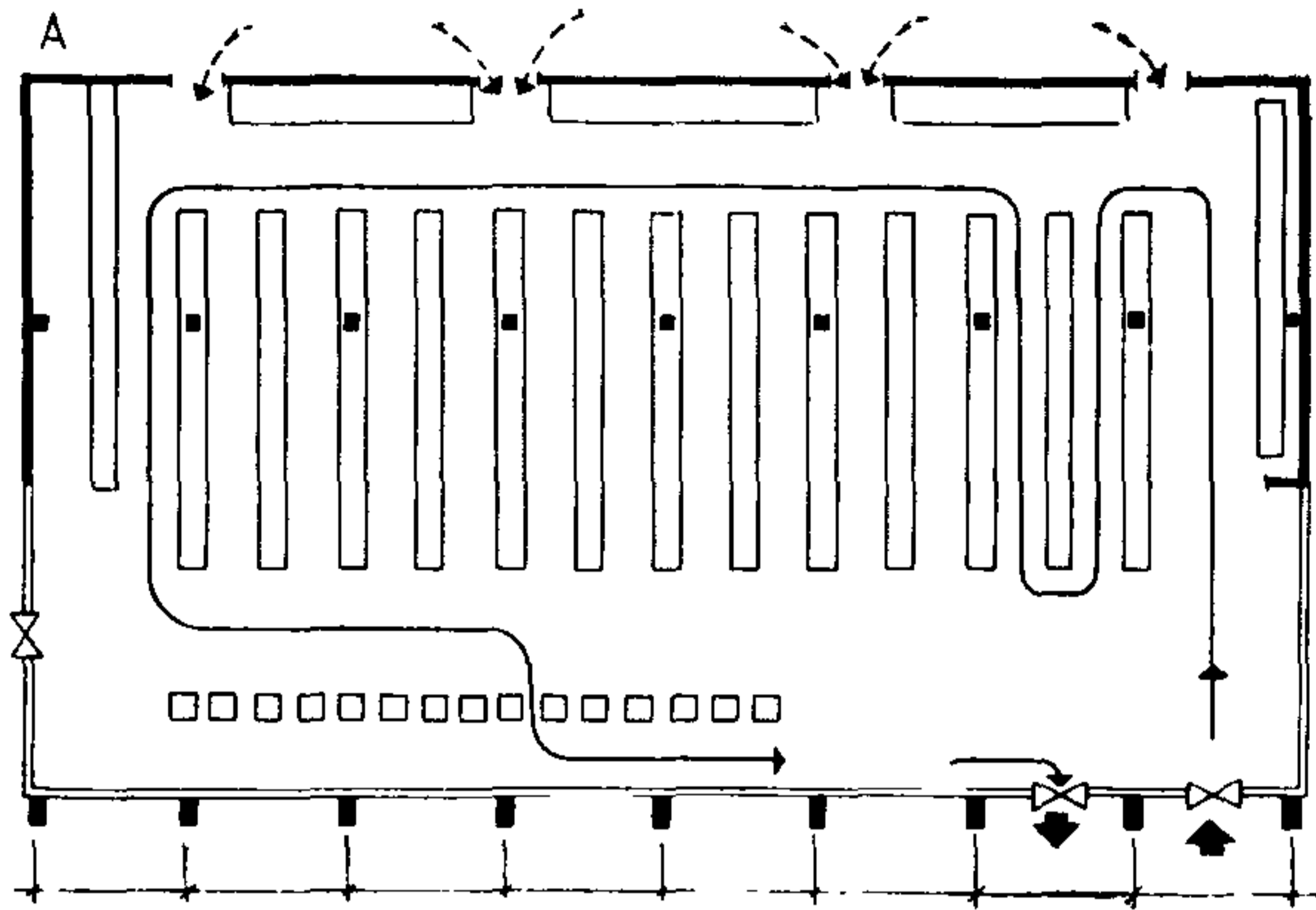
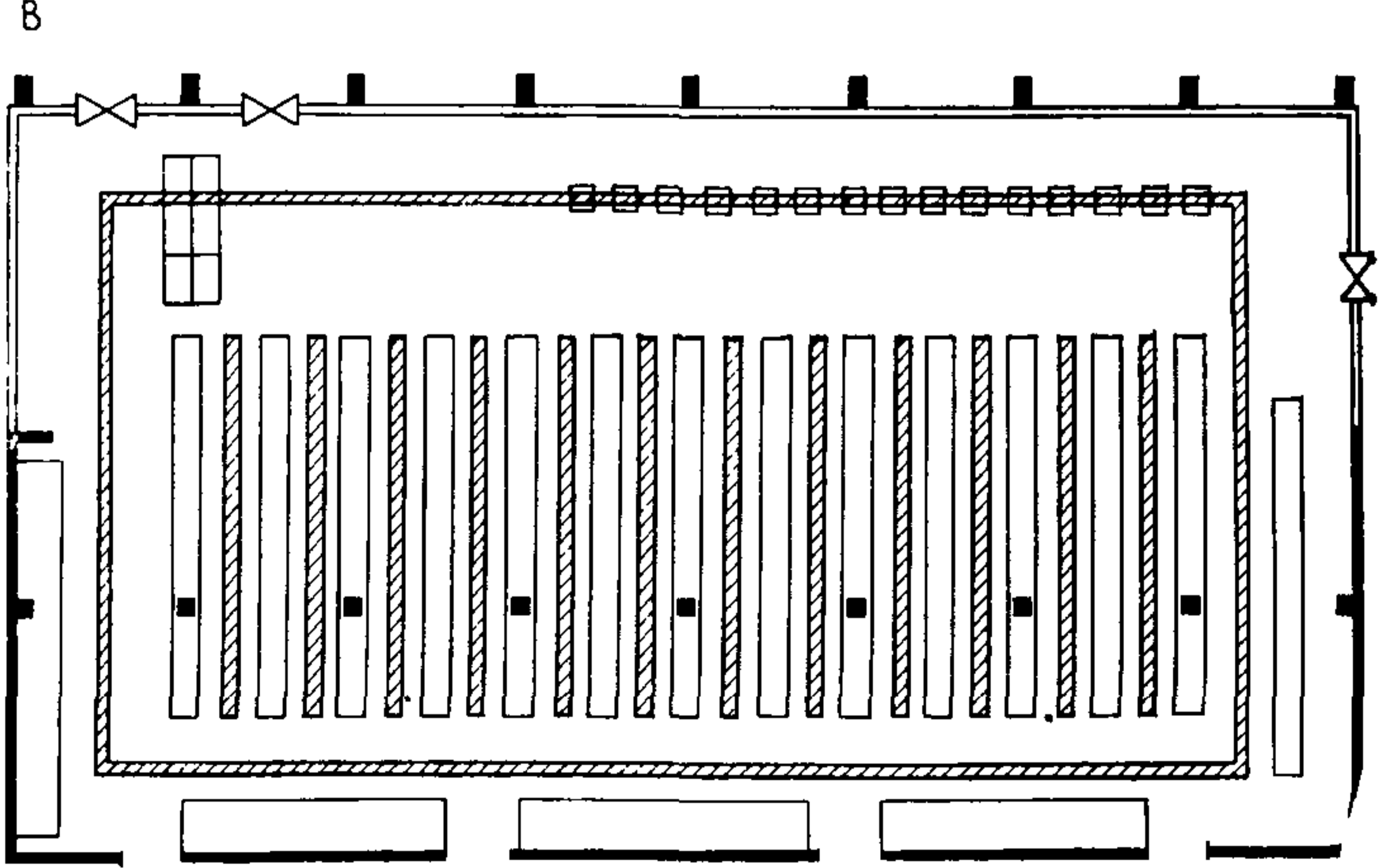
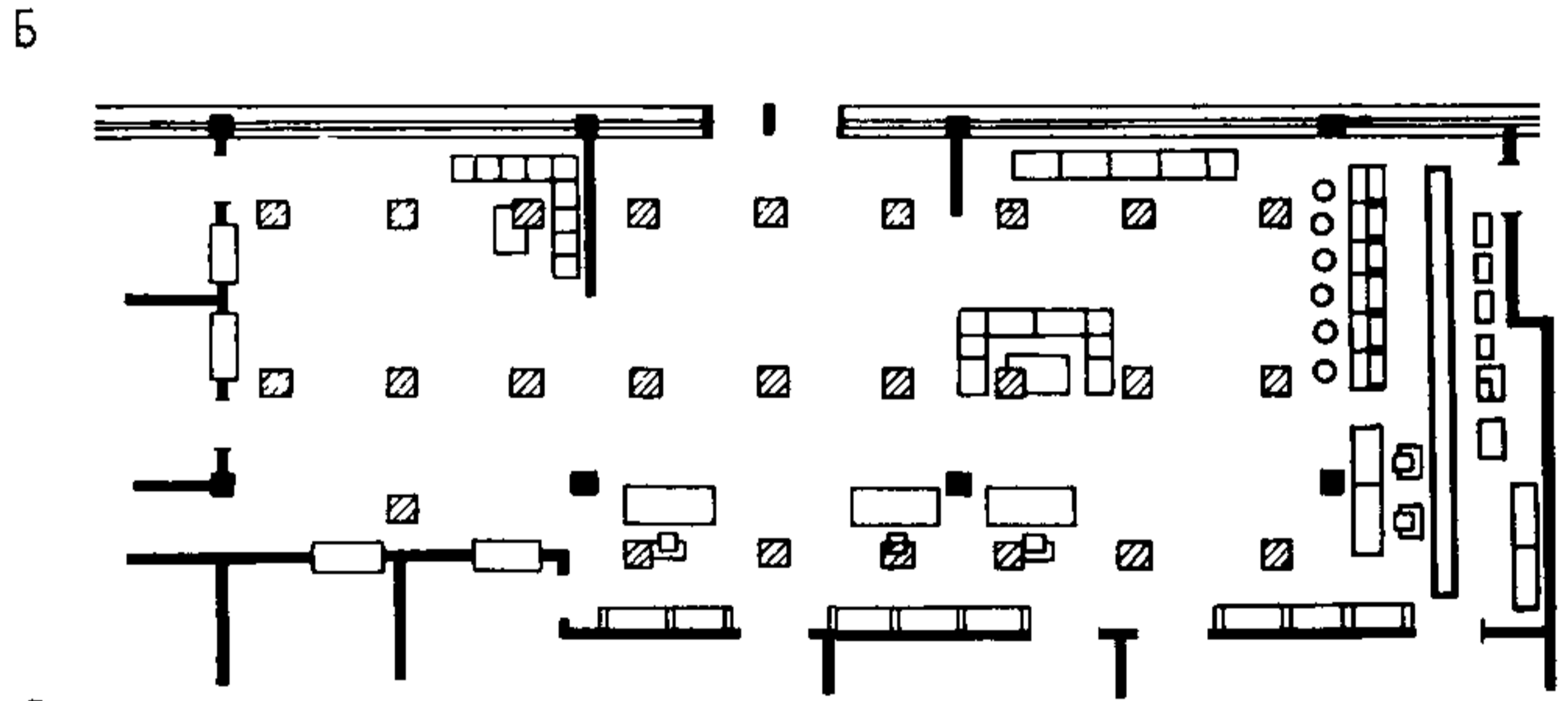
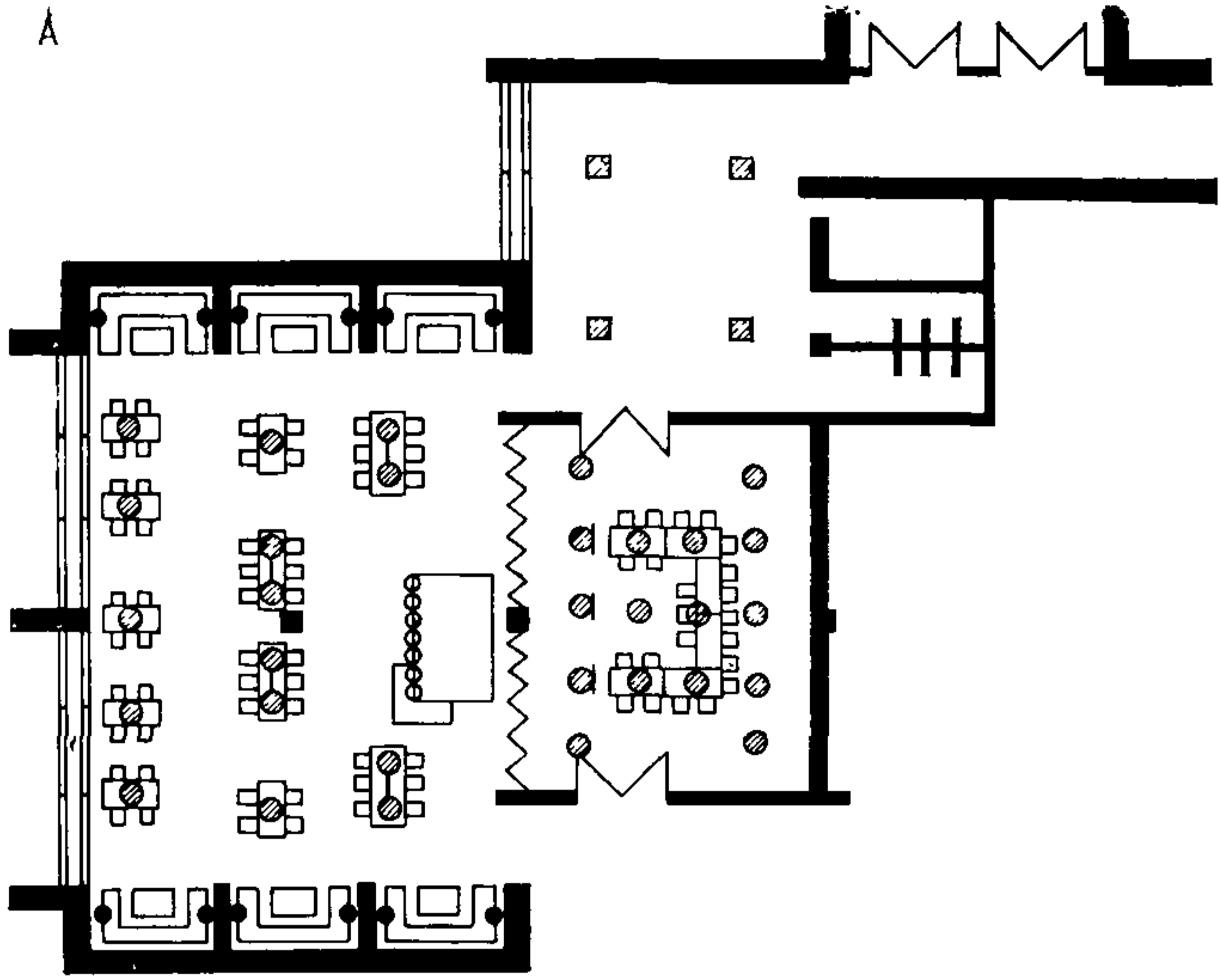

Рис. 3. Примеры взаимосвязи функционального зонирования и решения пола

А — магазин; Б — комплексный приемный пункт, В — кафе

Рис. 2. Примеры взаимосвязи функционального зонирования и размещения светильников в помещениях для посетителей

А — кафе; Б — комплексный приемный пункт; В — магазин,

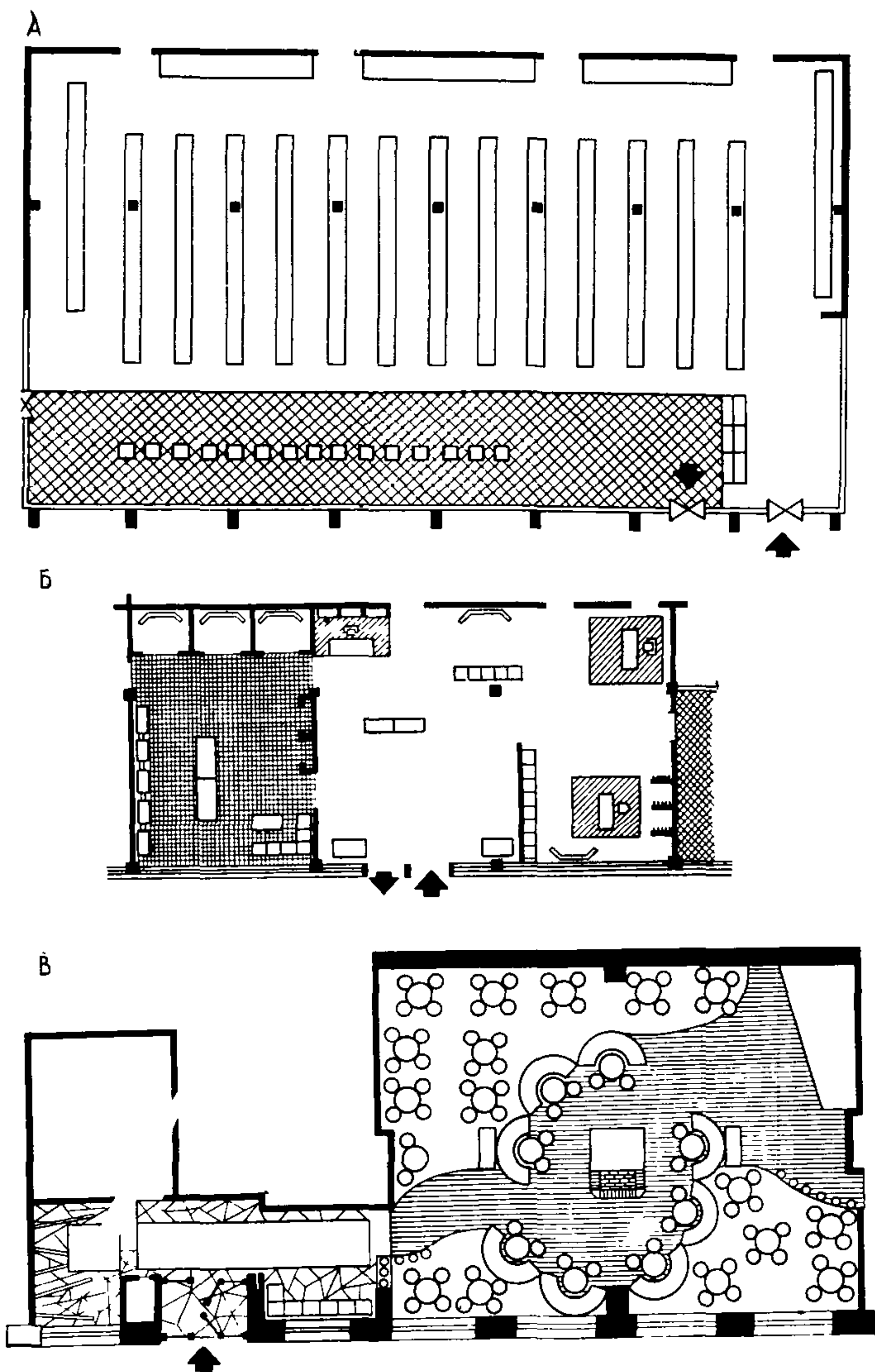
1.6. Функциональные факторы, характеризующие различие в назначении предприятия торговли, общественного питания и бытового обслуживания, определяют и условия рационально-планировочной структуры предметно-пространственной среды помещений для посетителей, а именно: особенности форм и пропорций помещения; организацию функционально-технологических процессов в них (рис. 1), систему освещения (рис. 2), характеристику решения ограждающих конструкций (рис. 3), оптимизацию параметрических характеристик каждого элемента среды, их взаимосвязей и всего помещения в целом на основе гармонизации.

1.7. Технические факторы раскрывают уровень эффективности использования предметов, применяемых материалов, рациональных технологий, высокомеханизированного индустриального производства. Одним из условий индустриальности элементов, формирующих интерьер, является типизация и нормализация их параметров на основе модульной координации размеров. Это особенно важно при доведении элементов интерьера на заводе до полной готовности, когда на месте производится только сборка.

1.8. Эстетические факторы отражают стабильность художественных качеств предметно-пространственной среды. Они раскрывают взаимосвязи образного строя интерьера и его элементов с функциональными и техническими параметрами, а также зависимость художественных качеств предметного насыщения среды от характеристик предприятий и интерьера в целом.

Необходимость создания специально организованной, эстетически совершенной среды с разнообразными характеристиками в предприятиях торгово-бытового обслуживания следует сочетать с прогрессивными тенденциями в современной архитектуре, прикладном и декоративном искусстве, дизайне.

1.9. Экономические факторы определяют выбор качественных и количественных характеристик элементов, участвующих в организации внутренней среды. Для предметной среды — это качество материалов и отделки, рациональность форм и конструкций изделий, возможность реализации их на внутреннем и внешнем рынках и др. Экономический эффект от проектирования следует определять комплексно, учитывая предпроектные разработки и связанные с ними рекомендации и нормы, непосредственно проектирование, результаты внедрения проектов, комплексное оснащение внутренней среды предприятий.

Учет экономических факторов в соответствии с дифференциацией типов предприятий обеспечит рациональное использование средств в народном хозяйстве.

ФУНКЦИОНАЛЬНОЕ ЗОНИРОВАНИЕ, ОБОРУДОВАНИЕ И МЕБЕЛЬ

1.10. Рациональная организация зданий торговли, общественного питания и бытового обслуживания в значительной мере зависит от учета специфики предметной организации функциональных зон, разнообразие которых в одном типе предприятия и помещения определяется разнообразием происходящих в них функциональных процессов (зона получения и приема пищи в предприятиях питания, зона покупок, зона расчета в магазинах, зона оформления заказов, зона ожидания и отдыха в предприятиях бытового обслуживания и т. п.).

Необходимость учитывать своеобразие предметно-пространственной организации функциональных зон отражена в таких документах, как Нормали планировочных элементов, где устанавливается взаимосвязь площадей и форм помещений, размеров и приемов группировки мебели в каждой функциональной зоне в различных помещениях, а также значение функциональных зон и коммуникационных связей.

Наибольшая целесообразность в решении каждой функциональной зоны достигается, с учетом, с одной стороны, особенностей происходящих в ней процессов (еда, покупка и т. п.), с другой — антропометрических, физиологических и других факторов, связанных непосредственно с человеком.

Это положение определяет основополагающее значение системы «среда — изделие — человек» на всех этапах проектирования как внутренней среды в целом, так и отдельных ее элементов. Именно поэтому рекомендуется предусматривать размеры мебели и оборудования в ГОСТах с учетом взаимосвязи мебели между собой и ее размещения по отношению к конструктивным элементам (стена, колонна). Размеры проходов между однотипными или разнотипными изделиями в Нормалях также базируются на закономерностях, определяемых этой взаимосвязью.

Обоснованность размеров оборудования и мебели, группировки этих изделий в различных функциональных зонах, подходов, проходов или других характеристик, влияющих на удобства для посетителей и персонала, позволит рационально использовать площади помещений.

1.11. Оборудование и мебель, являясь важнейшим элементом предметной среды для предприятий торгово-бытового обслуживания, влияют на их работу. И должны соответствовать типу здания, формам обслуживания в нем, уровню и времени обслуживания (рис. 4).

Требования к оборудованию и мебели практически реализуются в проектировании, когда решаются увязанные между собой функциональные, технические и эстетические задачи, включая целостность и гармонию, выразительность и образность изделий.

1.12. Исходя из особенностей назначения удобство пользования мебелью обеспечивает эксплуатационно-технологические, эргономические и гигиенические требования. Функциональные факторы положены в основу принятой в современной науке и практике классификации мебели по функциональному признаку: мебель для работы на горизонтальных поверхностях (столы-прилавки для магазинов, обеденные столы для предприятий общественного питания, стойки-барьеры для срочного ремонта обуви и т. п.); мебель для сидения, для хранения и экспозиции, для перевозки клади, мебель разная. На этой классификации базируется Единая номенклатура мебели и оборудования для общественных зданий массового строительства, которая служит рекомендуемым документом при выборе терминологии, типов, размеров и условий применения в проектировании.

Эксплуатационно-технологические требования отражают существующую дифференциацию уровней обслуживания в различных типах предприятий, а соответственно, и уровней удобств, например быстрое обслуживание во время приема пищи в сочетании с отдыхом, выполнение заказа на пошив одежды в сочетании с демонстрацией мод; формы обслуживания (самообслуживание или обслуживание через персонал), время пребывания в предприятии (15—20

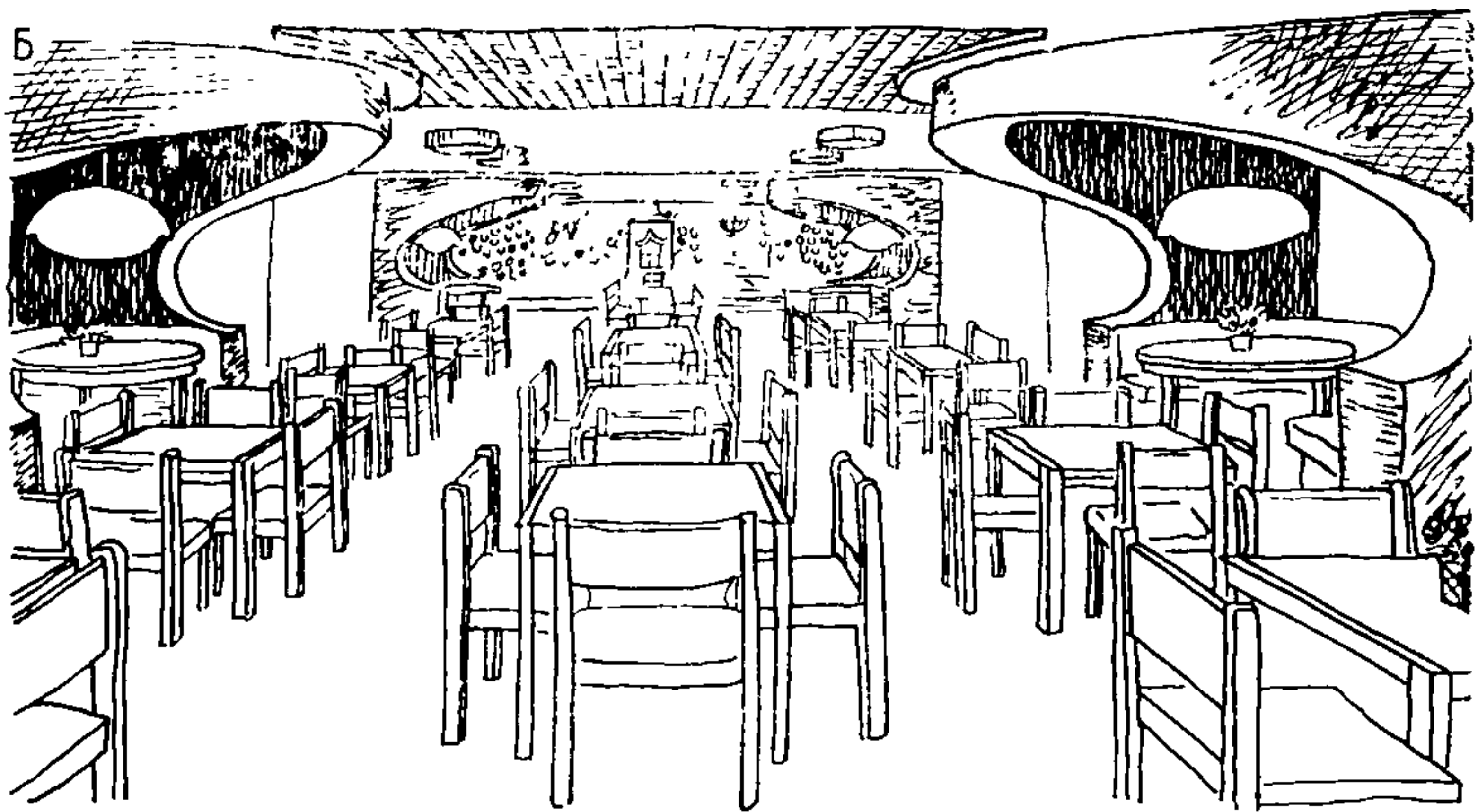
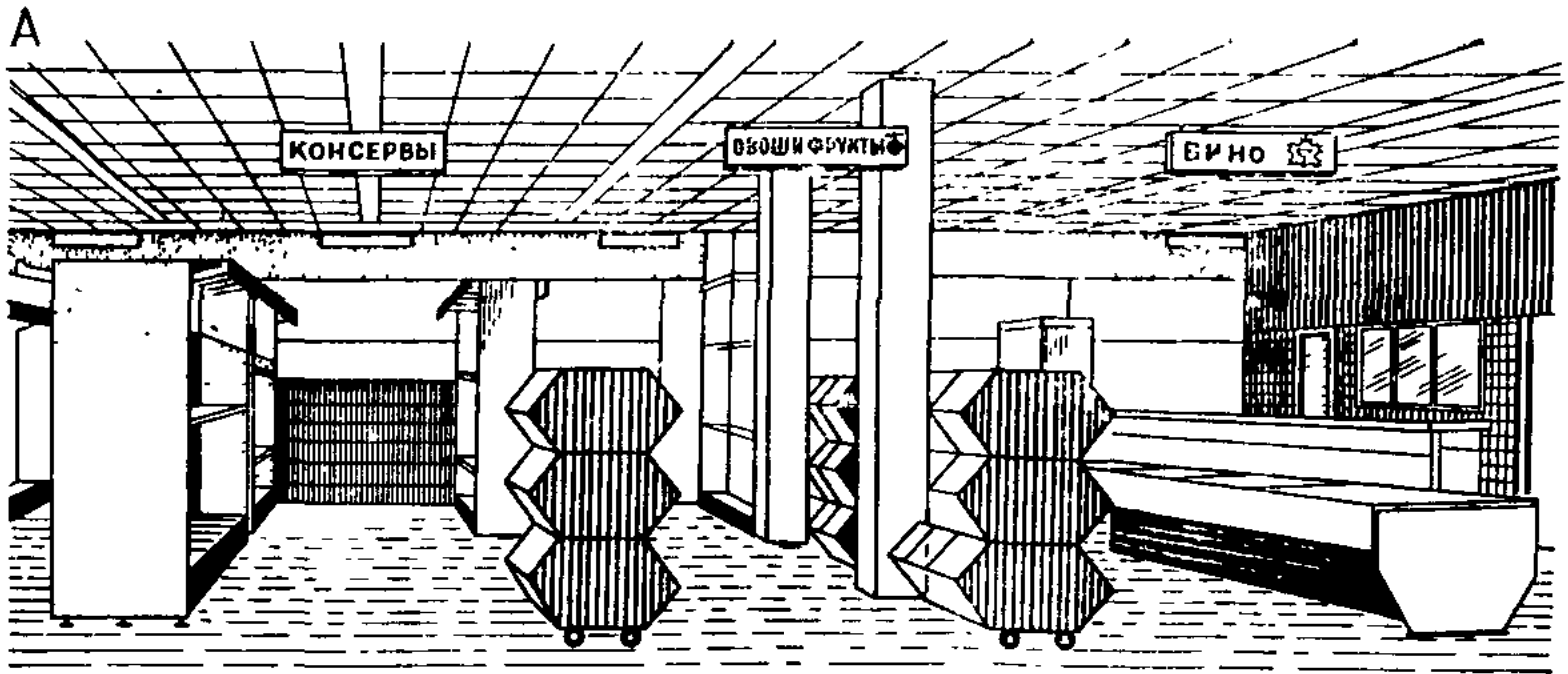

мин в столовой, универсаме или химчистке, 1 ч и более в ресторане, специализированном магазине, Доме быта).

Функциональные требования к мебели должны также отражать структуру зависимостей эргономических и антропометрических факторов (рост, пропорции, физиологические и биомеханические характеристики человека), что обеспечит человеку удобное положение при различных действиях: для столов и прилавков — это высота, длина и ширина крышки изделия для удобной работы и т. п.

Требования к мебели, которые раскрывают суть зависимости «изделие — среда», должны наряду с антропометрическими факторами предусматривать условия, обеспечивающие рациональную расстановку предметов в помещении, принятые способы хранения и размещения, например товаров на горках в магазинах, инструментов и деталей в мастерских мелкого ремонта. Эти требования должны учитываться при определении параметров рабочих плоскостей изделий (столов, прилавков, барных и других стоек и т. п.), объемов отделений для хранения (горки, серванты официантские и др.). Гигиенические требования к мебели отражают условия ее эксплуатации. Форма, конструкция, материал и отделка мебели должны отвечать нагрузкам, быть стойкими к истиранию и уборке. Ме-



Рис. 4. Примеры использования различных типов мебели в зависимости от типа и форм обслуживания предприятий

А — универсам; Б — ресторан; В — парикмахерская

бель для предприятий массового обслуживания, испытывающая более высокие нагрузки (по частоте использования в течение дня и по условиям уборки), должна быть стойкой к ударам, температуре, щелочам и кислотам. Мебель для предприятий с повышенным уровнем удобств (для ресторанов, специализированных салонов и т. п.) эксплуатируется с меньшими нагрузками. Качество конструкции и отделки этой мебели должно быть стабильно при систематической сухой и периодической влажной уборке.

Конструкция изделий и их блокировка должны исключать наличие карманов, труднодоступных для уборки. В тепловом, электрическом и другом оборудовании необходима тщательная заделка стыков и вывода и возможность его обслуживания.

1.13. Конструктивные требования обеспечивают уровень эффективности использования мебели, выбор экономичных материалов и рациональных технологий. Конструктивная характеристика мебели должна разрабатываться одновременно с функциональной и художественной, характеризуясь тектоничностью. Тектонически организованная форма выражает принципы распределения динамических и статических нагрузок и конструкции.

Конструкции и технология в мебели могут явиться одним из источников творческого замысла, выражать природу материала или технологию изготовления.

Одно из условий индустриального производства мебели — ее типизация и нормализация параметров. Этим обусловлена модульность. Модуль в общей системе пропорциональных отношений связан единой пропорциональной зависимостью. Антропометрическая модульная система АМОС имеет основной модуль (М), равный 50 мм. Ему кратны М, равный 100 мм, принятый в отраслевой системе унификации (ОСУ) щитовых элементов мебели, разработанной Ю. В. Случевским, и М, равный 150 мм, принятый в «Единой номенклатуре мебели и оборудования общественных зданий массового строительства» (ЕНМ).

На модульной координации размеров базируется унификация, открывая широкие возможности взаимосвязи различных отраслей промышленности для оснащения мебели и оборудования тепловым, холодильным и другим оборудованием. Кроме того, унификация необходима для использования декоративных элементов, изготовленных промышленным способом в виде декоративного металла, резьбы и пр.

1.14. Эстетические достоинства мебели определяются стабильностью ее художественных качеств в соответствии с эстетической полноценной средой, раскрывая взаимосвязи образного строя изделий с функциональными и техническими параметрами. Эстетические требования к мебели должны быть конкретизированы таким образом, чтобы обеспечить максимальный эффект при рациональном расходовании средств.

Одной из важнейших характеристик изделий служит форма. Именно на нее распространяются все приемы и принципы композиции. Форму характеризуют величина, положение, а также конфигурация, которая выделяет предмет из окружающей среды, информирует о его назначении, дает возможность пользоваться им.

Для уточнения и гармонизации формы служат пропорции, обуславливающие взаимосвязь частей и целого. Несмотря на разнообразие форм мебели, имеются основные закономерности их построения. В первую очередь это целостность и соответствие формы назначению. Исследовав зависимости форм мебели от функции, эргономических и технических факторов (материал, конструкция и пр.), проектировщик частично уже учитывает эстетические требования.

Следует помнить, что мебель — часть предметного комплекса, поэтому особую значимость приобретает ансамбль, т. е. комплексность решения, стилевое единство наборов, серий; формальное же художественное выражение содержания изделий зависит от творческого замысла, скоординированного с типологическими, эстетическими и другими задачами, и имеет множество решений, что является условием творческого процесса.

Отношения между содержанием и формой в мебели раскрываются пропорциональностью, масштабностью, тектоничностью, пластичностью и т. п.

1.15. Цвет имеет немалое значение в формообразовании мебели как важнейший элемент в образном решении изделия и среды в целом. Между цветом и формой существует эмоциональная и логическая зависимость: без цвета нельзя осознать пластику объема или пространства, раскрыть художественную идею. Цвет одного предмета согласуется с другим на функционально-утилитарной основе взаимосвязи или контраста, что необходимо учитывать при решении мебельных изделий и предметной среды в целом. Цветовая организация мебели позволяет обогатить помещения, построенные по типовым проектам, а также создать цветовую среду как на основе одного цвета, так и в цветовом контрасте.

1.16. Для определения экономической эффективности мебели необходимо располагать данными, раскрывающими область предполагаемого применения с учетом вновь строящихся и реконструируемых предприятий, а также характер их дифференциации по типам; народнохозяйственную потребность, основанную на перспективных народнохозяйственных планах и тенденциях развития отдельных типов предприятий, себестоимость изделий по типам с учетом их наз-

начения, величину ежегодных капитальных вложений на производство этой мебели и др.

ОТДЕЛОЧНЫЕ МАТЕРИАЛЫ

1.17. Отделочные материалы, применяемые для полов, стен, потолков и других конструктивных элементов интерьера зданий торговли, общественного питания и бытового обслуживания, должны соответствовать строительно-технологическим, эксплуатационным, эстетическим и экономическим требованиям. Только комплексное удовлетворение всем этим условиям обеспечивает положительный эффект.

1.18. Строительно-технологические требования включают относительную легкость в крупноформатность изделий, модульность и взаимозаменяемость элементов отделки, индустриальность изготовления (максимальная заводская готовность поставляемых на стройку изделий), экономию трудозатрат при монтаже (особенно высококвалифицированного и ручного труда), последовательность проведения работ. Учет существующих унифицированных размеров и принятого модуля для конкретных материалов на стадии объемно-планировочного решения обеспечит рациональное использование материалов. Все крупногабаритные инженерные развязки в зданиях следует выполнять до монтажа сборных панельных перегородок или крупнолистовых облицовок в помещениях.

1.19. Эксплуатационные требования к отделочным и конструкционным материалам, образующим поверхности пола, стен, потолка, зависят от специфики эксплуатационных режимов помещений. Уровень этих требований должен обеспечивать стойкость отделочных материалов к комплексу специфических эксплуатационных воздействий. Уровень эксплуатационно-технических требований должен обеспечивать стойкость отделки и сохранение всех прочих свойств ее в течение требуемого срока службы. Уровень эксплуатационно-гигиенических и комфортных требований должен обеспечить безопасность и комфорт пребывающих в помещении людей.

В торгово-бытовых зданиях определены следующие минимальные сроки службы, соответствующие межремонтным периодам: для возобновляемых в процессе эксплуатации покрытий полов и облицовок — восемь — десять лет; для возобновления окраски — один — два года, для невозобновляемых отделок заводского изготовления в соответствии со сроком отделываемой конструкции: для сборных перегородок — 15—20 лет, для трехслойных стеновых панелей — 30 лет, для железобетонных элементов каркаса ограждений — 60 лет, для стен и перегородок из мелкоштучных материалов — 60 лет, окон и дверей — 15—20 лет.

1.20. Эксплуатационные требования к отделочным материалам для полов, стен и потолков, для всех видов торгово-бытовых зданий включают гигиеничность (беспыльность, безвредность, удобство очистки), теплостойкость, цветоустойчивость, звукопоглощающую способность, огнестойкость, влагостойкость (возможность эксплуатации при резких колебаниях влажности воздуха в помещении в пределах 30—90%); ударостойкость (для полов и стен); стойкость к истиранию и продавливанию сосредоточенной нагрузкой, нескользкость (для полов).

К отделке помещений всех торгово-бытовых зданий можно предъявить следующие общие требования:

отделка должна быть допущена органами санитарной инспекции для применения в помещениях соответствующей группы, она не должна быть источником возникновения пыли при сухом обметании и легко очищаться с применением современных, в том числе механизированных методов; покрытия полов и отделка стен на высоту 1,5—2,0 м от пола должны иметь гладкую фактуру, без глубоких швов, с минимумом выступающих раскладок на стенах;

при отделке помещений, по которым проходят пути эвакуации, а также залов площадью более 300 м², не допускается применять горючие материалы;

влагостойкость — требуется от отделки помещений, имеющих прямой выход на улицу, в том числе через тамбур, влагостойкими должны быть также подстилающие слои и средства крепления отделки в этих помещениях; полы этих помещений должны позволять эксплуатацию в мокром состоянии, по направлению основных потоков посетителей на расстояние 20 м от входа с улицы, в других местах — на 5 м;

нескользкость — требуется от покрытий полов всех помещений, коэффициент противоскольжения о кожу должен быть не менее 0,2 на путях эвакуации и в местах особой опасности при падении и не менее 0,1 в прочих местах;

цветоустойчивость — требуется от отделки, расположенной в двух-трехметровой зоне около больших светопроемов; она должна соответствовать расчетному сроку службы отделки и рассчитывается с помощью коэффициентов пересчета: для полов — 3 часа испытания (по ГОСТ 11583—74) равняются году эксплуатации, для стен — 5 часов испытания равняются году эксплуатации;

теплостойкость — не менее 50°С по прибору Вика, особенно в местах повышенной инсоляции и вблизи отопительных приборов; при нагревании до 50°С не должно расти количество выделяемых в атмосферу летучих веществ;

ударостойкость — требуется для отделки выступающих углов стен и колонн на высоту не более 1,5 м от поверхности пола, а также для всего периметра стен и колонн на высоту 10—15 см от поверхности пола;

стойкость к продавливанию сосредоточенной нагрузкой по ГОСТ 12729—78 — лимитируется для полимерных покрытий полов, причем следует учитывать нагрузки только от передвигающихся предметов и людей;

тепловая активность для покрытий полов в торгово-бытовых зданиях — лимитируется коэффициентом теплоусвоения не более 12 ккал/(м²·ч) в местах, где посетители или персонал находятся свыше 30 мин.

1.21. Эстетические требования к отделочным материалам определяются исходя из конкретной композиционной задачи, с учетом особенностей каждой поверхности ограждающих конструкций в интерьере. Однако можно сформулировать и ряд общих требований, к внешнему виду отделки — к ее цвету, фактуре, рисунку, габаритам изделий, средствам и способам их креплений.

При облицовке и отделке стен и потолков крупноформатными листовыми материалами рисунок, рельеф, цвет должны обеспечивать единообразие отделяемой поверхности и масштабную взаимосвязь с предметной средой (рис. 5).

Облицовка и отделка потолка, как правило, должны способствовать зрительному увеличению высоты помещения. В отделке



Рис. 5. Приемы применения отделочных материалов в ограждающих конструкциях интерьеров торгово-бытовых зданий

А — потолок плиты ДВП, трудносгораемые; стены — пленка ПВХ на бумажной основе; пол — покрытие рулонное ПВХ многослойное; *Б* — потолок — алюминиевые рейки, стены — глазурованная керамика штучная и мозаичная, пол — метлахская плитка, естественный камень

стен с этой же целью должны преобладать вертикальные членения (эти требования не распространяются на помещения, где отношение высоты к ширине более 0,5, т. е. помещения малой площади или большой высоты).

Для создания цельного восприятия интерьера рекомендуется выдерживать соответствующий уровень светоотражения ограждающих поверхностей в соответствии с табл. 1.

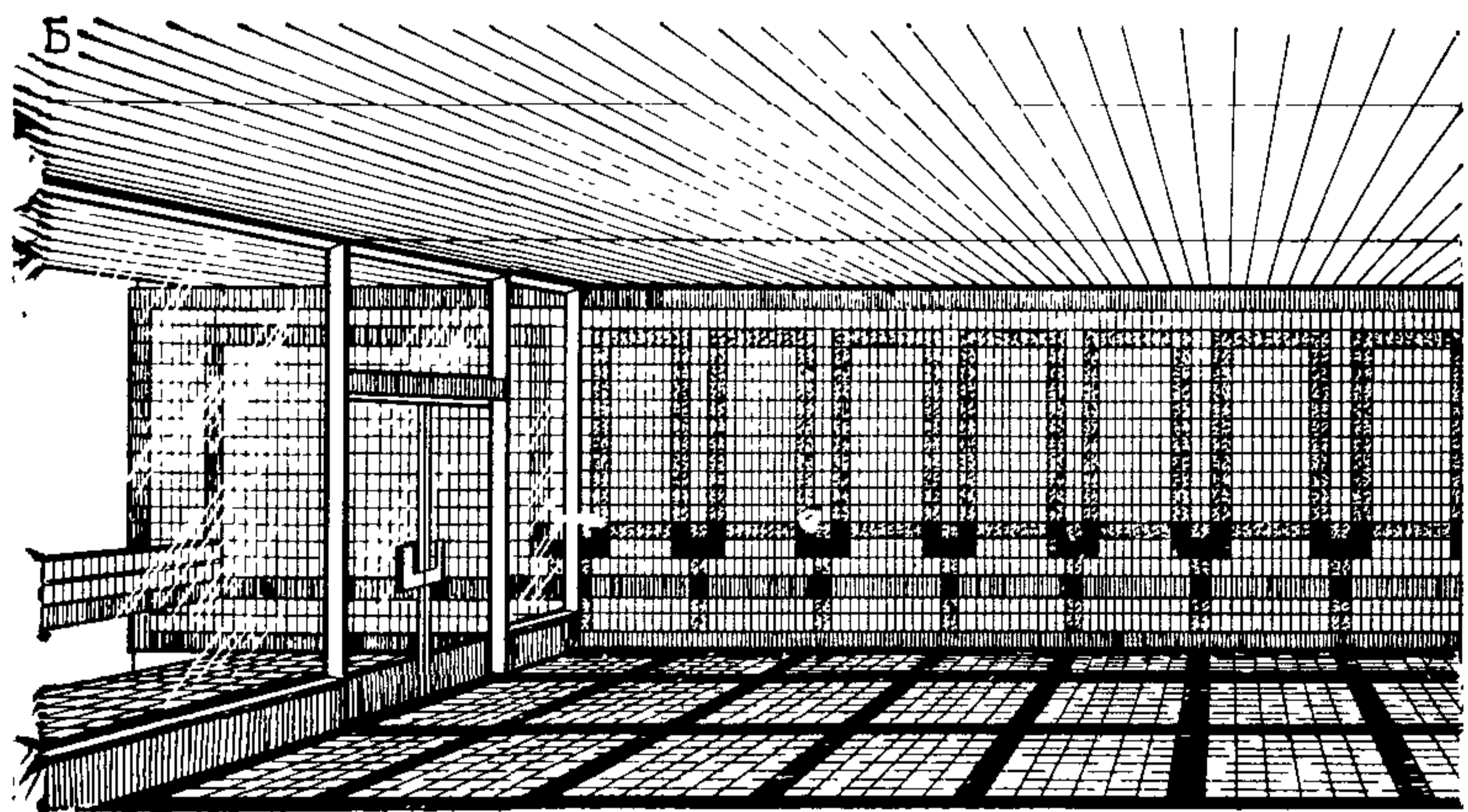
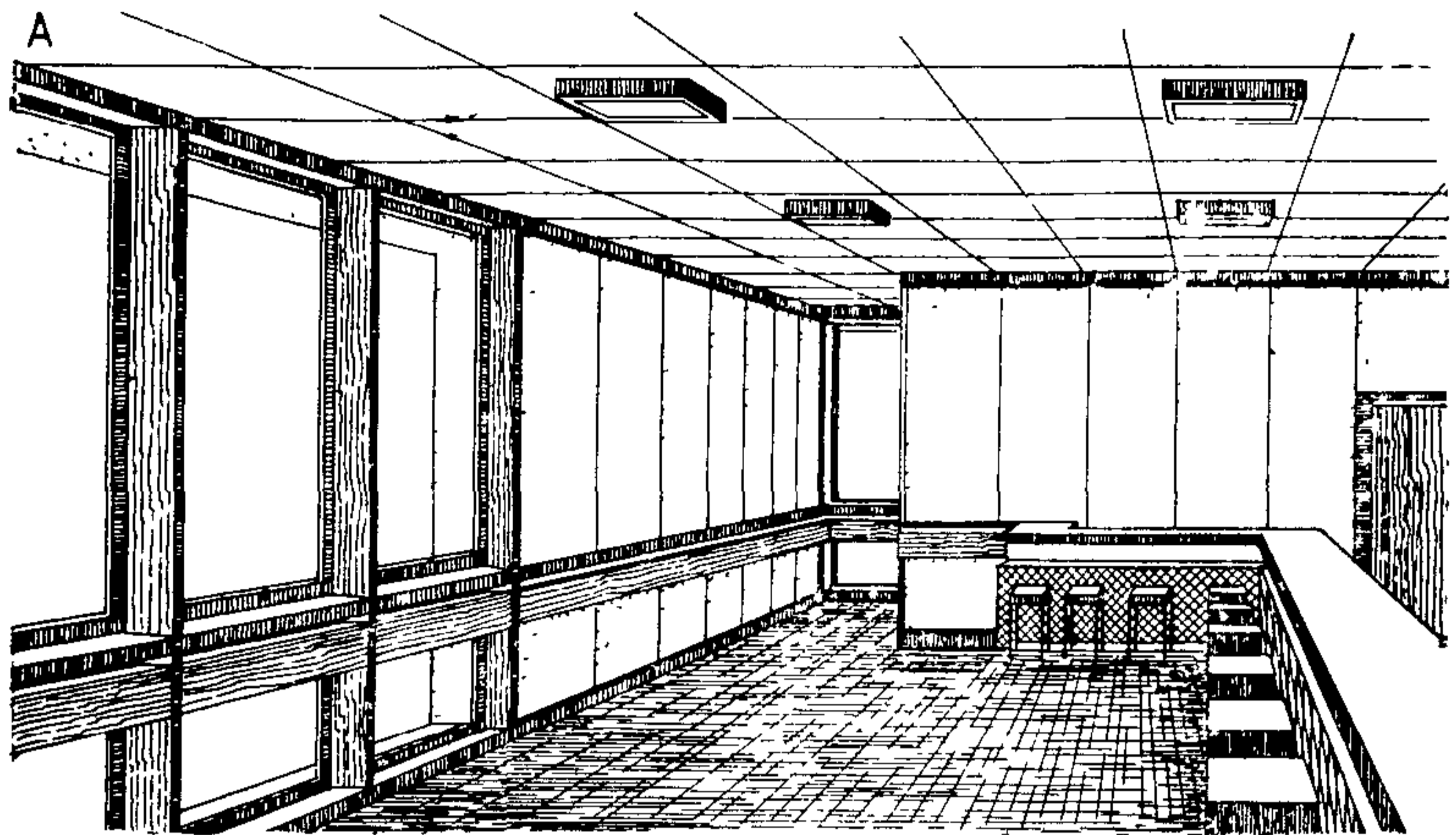
Т а б л и ц а 1

Уровень светотражения ограждающих поверхностей

| Поверхность | Суммарный коэффициент светотражения |
|--|-------------------------------------|
| Пол | 15—30 |
| Стены | 50—60 |
| В том числе панель стены на высоту 1,5—2 м от пола | 30—50 |
| Потолок (в том числе верх стены выше 1,5—2 м) | 70—85 |

Облицовка и отделка, применяемые для отдельно стоящих железобетонных колонн размером 30×30 и 40×40 см в помещениях площадью 150 м² и более, должны способствовать зрительному увеличению их объема.

Рисунок и цветовые сочетания покрытий пола из тонких полимерных материалов (толщиной не более 5 мм), за исключением ковровых покрытий и линолеумов на теплозвукоизолируемой основе, следует решать с учетом создания зрительного восприятия прочности и веса.

В интерьерах торгово-бытовых зданий для покрытия пола не рекомендуется применять материалы с глянцевой и полуглянцевой поверхностью.

При разработке внешнего вида отделки следует учитывать объективные закономерности:

- цветовой гармонии и цветосветового контраста;
- взаимосвязи цвета, фактуры, освещенности и спектрального состава освещения;
- психологического воздействия цветовых сочетаний;
- изменения восприятия цвета и рисунка отделки на больших расстояниях.

Следует помнить, что гармония цветовых сочетаний отделки помещения воспринимается в пространстве (единовременно) и во времени (последовательно при движении). Оптимальная цветовая внутренняя среда не только помогает раскрыть пластику объемов в соответствии с замыслом проектировщика, но и вызывает определенные ассоциации, влияя на физическое и моральное состояние человека.

1.22. Экономическая эффективность отделки помещения определяется относительной экономией стоимостных, трудовых, материальных и энергетических затрат в сравнении с аналогом. Расчеты могут быть проведены при оценке проектного решения в целом или по конкретному виду материала (в случае его экспериментального применения). Комплексные данные для расчета экономической эффективности отделки должны охватывать: производство сырья, производство изделий, транспортировку, строительство, эксплуатацию отделки. Для сравнения стоимости, трудоемкости и энергоемкости следует пользоваться показателями приведенных затрат. Техничко-экономический эффект во многом зависит от эксплуатационно-технологических качеств отделочных материалов, а также от оптимального сочетания материалов в интерьере.

ЦВЕТОВОЕ РЕШЕНИЕ

1.23. В предприятиях торгово-бытового обслуживания цветовое решение интерьера зависит прежде всего от общего композиционного замысла архитектора и художника. Однако в использовании цветоколеристических решений существуют закономерности, позволяющие использовать цвет как одно из средств объемно-пространственной организации интерьера. С помощью цвета можно зрительно изменить пропорции помещения. При этом следует учитывать, что «выступающими» цветами принято называть теплые, светлые, насыщенные цвета; «отступающими» — холодные, темные, менее насыщенные.

1.24. Для зрительного увеличения высоты помещения стены, потолок и пол следует окрашивать в так называемые «отступающие» цвета средней светлости, с гладкой матовой фактурой, без резких членений и рисунка (светлых, холодных тонов);

торцевые стены — окрашивать вертикальными полосами неконтрастных цветовых сочетаний.

Зрительного увеличения объема помещения также можно добиться членением стен орнаментом с мелким рисунком. Чтобы создать впечатление протяженности помещения, торцевые стены следует окрашивать «отступающими» цветами при гладкой матовой фактуре, чтобы уменьшить помещения, торцевые стены окрашивают «выступающими» цветами.

1.25. Общее цветовое решение интерьера определяется цветовым планом, в котором учитываются цвет каждого элемента, составляющего предметную среду и оттенки.

Основой плана должен быть цвет основных поверхностей (стен, потолка, пола), к которым, в соответствии с общим художественным решением интерьера, следует подбирать цвет мебели, дверей, занавесей, декоративных элементов и др.

Цветовое решение предметно-пространственной среды, психологически влияя на человека, должно обеспечивать состояние уравновешенности, сдержанной активности. Окраска ограждающих конструкций и оборудования должна координироваться с коэффициентом светоотражения рассматриваемой поверхности, так как ощущение «тяжести» цвета обратно пропорционально его светлоте.

Для создания цельности восприятия помещения суммарный коэффициент светоотражения пола, стен, потолка и предметного насыщения должен приниматься в следующих пределах:

пола — 15—30%; низа стен — 30—50%, верха стен или стен на всю высоту — 50—60%; потолка — 70—65%; оборудования — 30—60%.

Нарушение суммарных коэффициентов светоотражения допускается в особых случаях для создания оригинальной предметно-пространственной среды. При выборе рисунка и цвета материалов следует учитывать общепринятые ассоциации прочности, легкости, мягкости и т. д., например глянцевая поверхность, многоцветные и контрастные по свету и цвету композиции зрительно облегчают конструкции; сочетание дополнительных цветов разрушает плоскость; сочетание цветов среднего диапазона — ее упрочняет (голубой-зеленый, красный-желтый, терракотовый-охристый, синий, голубой-лиловый и т. д.); отделочные материалы со свободным рисунком легче сочетаются между собой и т. д.

1.26. Составляя цветовой план интерьера, следует учитывать изменения в восприятии цвета с увеличением расстояния (табл. 2).

Таблица 2

Тенденции изменения цветов в зависимости от расстояния и цвета фона

| Цвет | Изменение цвета при удалении | |
|----------------|---------------------------------------|--------------------------------------|
| | на белом и сером фоне | на черном фоне |
| Красный | Изменяется мало | Принимает оранжевый оттенок |
| Оранжевый | Краснеет | Ярко-желтый, слабый — краснеет |
| Желтый | Преобредает оранжевый оттенок | Незначительно зеленеет |
| Желто-зеленый | Значительно зеленеет | Желтеет, более темный — зеленеет |
| Зеленый | Голубеет | Светлый — желтеет, темный — голубеет |
| Зелено-голубой | Голубеет и темнеет | Изменяется мало |
| Голубой | Синеет, темнеет | То же |
| Синий | Снижает насыщенность, сереет, темнеет | » |
| Пурпурный | Незначительно краснеет | Краснеет |

При разработке декоративных элементов в помещении (графических и цветовых) следует учитывать пороги различия их составляющих, чтобы обеспечить гармоничное восприятие всей композиции:

при углах нормального обзора (порядка 30° — 10°), при углах 2° — 1° (порог различия формы рисунка), при углах 40° — 20° (порог слияния цветовых пятен в единый цвет).

1.27. Требования к цветовому решению интерьера должны учитывать: особенности климатической зоны, ориентацию помещений, количественные и качественные характеристики источников освещения, спектральный состав их излучения и возможность применения соответствующего цвета в зависимости от цветности излучения и характера окружающей предметной среды. Цветовое решение интерьера проектируется во взаимосвязи не только с естественным, но и с искусственным освещением.

Для зданий, расположенных в северных районах (севернее 60° с. ш.), при ориентации светопроемов помещения на север, северо-восток и восток, а также в помещениях с недостаточным освещением для отделки следует использовать материалы, окрашенные в теплые цвета средней и слабой насыщенности (желтые, оранжевые и их производные). Для помещений, расположенных в южных районах (45° с. ш.), а также при любой ориентации светопроемов в центральных районах (45 — 60° с. ш.) целесообразно применять гамму холодных цветов.

ОСВЕЩЕНИЕ

1.28. При проектировании интерьеров торгово-бытовых зданий используется естественное, совмещенное и искусственное освещение. Выбор приемов освещения определяют следующие факторы:

- архитектурно-планировочная структура помещения;
- габаритные размеры и форма помещения;
- функциональное назначение помещения;
- климатические условия места строительства;
- экономическая целесообразность предлагаемой системы освещения.

1.29. При использовании естественного освещения необходимо учитывать нормированное значение коэффициента естественной освещенности (КЕО), защиту работающих и посетителей от слепящего действия солнечных лучей перегрева летом и охлаждения зимой, продолжительность естественного освещения помещений, специфику зрительной работы, особенности светового климата местности, удобства и безопасность эксплуатации остекленных поверхностей, экономичность систем естественного освещения.

В предприятиях торгово-бытового обслуживания наиболее распространенным естественным освещением является боковое, так как отношение глубины помещений к высоте окон над условной рабочей поверхностью не превышает, как правило, восьми.

Размеры световых проемов и светопропускающих материалов в предприятиях торгово-бытового обслуживания определяются рядом факторов: типом предприятия, формой и уровнем обслуживания, объемно-пространственным и конструктивным решением здания, его ориентацией; климатическими, светоклиматическими и другими особенностями. Следует учитывать, что при необходимости использовать естественное освещение в условиях воздействия прямого солнечного света должны применяться средства защиты от его слепящего действия. Перечень средств и область их использования регламентируются СНиП II-4-79

1.30. В торговых залах предприятий торговли, обеденных залах столовых, кафе и ресторанов, салонах для посетителей в предприятиях бытового обслуживания населения и т. п. допускается совмещенное освещение, т. е. в светлое время суток может использоваться естественный и искусственный свет. Такое положение оправдано, если освещенность помещения естественным светом не отвечает эксплуатационным требованиям. С этой целью, проектируя электрические сети в системе совмещенного освещения, необходимо предусмотреть отдельное управление искусственным освещением в зонах с достаточным и недостаточным естественным светом.

1.31. Искусственное освещение играет решающую роль для создания благоприятного светового климата в зданиях торгово-бытового назначения.

Комфортность световой среды в интерьере достигается высоким инженерным и эстетическим уровнем осветительной установки, обеспечивающей как нормированные уровни освещенности, так и благоприятное распределение яркости в поле зрения, отсутствие в поле зрения источников блескости, наиболее правильную в каждом конкретном случае цветопередачу. Существенное значение имеет также экономичность осветительных установок.

Наряду с перечисленными факторами, осветительная установка должна обеспечивать равномерность освещения, оптимальное на-

правление светового потока, отсутствие резких и глубоких теней от расположенных в помещении предметов.

Документом, регламентирующим осветительные установки предприятий торгово-бытового обслуживания, является СНиП II-4-79.

Основное требование к осветительной установке — создать нормированную освещенность на рабочей поверхности, что в первую очередь определяет уровень видимости объектов различения. Проектируя освещение, следует принимать во внимание, что нормативные уровни освещенности для тех или иных помещений соблюдаются обязательно с небольшими отклонениями в ту или иную сторону. При разработке системы освещения следует руководствоваться архитектурными соображениями и ее экономичностью. Учитывая, что уровень видимости прямо зависит от равномерности распределения яркости в поле зрения, соотношение яркости объектов различения и яркости фона должно быть минимальным. Насыщенность помещения светом при нефиксированной линии зрения наблюдателя не определяется уровнем освещенности условной горизонтальной поверхности; установлена отчетливая корреляция между ощущением насыщенности светом помещения и значением средней цилиндрической освещенности.

1.32. Не менее важной характеристикой осветительных установок помещений для посетителей в рассматриваемых зданиях служит показатель дискомфорта, введенный в нормы для ограничения слепящего действия. Известно, что граница возникновения зрительного дискомфорта от появления в освещаемом пространстве ярких участков (светильники, яркие блики и пр.), как правило, не увеличивает зрительного порога, однако возникает ощущение неудобства и рассеивается внимание. Продолжительное пребывание человека в помещении с дискомфортным освещением вызывает зрительное утомление. В светотехнических расчетах осветительных установок необходимо соблюдать требуемые значения показателя дискомфорта для тех или иных помещений.

Ограничение пульсации светового потока относится к светильникам, в которых используются газоразрядные источники света. Пульсация светового потока люминесцентных ламп, связанная с малой инерционностью свечения люминофора, и колебания светового потока, связанные с большой глубиной амплитуды, способны вызывать зрительное утомление. Наиболее опасна пульсация светового потока в производственных помещениях торгово-бытовых зданий, где имеются движущиеся или вращающиеся предметы (например, дисковая или ленточная пила в мясном цехе).

1.33. Большое значение для светового климата в интерьере имеет спектральный состав излучения источников света. Правильный выбор источников света по спектральному составу излучения должен базироваться на комплексе требований (функциональных, технических и эстетических). Основные требования к осветительным установкам являются общими и обязательными для проектирования искусственного освещения в предприятиях торгово-бытового обслуживания. Однако степень значения тех или иных требований может варьироваться в каждом отдельном случае в соответствии с типом здания и помещения, архитектурно-художественным замыслом проектировщиков и т. п. (рис. 6). Основные показатели осветительных установок помещений для посетителей предприятий торгово-бытового обслуживания приведены в табл. 3.



Рис. 6. Примеры светильников, применяемых на предприятиях торгового обслуживания

А — лампы накаливания; Б — люминесцентные лампы

ВИЗУАЛЬНЫЕ КОММУНИКАЦИИ И РЕКЛАМА

1.34. Обязательным элементом предметной среды, характерным для рассматриваемых помещений, являются зрительные или визуальные связи, включающие все виды визуальной информации (в соответствии с функциональным назначением помещения) и рекламу.

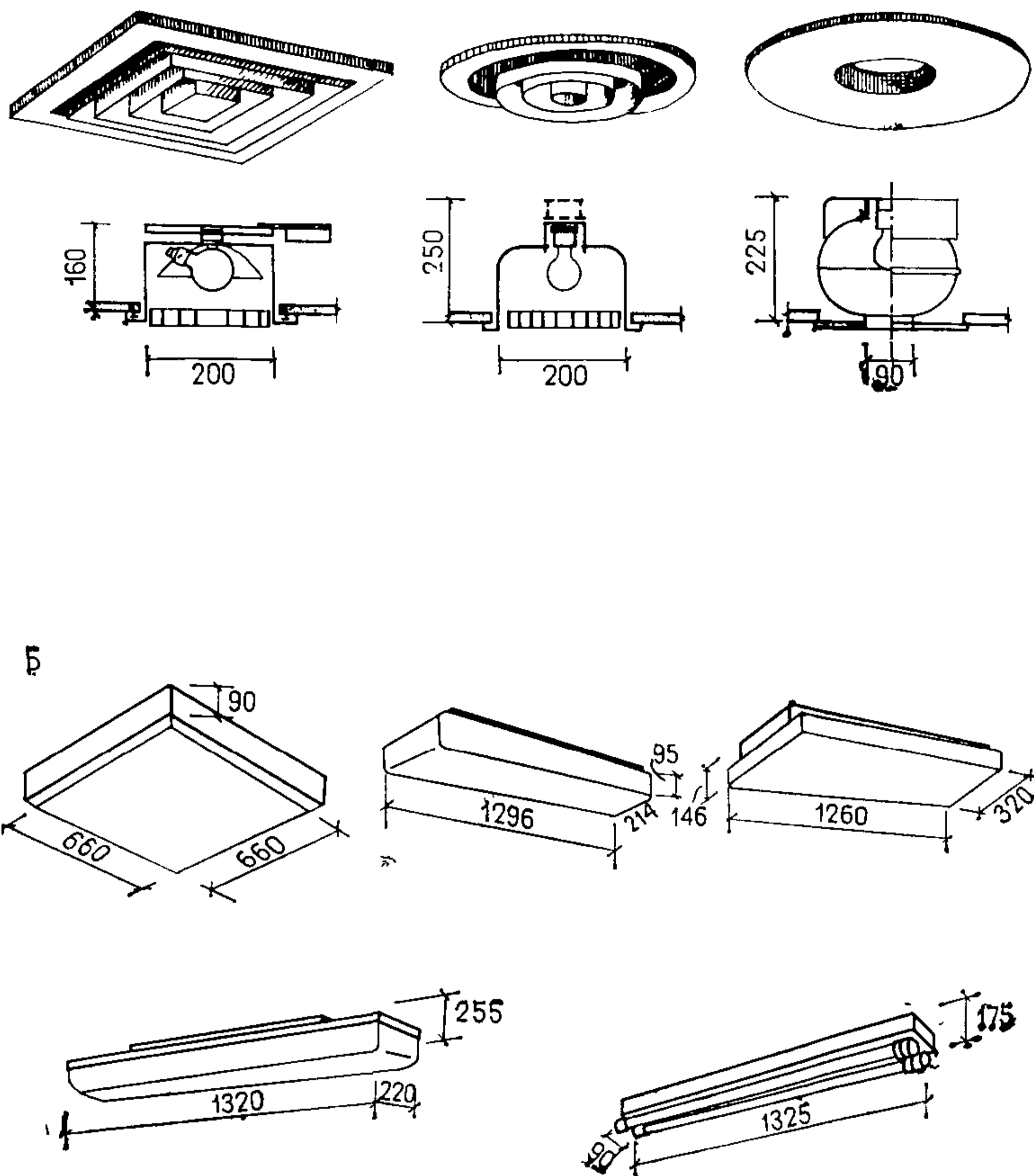
Для того чтобы зрительная информация могла выполнить свою функцию — помогать посетителям в пространственной и предметной ориентации, — их необходимо разместить и решить масштабно, с учетом и общего решения предметно-пространственной среды, и ее структуры. Размещение и восприятие зрительной информации следует подчинить основным потокам посетителей с учетом планировочной организации помещения и характеристик функциональных зон.

**Показатели
осветительных установок помещений для посетителей предприятий торгово-бытового обслуживания**

| Помещения | Плоскость (Г—горизонтальная, В—вертикальная) нормирования освещенности и КЕО—высота плоскости над полом, м | Искусственное освещение | | | | Естественное освещение | | |
|---|--|---------------------------------------|---------------------------------|-------------------------------|--|---|------------------------------|--------|
| | | освещенность рабочих поверхностей, лк | цилиндрическая освещенность, лк | показатель комфорта, не более | коэффициент пульсации освещенности, % не более | КЕО, е ^{III} _и , % | | |
| | | | | | | при верхнем или верхнем и боковом освещении | при боковом освещении | |
| | | | | | | в зоне с устойчивым покровом | на остальной территории СССР | |
| Обеденные залы, буфеты | Г—0,8 | 200 | 75 | 60 | 15 | 2 | 0,4 | 0,5 |
| Раздаточные | То же | 300 | — | 40 | 15 | 3 | 0,8 | 1 |
| Торговые залы магазинов: книжных, готового платья, белья, обуви, тканей, меховых изделий, головных уборов, парфюмерных, галантерейных, ювелирных, электро- и радиотоваров, продовольственных без самообслуживания | Г—0,8 | 300 | 100 | 40 | 15 | 2 | 0,4 | 0,5 |
| Торговые залы продовольственных магазинов с самообслуживанием | То же | 400 | 100 | 40 | 15 | 2 | 0,4 | 0,5 |
| Торговые залы магазинов: посудных, мебельных, спортивных товаров, стройматериалов, электро- | Г—0,8 | 200 | 75 | 60 | 15 | 2 | 0,4 | 0,5 |
| бытовых машин, игрушек и канцелярских товаров | | | | | | | | |
| Примерочные кабины | В—1,5 | 300 | — | — | 20 | — | — | — |
| Залы демонстрации новых товаров | Г—0,8 В—1,5 | 300 | 100 | 60 | 15 | — | — | — |
| Помещения отделов заказов, бюро обслуживания | Г—0,8 | 200* | — | 60 | 20 | — | 0,4 | 0,5 |
| Помещения главных касс | То же | 300 | — | 40 | 15 | 3 | 0,8 | 1 |
| Комнаты матери и ребенка | » | 150* | — | 60 | 20 | — | 0,3 | 0,5 |
| Пункты приема посуды | » | 75 | — | — | — | — | — | — |
| Парикмахерские | » | 400* | — | 40 | 10 | — | 0,8 | 1 |
| Фотографии: салоны приема и выдачи заказов | » | 200* | — | 60 | 20 | — | 0,8 | 1 |
| Прачечные: отделения приема и выдачи белья | Г—0,8 | 200 | — | 60 | 20 | — | 0,2 | 0,3 |
| Ателье химической чистки одежды: салон приема и выдачи одежды | То же | 200* | — | 60 | 20 | — | 0,2 | 0,3 |
| Пункты проката: помещения для посетителей | » | 200* | — | 60 | 20 | — | 0,8 | 1 |
| Студии звукозаписи: а) помещения для записи, перезаписи и прослушивания б) фонотеки | » В—1 | 200 100 | — — | 60 — | 15 — | — — | — — | — — |

* Для местного освещения следует предусматривать штепсельные розетки.



Рис. 7. Примеры решения визуальных коммуникаций для предприятий общественного питания с помощью символов

Основные требования к графическому и цветовому решению информативных элементов, используемых в интерьере торгово-бытовых зданий, сводятся к следующему: масштабности по отношению к габаритам помещений и оборудованию; лаконичности и простоте графического выражения, обеспечивающих быстрое прочтение текста или условных обозначений, символов, заменяющих тексты с заданных расстояний. Использование символов вместо текста делает понятной информацию для посетителей любой национальности, расширяя круг действия информации. Переход на символы в визуальных коммуникациях распространяется на все виды обслуживания. Эта тенденция проявилась и в рекламе предприятий торгового обслуживания. Здесь текст заменен фирменным знаком или эмблемой предприятия, рекламирующего свой товар. Однако значительно повысить уровень подачи зрительной информации и рекламы в интерьере предприятий торгового обслуживания возможно лишь при содействии специалистов высокой квалификации.

Примеры решения визуальных коммуникаций с помощью символики приведены на рис. 7.

1.35. Большую роль в решении зрительных связей и рекламы в помещениях для посетителей имеет образное решение предметно-пространственной среды в целом.

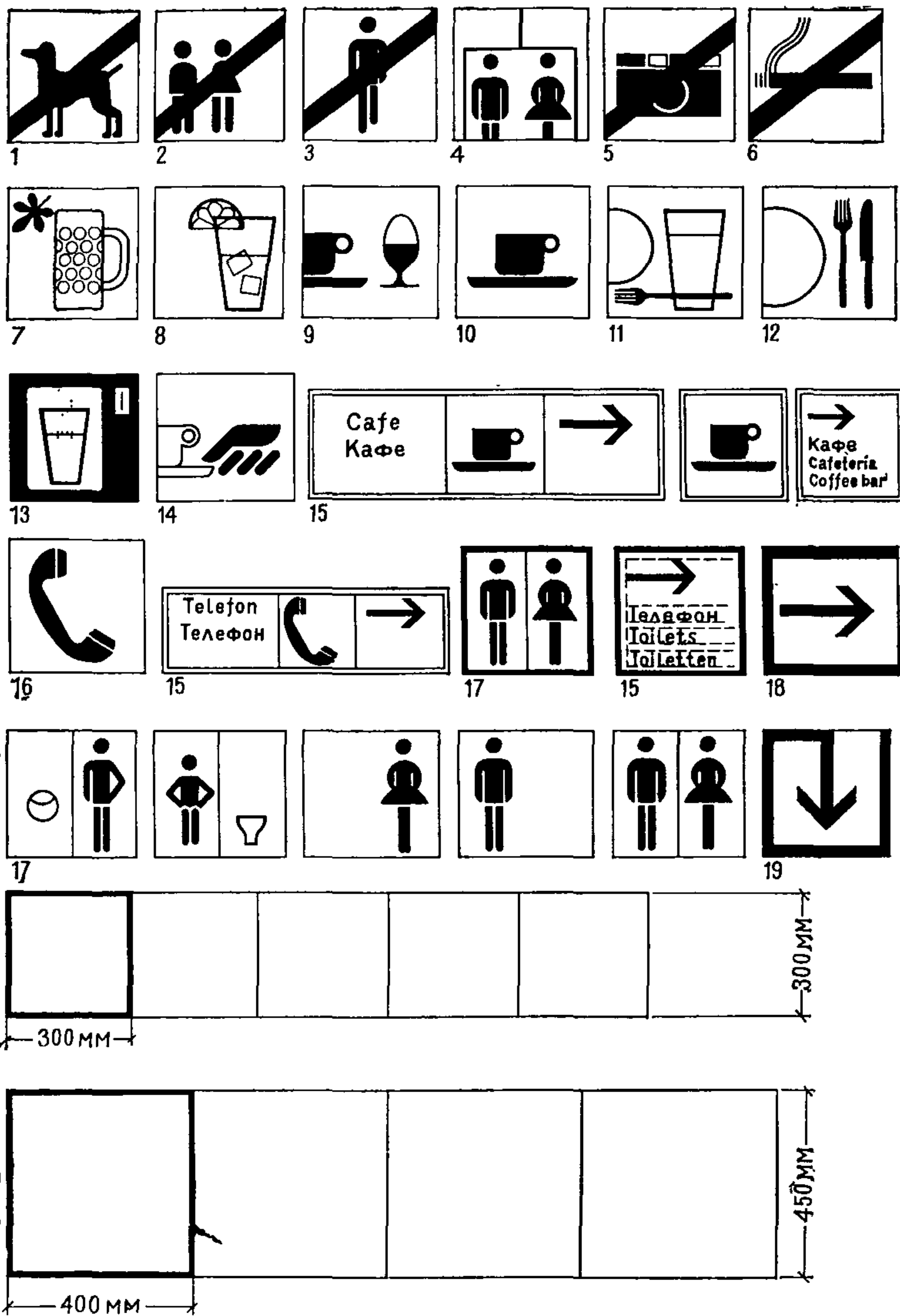
Характер эксплуатации однотипных помещений обуславливает идентичность их решения в каждом типе предприятия, поэтому индивидуальный подход к компоновке предметной среды конкретного помещения делает его интерьер своего рода рекламой данного предприятия, в которой участвуют все вышперечисленные элементы: мебель и оборудование, отделка ограждающих конструкций, цветовое решение, освещение, решение зрительных коммуникаций, использование малых форм и прикладного декоративного искусства.

ИНЖЕНЕРНОЕ ОБОРУДОВАНИЕ. ОТОПЛЕНИЕ И ВЕНТИЛЯЦИЯ

1.36. Комфортность внутренней среды в предприятиях торгового обслуживания обуславливается не только рациональной организацией предметной среды, но в первую очередь, удовлетворением ряда технических требований, важнейшим из которых является обеспечение благоприятного микроклимата в помещении.

Оптимальные условия, при которых человек чувствует себя комфортно, определяются совместным действием температуры и влажности окружающего воздуха при постоянной скорости его движения (табл. 4).

Оптимальные или допустимые параметры воздуха принимаются в зависимости от назначения помещений и заданного уровня комфорта. На микроклимат помещений могут влиять в холодный период года низкая температура воздуха, большая подвижность воздуха, близость холодных поверхностей, холодные полы, излишнее тепло около нагревательных приборов, а в теплый период года — высокая влажность воздуха, недостаточная подвижность воздуха, высокая температура воздуха, интенсивное солнечное излучение через окна.

Количество тепла, необходимое для поддержания нужной температуры в помещениях, зависит от конструкции здания, его архитектуры, расположения помещений, географического положения. Для поддержания постоянной температуры внутри помещений потери теп-

Параметры воздушной среды

| Параметры | Характеристика по периодам года | |
|-------------------------|---------------------------------|--|
| | зима | лето |
| Оптимальные | | |
| Внешняя температура | 19—20°C | } 22—25°C |
| Относительная влажность | 60—40% | |
| Подвижность воздуха | 0,3 м/с | |
| Допустимые | | |
| Внешняя температура | 16—18°C | Не более чем на 3° выше расчетной летней температуры |

ла через конструкции необходимо возмещать подачей тепла системой отопления.

1.37. В современных торгово-бытовых зданиях основные теплопотери обусловлены большой площадью остекления (из-за высокой величины коэффициента теплопередачи стекла) и большой площадью перекрытия наружных ограждений.

Для снижения конвективного теплообмена требуется:

в нижней зоне межстекольного пространства устанавливать нагревательные приборы (гладкие трубы или регистры), их можно разместить в нижней зоне, непосредственно примыкающей к витражу;

межстекольное пространство вентилировать воздухом помещения.

Использование вентилируемых витражей дает возможность поддерживать температуру на поверхности стекла всегда выше температуры точки росы воздуха помещения, что исключает конденсацию влаги. Вентилируемые окна и обогреваемые межстекольные пространства позволяют снизить влияние отрицательной радиации, а также обойтись без установки под окнами нагревательных приборов.

При развитых наружных ограждениях для теплового ощущения человека имеет значение не столько температура воздуха в помещении, сколько радиационная температура. Преодолеть это явление можно при условии, когда ограждающие конструкции хорошо изолированы. Определяя температуру помещений, рекомендуется учитывать радиационную температуру.

1.38. В торгово-бытовых зданиях применяется водяная и воздушная система отопления. Водяная система отопления распространена как наиболее гигиеничная и совершенная в эксплуатации, она регулируется в широких пределах с учетом наружной температуры. Теплоносителем для этой системы отопления является вода с температурой 50—70 или 95—70° С. В водяной системе применяются радиаторы, открытые и закрытые конвекторы. Внешний вид приборов и способы их установки должны гармонизировать с современным решением предметно-пространственной среды, поэтому используются декоративные радиаторные ограждения, состоящие из стойки и



Рис. 8. Примеры решения радиаторных ограждений для предприятий торгово-бытового обслуживания (серия BTM-2. ЦНИИЭП торгово-бытовых зданий и туристских комплексов)

щитового экрана. Стойка дает возможность навешивать экран на расстояние от 180 до 290 мм от стены или в нише высотой до подоконника от 100 до 960 мм. Этот конструктивный принцип позволяет выполнить радиаторные решетки из разных материалов при многообразии художественных решений (рис. 8). Конвекторы рекомендуется устанавливать в залах по периметру помещения или сплошной линией под окнами.

Воздушное отопление, как правило, совмещается с вентиляцией или кондиционированием.

1.39. Кондиционирование воздуха применяется для создания оптимальных условий для пребывания посетителей и персонала внутри помещения.

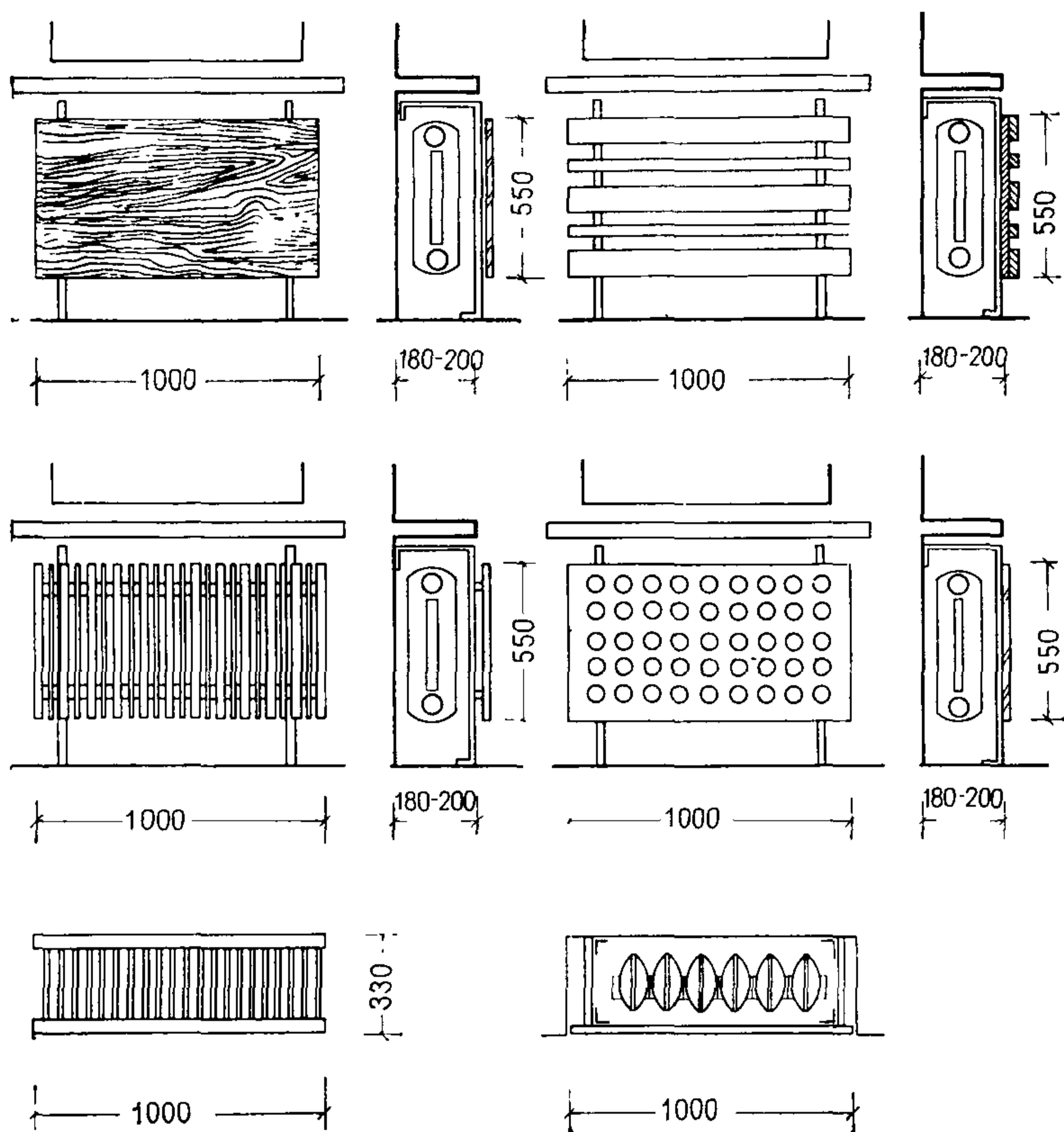
Кондиционируемый воздух в предприятиях торгово-бытового назначения готовится в центральных кондиционерах, состоящих из фильтра, теплообменника первого подогрева, камеры охлаждения,

воздухоохладителя и теплообменника второго подогрева. В торговых зданиях для экономии тепла и холода применяется рециркуляция внутреннего воздуха.

Приточные воздуховоды в залах, как правило, прокладываются за подвесным потолком. Раздача воздуха в помещения может осуществляться при помощи анемостатов. В целях экономии тепла и холода в системах кондиционирования воздуха магистральные воздуховоды изолируются. Шум на приточных воздуховодах ослабляют глушителями, расположенными за вентиляторами. Воздух в воздуховоды подается со скоростью не более 8 м/с. Оборудование приточных камер и кондиционеры размещаются в подвалах или цокольных этажах. Приточные камеры могут быть типовыми или из отдельного оборудования, собираемые в строительных конструкциях. Кондиционеры применяются центральные. Вытяжные вентиляторы размещаются в технических помещениях на верхних этажах зданий.

Для снижения шума от вентиляционного оборудования необходимо вентиляторы, насосы устанавливать на виброизолирующих ос-



Рис. 9. Примеры решения вентиляционных решеток для предприятий торгово-бытового обслуживания (серия ВТМ-4, ЦНИИЭП торгово-бытовых зданий и туристских комплексов)

1, 2, 5 — материал — твердые лиственные породы древесины; 3, 4, 6, 7, 8, 9, 10, 11 — материал — металлическая полоса, труба и т. п.

нованиях, присоединять вентиляторы к воздуховодам через мягкие вставки; потолки и стены помещения, где установлено оборудование, облицовывать звукоизоляционным материалом.

Для декоративного оформления вентиляционных каналов используются решетки, выполненные по типовым и индивидуальным проектам (рис. 9).

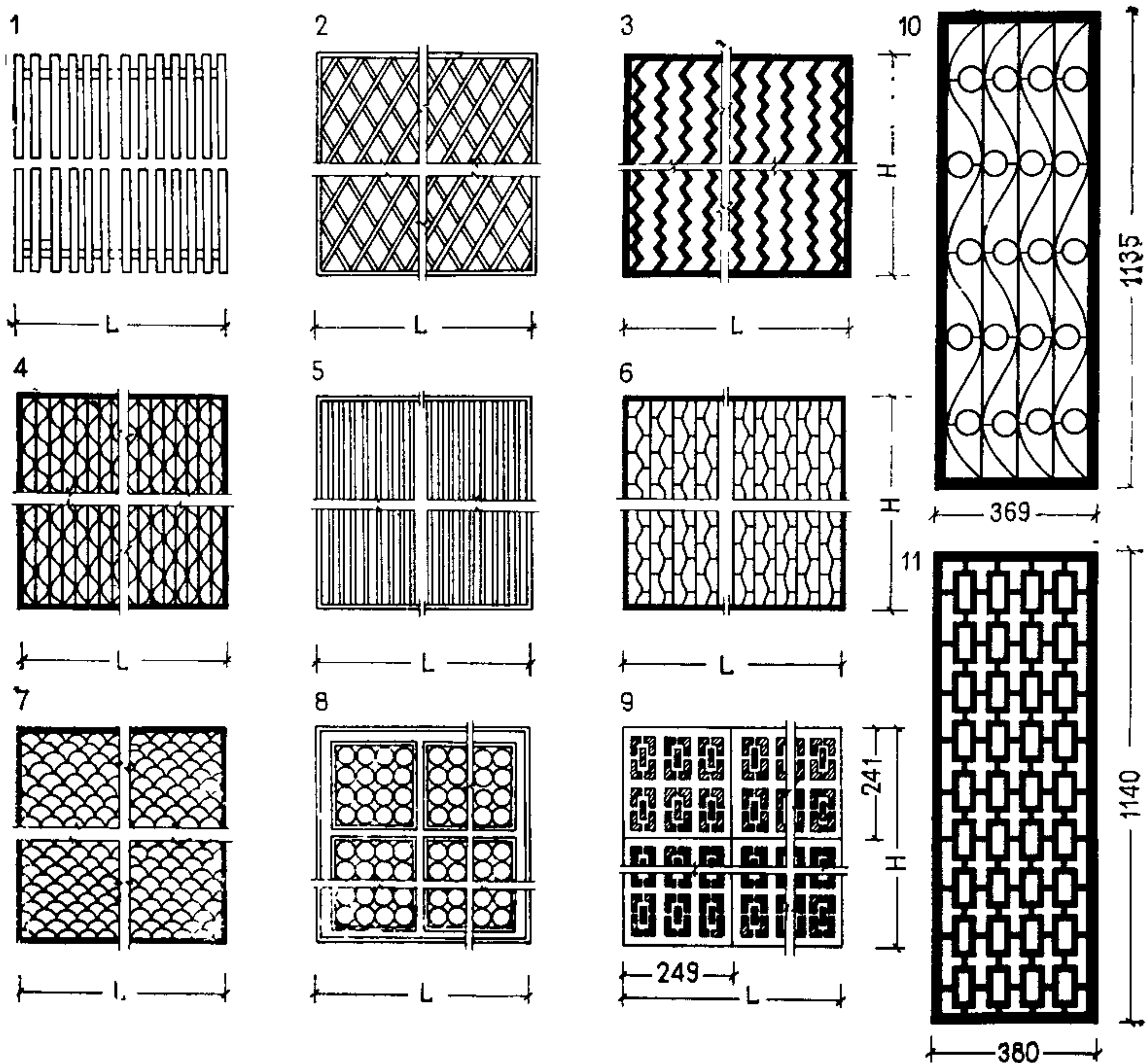
АКУСТИКА

1.40. Снизить гулкость помещений торговых залов и уровень шума, создаваемого в них людьми, а также повысить качество звучания, передач радиосети помогает акустическая обработка помещений. Тип и размещение звукопоглотителей должны определяться с учетом эксплуатационных, конструктивных и художественных особенностей интерьера. Улучшить акустические характеристики торговых залов магазинов можно акустической обработкой потолка материалами с большим коэффициентом звукопоглощения (табл. 5). В

Т а б л и ц а 5

Акустические характеристики материалов, рекомендуемых для торговых залов магазинов, предприятий общественного питания и бытового обслуживания

| Абсорбенты | Коэффициент поглощения на частотах, Гц | | | | | |
|---|--|------|------|------|------|------|
| | 125 | 250 | 500 | 1000 | 2000 | 3000 |
| Гипсовая штукатурка | 0,04 | 0,04 | 0,04 | 0,06 | 0,06 | 0,03 |
| Паркет на шпонах | 0,2 | 0,15 | 0,12 | 0,10 | 0,08 | 0,07 |
| Плиты АГШ (диаметр перфорации 7 мм, шаг перфорации 18 мм, воздушный зазор 100 мм) | 0,60 | 0,90 | 0,95 | 0,90 | 0,70 | 0,50 |
| Акмигран вплотную к ограждению | 0,05 | 0,19 | 0,56 | 0,78 | 0,82 | 0,85 |
| Стена кирпичная оштукатуренная | 0,01 | 0,01 | 0,02 | 0,02 | 0,03 | 0,03 |
| Травертин | 0,04 | 0,10 | 0,06 | 0,07 | 0,06 | 0,06 |
| Плоские деревянные панели | 0,42 | 0,21 | 0,10 | 0,06 | 0,02 | 0,02 |
| Драпировки | 0,7 | 0,6 | 0,75 | 0,71 | 0,76 | 0,83 |
| Конструкции из фанеры (толщина 8—10 мм, наполнитель минераловатные плиты ПП-80, толщина 100 мм) | 0,53 | 0,35 | 0,21 | 0,12 | 0,06 | 0,12 |

торговых залах общественного питания стены необходимо обрабатывать на высоту 2,5 м материалами с большим коэффициентом звукопоглощения на низких частотах, что способствует поглощению большей части шумов. При этом надо учитывать, что мягкие элементы кресел, стульев и драпировки также служат звукопоглотителями. Если не требуется большой заглушенности, в помещении рекомендуется применять материалы с малым коэффициентом звукопоглощения.

2. ЗДАНИЯ ТОРГОВЛИ

2.1. Торговля — динамичная отрасль народного хозяйства, для нее характерны постоянные существенные изменения и обновления. Расширить масштабы торговли только за счет увеличения числа предприятий невозможно, поэтому наряду с расширением сети торговых зданий наблюдается тенденция к улучшению их организации в соответствии с функциональными, психофизиологическими и эстетическими требованиями. На вооружение берутся достижения научно-технического прогресса. Новая современная техника — автоматика, электроника — входят в практику работы магазинов. Внедрение современной техники возможно при условии совершенствования торговых процессов, новых форм обслуживания, а также более высокой организации предметно-пространственной среды в этих предприятиях.

Ведущее место в системе советской торговли занимают универсамы, универмаги и специализированные магазины.

УНИВЕРСАМЫ

2.2. Универсамы — крупные магазины самообслуживания, размещенные в отдельно стоящих зданиях, в составе торгового центра, либо встроенные в жилое здание. Это комплексные магазины с продовольственными товарами универсального ассортимента, а также стандартизированными непродовольственными товарами наиболее массового спроса, с отделами заказов, кулинарии и кафетерием.

ОСОБЕННОСТИ ОРГАНИЗАЦИИ ВНУТРЕННЕЙ СРЕДЫ

2.3. В универсаме сочетаются два важнейших фактора, определяющих качество торгового обслуживания: сосредоточение широкого ассортимента товаров в одном предприятии и экономия времени на приобретение товаров. С этой целью в организацию торговли внедряется прогрессивная технология: открытая выкладка товаров, продажа по образцам, самообслуживание при постоянном повышении технической оснащенности магазинов.

Задачи, стоящие перед универсами, определяют тенденцию их укрупнения (в пределах расчетной целесообразности, планируемого контингента покупателей и границ зоны обслуживания). Укрупнение отвечает интересам и покупателей, и работников торговли, так как позволяет применять современную технику и механизировать трудоемкие работы, обеспечить достаточный ассортимент товаров и дополнительных услуг, широко внедрять прогрессивные методы продажи товаров и формы обслуживания покупателей.

Торговая площадь универсама определена «Временными методическими указаниями по развитию и размещению сети предприятий торговли и общественного питания», в которых предусматривается номенклатурный ряд продовольственных магазинов с универсальным ассортиментом товаров.

Вторая важнейшая тенденция в проектировании универсамов — увеличение торговых площадей за счет складских и подсобных помещений.

2.4. К помещениям для посетителей в универсаме относятся торговый зал, кафетерий, стол заказов, отдел кулинарии, помещение для приема посуды.

Среди этих помещений на первом месте по величине и значению



Рис. 10. Основные планировочные схемы торговых залов универсамов
 А — квадратная; Б — глубинная; В — фронтальная

находится торговый зал. Его размеры, форма и пропорции имеют большое значение для обеспечения оптимальных условий торговли, особенно по новым методам.

2.5. Все разнообразие торговых залов по соотношению сторон можно свести к трем основным планировочным схемам: квадратной, глубинной (вытянутой вдоль магистрали, улицы) и фронтальной (вытянутой перпендикулярно к магистрали, улице) (рис. 10). В отечественной и зарубежной практике строительства магазинов формы и пропорции торговых залов весьма разнообразны: от квадрата и близких к нему форм до вытянутых с соотношением сторон 1:5 и более, от прямоугольных до круглых. Однако оптимальна та пропорция торгового зала, которая дает возможность организовать кратчайшие потоки покупателей. Такой формой является прежде всего квадрат. Квадратная и близкие к ней

формы торговых залов создают, кроме того, оптимальные условия для покупателей и персонала. Сюда относятся и хорошая ориентация покупателей в торговом зале, наиболее рациональная расстановка торгового оборудования, организация кратчайших путей для персонала и товаров, а также компактный объем всего здания.

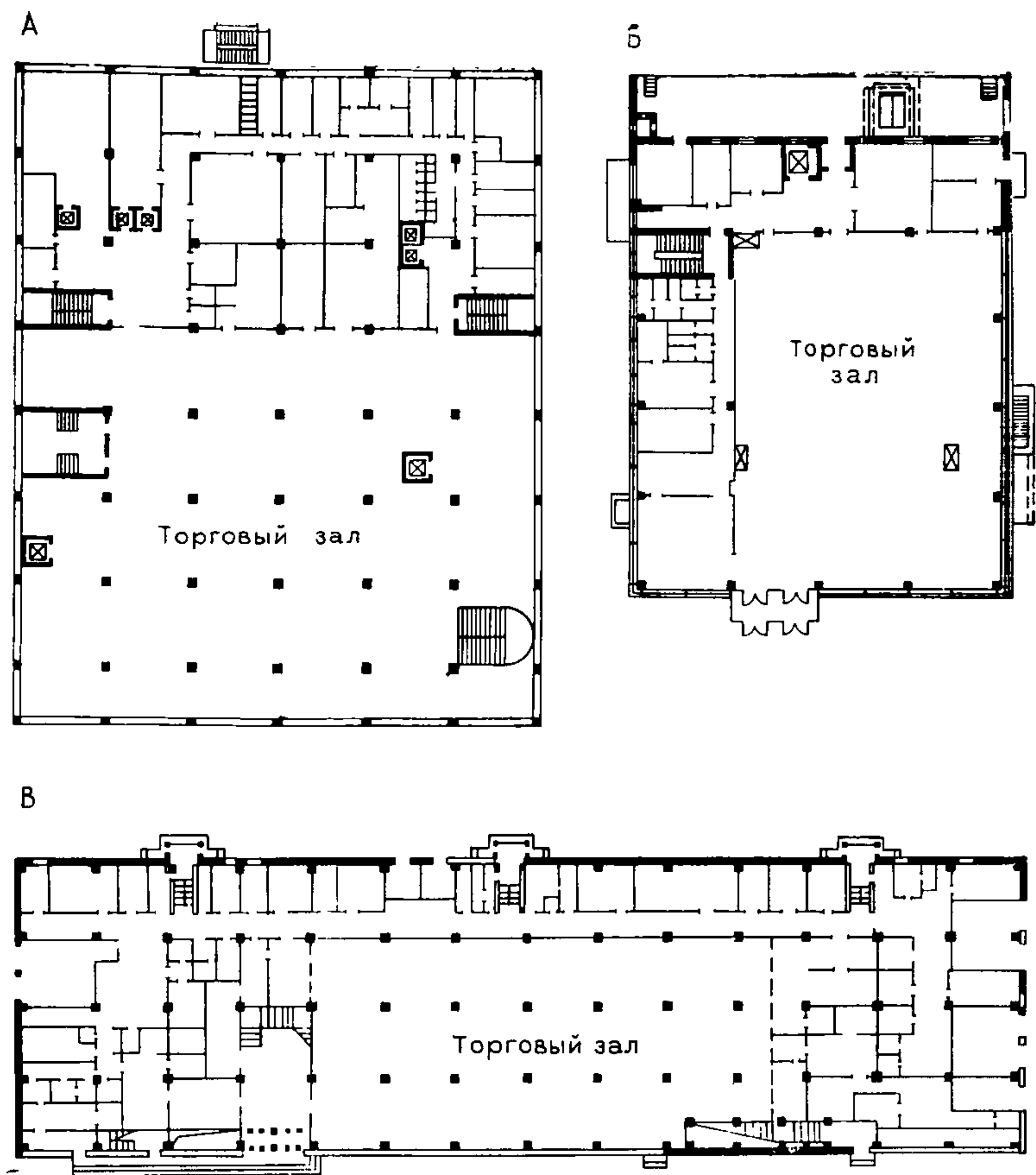
В практике проектирования отдельно стоящих зданий магазинов наиболее распространены торговые залы прямоугольной формы с пропорциями, близкими к квадрату, и не более, чем 1:3. При проектировании магазинов в первых этажах жилых домов преобладает прямоугольная форма торгового зала с соотношением сторон, как правило, от 1:3 до 1:5 и более. Сильно вытянутая форма торгового зала создает ряд трудностей при самообслуживании: удлиняются пути потоков покупателей, персонала, товаров. При вытянутой форме торгового зала следует организовать два и более расчетных узла.

Оптимальные пропорции зала зависят не только от соотношения сторон, но и от высоты. Согласно СНиП II-77-80, высота торговых залов от пола до потолка должна быть: при площади до 250 м² — 3,3 м; от 250 до 1000 м² — 3,6 м; более 1000 м² — 4,2 м. Высота помещения диктуется не только конструктивными, но и санитарно-гигиеническими требованиями.

2.6. Приемы рациональных планировочных решений торговых залов универсамов должны обеспечить:

удобство для покупателей (быстрое ориентирование, исключение сутолоки, кратчайшие пути движения);

возможность в дальнейшем трансформировать торговые и неторговые помещения при переходе на контейнерный метод доставки и продажи товаров с тем, чтобы в перспективе увеличить площадь торговых помещений за счет подсобных;

связь торговых залов с помещениями для хранения и подготовки товаров к продаже, чтобы при необходимости их можно было объединить.

Не допускается проход через торговые залы в административные, бытовые, подсобные, технические помещения и помещения для хранения.

ФУНКЦИОНАЛЬНАЯ ОРГАНИЗАЦИЯ ПРЕДМЕТНО-ПРОСТРАНСТВЕННОЙ СРЕДЫ И МЕБЕЛЬ

2.7. Торговый зал универсама включает следующие основные функциональные зоны: зону входа и выхода, зону выкладки товаров (обычная или по типу «магазин в магазине»), расчетно-кассовая (рис. 11). Каждая из перечисленных зон оснащается специальной мебелью и оборудованием, отличается специфической группировкой изделий, однако приемы их расстановки имеют свои закономерности, которые закреплены НП.3.1.1—72 в «Нормалях планировочных элементов. Универсамы».

2.8. Наиболее рациональная функционально-технологическая схема планировки торгового зала предусматривает совмещение входа и выхода. Зона входа с помощью средств информации сразу ориентирует покупателя в помещении. Ее следует отделять от торгового зала турникетами. Здесь находятся камера хранения личных вещей покупателей, корзины и тележки для покупок. Прилавок для хранения вещей покупателей и корзин для покупок сле-



Рис. 11. Функциональные зоны торгового зала универсама

1 — зона входа и выхода; 2 — расчетный узел; 3 — зона продовольственных товаров; 4 — зона непродовольственных товаров

дует размещать между потоками покупателей, входящих в магазин и выходящих после оплаты покупки. Прилавок рекомендуется составлять из типовых секций, каждая из которых рассчитана на хранение восьми корзин. Общее количество секций зависит от единовременной пропускной способности торгового зала.

При выходе, в соответствии с направлением движения покупателей, ставят столы для перекладки товара из корзины для покупки в сумки покупателей. Планировочная схема зоны входа и выхода и группировка мебели в ней (прилавок для инвентарных корзин и хранения сумок покупателей), а также стол для корзин и упаковки товаров показаны на рис. 11.

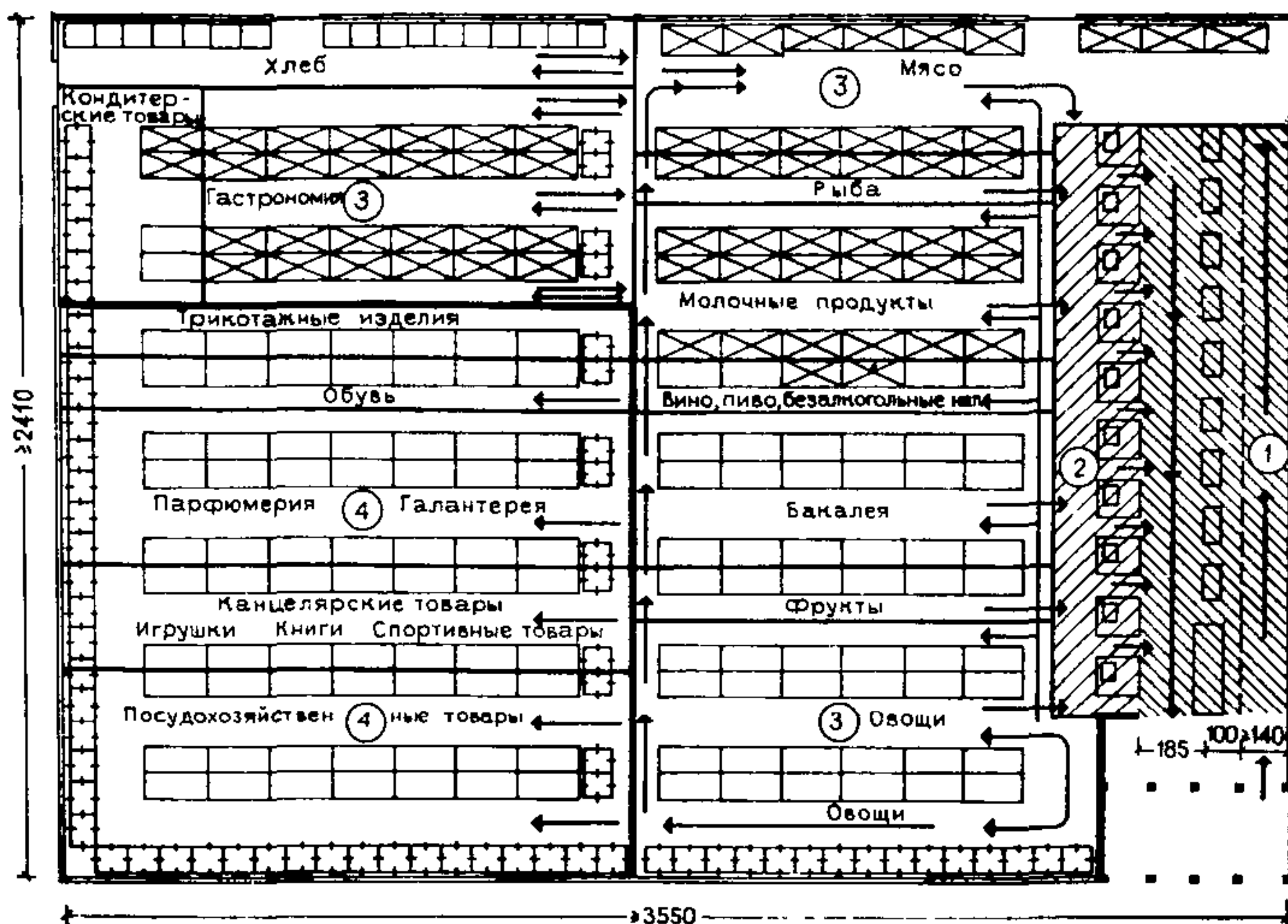
2.9. Зона выкладки товаров занимает основную площадь торгового зала. Ее решение определяется основными требованиями размещения товаров:

оптимальное использование площади торгового зала под выкладку товаров;

максимальная товароемкость оборудования и мебели;

быстрая ориентация покупателей во всем многообразии ассортимента, легкий доступ к товарам;

хороший обзор торгового зала работниками универсама с тем, чтобы они могли следить за полнотой ассортимента и в случае необходимости во-время его пополнять, а также за порядком в зале;

равномерное распределение покупателей в торговом зале.

Чтобы покупатель мог быстро ориентироваться в зале и чтобы избежать ненужных передвижений по залу, каждая товарная группа должна иметь определенное место, выделенное соответствующими информативными указателями. Рационально организо-

вать потоки покупателей можно, расположив товары справа, т. е. движение следует направлять против часовой стрелки. Необходимо избегать частых пересечений потоков покупателей.

2.10. Предметно-пространственная организация зоны выкладки товаров основывается на рациональных группировках мебели и оборудования и разнообразных проходах для покупателей (Нормали планировочных элементов. Универсамы. НП 3.1.1-72, СНиП II-77-80. Магазины). Зона выкладки товаров включает ряд подзон, характеризующих специфику той или другой товарной группы:

продовольственные товары: хлеб, кондитерские изделия, бакалея, молочные продукты, гастрономия, вино, пиво, безалкогольные напитки, мясо, рыба, овощи, фрукты, консервы;

непродовольственные товары: белье, обувь, трикотажные изделия, галантерея, парфюмерия, посудо-хозяйственные товары, канцелярские товары, книги, спортивные товары, ткани.

В зависимости от особенностей товаров подзоны оснащаются различным оборудованием (рис. 12): подзоны выкладки бакалей-



Рис. 12. Торговое оборудование универсама

А — горки привитринные; Б — горки островные; В — горки пристенные

ных, кондитерских и т.п. изделий — пристенными или островными горками, а также контейнерами, в которых товар поступает непосредственно с базы или со склада; подзоны выкладки гастрономии, мясных, молочных и т. п. товаров — охлаждаемыми прилавками, а подзоны выкладки хлеба — специальными контейнерами.

2.11. Качества, которыми должны обладать мебель и оборудова-

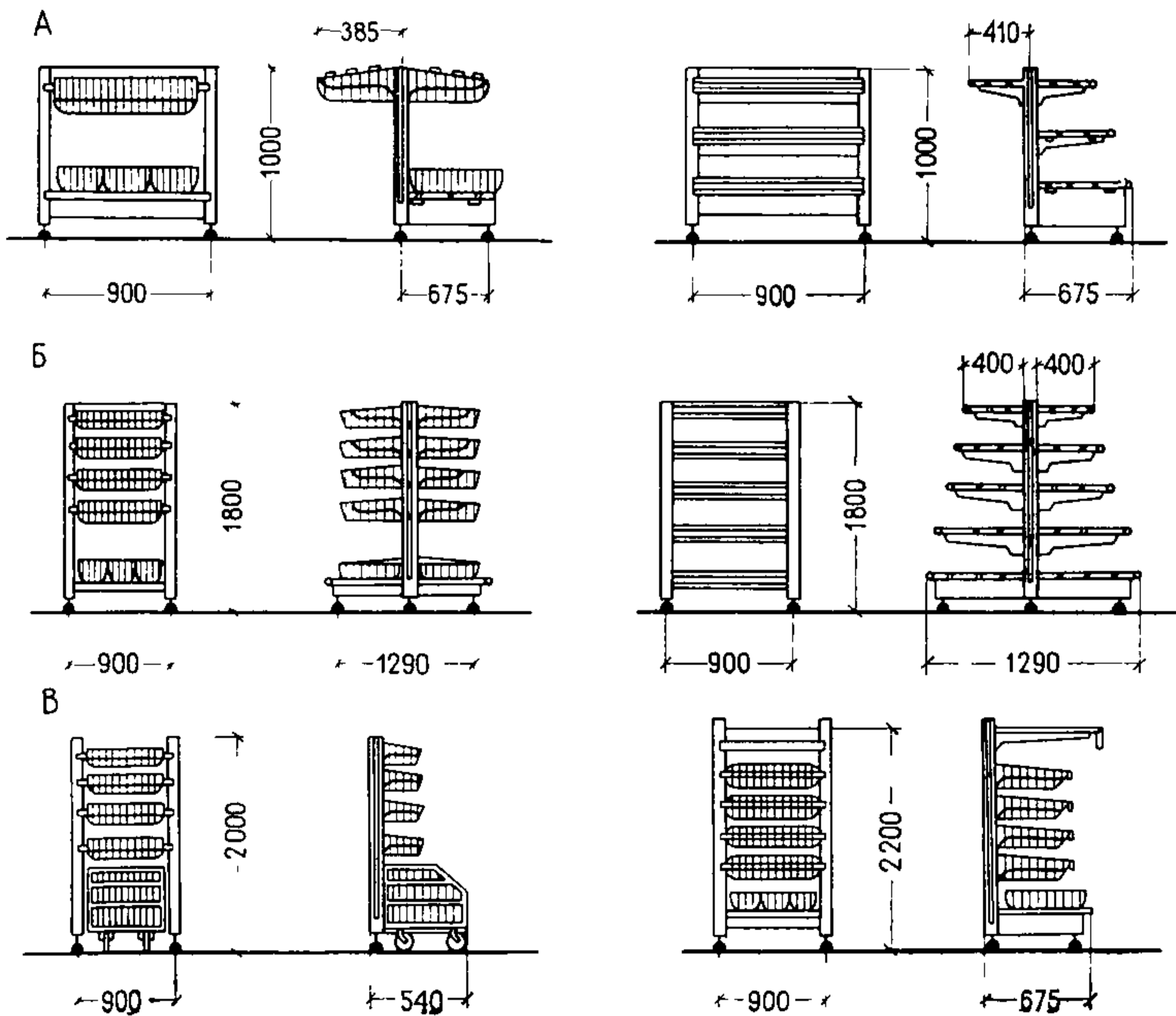
ние для магазинов вообще и универсамов в частности, определяются исходя из условий эксплуатации изделия, возможностей человека, а также других факторов, подсказанных практикой. Главные качества оборудования выявляются соответствием функциональных, эргономических, конструктивных, эстетических и экономических требований, которые конкретизируются исходя из специфики уровней и форм обслуживания.

Функциональные факторы наряду с конкретным назначением раскрывают специфику технологических процессов, связанных с использованием мебели в предприятиях торговли, исходя из того, что мебель и оборудование служат местом для хранения товаров и их демонстрации. Эти требования являются главными для торговой мебели.

Одно из важнейших функциональных требований к торговой мебели и оборудованию — соответствие размеров изделий размерам и пропорциям человеческого тела, а также размерам хранимых и размещаемых товаров с учетом способов их размещения. Функциональные требования влияют на конкретные характеристики размеров, например длина и ширина полок определяется исходя из их оснащения и условий наилучшей демонстрации товара.

Конструктивные факторы отражают современное индустриальное производство, они обуславливают универсальность торговой мебели, ее секционность, разборность. Ведущий принцип в проектировании этой мебели — универсальность конструкции — основан на применении ограниченного количества взаимозаменяемых унифицированных деталей при типизации отдельных элементов (полок, крышек или изделий). Ею можно оснащать магазины различного профиля.

Эстетические факторы раскрывают гармоничное сочетание и композиционное единство товара и оборудования, при котором одним из основных условий является продуманное размещение в пространстве различных товарных групп, а также расположение различных товаров внутри каждой группы. Это способствует цельности торгового зала, если при этом учитываются также общие архитектурно-пространственные и художественные решения предметно-пространственной среды, отделка ограждающих поверхностей, решение освещения, рекламы и т. п.

Экономическая эффективность торговой мебели и оборудования помимо перечисленных в первой главе факторов включает отношение величин емкости, фронта продажи и экспозиционной площади к стоимости их изготовления.

Торговая мебель, выпускаемая отечественной промышленностью, универсальна, ею оснащаются различные по профилю и вместимости магазины (универсамы, универмаги и др.). Ее изготавливают Барнаульская, Белоцерковская мебельные фабрики, Селецкий ДОК, Эстонский республиканский союз потребительских обществ, промкомбинаты «Викеро», «Раквере» и др.

Наиболее прогрессивна мебель универсальной конструкции типа «Виру» промкомбината «Викеро», «Раквере». Она сборная, состоит из унифицированных деталей, элементов и приспособлений для сборки горок, прилавков, столов, тележек, контейнеров и пр., что позволит собирать множество вариантов изделий (особенно горок) с учетом особенностей торговли в каждом магазине и в каждой секции.

2.12. В зоне выкладки товаров в основном применяются горки

пристенные и островные. Горки для продовольственных товаров, в частности для универсамов, различаются главным образом по ширине и количеству полок, наличием горизонтальных или наклонных полок, а также их соответствующим оснащением: кассетами (для кондитерских изделий), кронштейнами (для гастрономических изделий) и т. п.

Пристенные горки предназначены для хранения и выкладки максимального количества товаров и определяются по СТ СЭВ 791-77.

Островная горка определяется по тому же стандарту.

Функциональные параметры, от которых зависит удобство горок, следующие: высота изделия, высота верхней полки, ширина полок; функциональные размеры также влияют на ширину и длину изделия.

Основные размеры горок следующие: модуль длины — 900 мм, ширина полок — 400, 450, 500, 550, 600, 700 мм, высота: привитринных — 1200 мм; островных — 1600, 1800 мм; пристенных — 2000, 2200 мм.

Конструктивной основой горок служат металлические стойки (высотой — 1200, 1600, 1800, 2200 мм, с односторонней или двусторонней перфорацией для регулировки высоты полок). Сборно-разборная конструкция горок позволяет быстро, без применения крепежных деталей монтировать мебель или реорганизовать целый магазин или отдельную секцию. Предусмотрена возможность из отдельных унифицированных деталей, элементов и приспособлений собирать множество вариантов горок с учетом особенностей специализации магазина. Функциональное разнообразие горок, прилавков и т. п. позволяет широко предлагать товары покупателям как при пристенной, так и при островной группировке горок. Максимальная нагрузка на полку рассчитана на 250 кгс/м² ее площади.

Для металлических деталей, элементов и приспособлений торговой мебели предусмотрены следующие виды отделки: стойки, кронштейны и т. п. отделываются молотковой эмалью или эмалью светло-серого цвета; ценники, стеклодержатели — гальваническое покрытие или молотковая эмаль светло-серого цвета; деревянные элементы — щиты задних стенок — нитроэмаль светло-серого цвета; рабочие поверхности — нитроэмаль или декоративный бумажно-слоистый пластик; остальные — нитролак.

Комплексные требования к торговой мебели, условия массового промышленного производства, типология зданий торговли нашли отражение в ГОСТ 18310.2—73, 18310.3-73, 18310.4—73, 18310.5—76, разработанных ЦНИИЭП торгово-бытовых зданий и туристских комплексов, стандартах СЭВ на мебель для предприятий торговли: СТ СЭВ 791-77, СТ СЭВ 792-77, СТ СЭВ 793-77, СТ СЭВ 794-77, СТ СЭВ 795-77, «Номенклатура оборудования и мебели для торговых залов магазинов» (табл. 6).

2.13. Распространенным видом оборудования универсамов являются контейнеры, тара-оборудование. Они предназначены для демонстрации, продажи и транспортирования товаров. Контейнеры представляют собой емкости, рассчитанные на кратное количество упакованного товара. Наиболее распространены проволочные контейнеры размерами 800×600×1500 и 800×1200×1500 мм, их применяют как для продовольственных, так и для непродовольственных товаров. Закрытые контейнеры применяются для перевозки и продажи хлебобулочных изделий.

**Номенклатура (типы и габариты)
оборудования и мебели для торговых залов магазинов
(Индекс соответствует универсальной торговой мебели
типа «Виру»)**

| Наименование | Размеры (длина×ширина×высота), мм | Индекс | Примечание |
|---|-----------------------------------|---------------------------|--|
| Горки привитринные | | | |
| Горка универсальная | 900×600× ×1200 | 12.02, 12.03 | С тремя полками |
| Горка для игрушек, канцтоваров, продовольственных товаров и т. п. | 900×600× ×1200 | 12.05, 12.06 | С тремя полками и корзинами |
| Горка для галантереи, парфюмерии, косметики и т. п. | 900×600× ×1200 | 12.04 | С тремя полками и кассетами |
| Горка для крупногабаритных товаров | 900×600× ×1200 | 12.01 | |
| Горки островные | | | |
| Горка универсальная | 900×600× ×1600 | 16.01, 16.02, 16.05 | С пятью полками |
| Горка для игрушек, канцтоваров, продовольственных товаров и т. п. | 900×600× ×1600 | 16.06, 16.07 | С четырьмя полками и корзинами |
| Горка для крупногабаритных товаров | 900×600× ×1600 | 16.03, 16.04 | С тремя полками С двумя полками |
| Горка для тканей | 900×600× ×1600 | 16.08, 16.14 | С четырьмя полками С одной полкой и консолями для образцов тканей |
| Горка для грампластинок | 900×600× ×1600 | 16.09 | С тремя полками |
| Горка для кинофототоваров, радиотоваров и т. п. | 900×600× ×1600 | 16.13 | С двумя полками и витриной навесной |
| Горка для обуви | 900×600× ×1600 | 16.15 | С одной полкой и консолями для обуви |
| Горка для белья, галантереи, парфюмерии, канцтоваров, игрушек и т. п. | 900×600× ×1600 | 16.11, 12.12 | С четырьмя полками и кассетами |
| Горка для женских сапог | 900×600× ×1600 | 16.16 | С одной полкой и консолями |
| Горка для верхней одежды, детской одежды, трикотажа и т. д. | 900×600× ×1600 | 16.17, 16.21 | С одной полкой и одной штангой для верхней одежды |

| Наименование | Размеры (длина × ширина × высота) мм | Индекс | Примечание |
|--|--------------------------------------|---|---|
| Горка для верхнего трикотажа | 900 × 600 × 1600 | 16.17, 16.22 16.19 | С одной полкой и двумя штангами С двумя полками с одной штангой и кассетами |
| Горка для детской одежды | 900 × 600 × 1600 | 16.20 | С одной полкой и консолями |
| Горка для мужских рубашек, белья, галантереи и т. п. | 900 × 600 × 1600 | 16.23 | С двумя полками, с одной штангой и кассетами |
| Горка для галстуков, козынок, шарфов и т. п. | 900 × 600 × 1600 | 16.10 16.24 | С тремя полками и кассетами С двумя полками, кассетами, консолями-стержнями и зеркалом |
| Горка для инструментов, хозяйственных товаров и т. п. | 900 × 600 × 1600 | 16.25 | С одной полкой и консолями |
| Горка для обоев, рулонных материалов | 900 × 600 × 1600 | 16.26 | С четырьмя полками и рамами-контейнерами |
| Горка для зонтов | 900 × 600 × 1600 | 16.29 | С одной полкой и консолями |
| Горка для лыж, лыжных палок, весел, удочек и т. п. | 900 × 600 × 1600 | 16.27, 16.28 | С одной полкой и двумя консолями |
| Горка для головных уборов | 900 × 600 × 1600 | 16.30 | С двумя полками, четырьмя консолями и зеркалом |
| Горка универсальная | 900 × 600 × 1800 | 18.01, 18.04 18.02, 18.05 18.08 | С шестью полками С пятью полками С четырьмя полками |
| Горка для радиотоваров, электробытовых приборов и т. д. | 900 × 600 × 1800 | 18.03 | С тремя полками |
| Горка для игрушек, спортивного инвентаря, канцтоваров, продовольственных товаров и т. п. | 900 × 600 × 1800 | 18.06 18.07 | С четырьмя полками и корзинами С одной полкой, тремя консолями и корзинами |
| Горка для рубашек, белья, галантереи, парфюмерии, канцтоваров и т. п. | 900 × 600 × 1800 | 18.10, 18.11, 18.12 | С четырьмя полками и кассетами |
| Горка для грампластинок | 900 × 600 × 1800 | 18.09 | С четырьмя полками |

| Наименование | Размеры (длина × ширина × высота), мм | Индекс | Примечание |
|---|---------------------------------------|-----------------|--|
| Горка универсальная | 900 × 600 × 1800 | 18.13, 18.15 | С четырьмя полками и подшкафником |
| Горка-витрина для кинофототоваров, радиодеталей и т. п. | 900 × 600 × 1800 | 18.14, 18.16 | С двумя полками и подшкафником |
| | | 18.17 | С тремя полками и одной витриной навесной |
| | | 18.18 | С одной полкой и двумя витринами навесными |
| Горка для тканей и гардинно-тюлевых изделий | 900 × 600 × 1800 | 18.19, 18.20 | С одной полкой и консолями для образцов |
| Горка для обуви и женских сапог | 900 × 600 × 1800 | 18.21 | С одной полкой и четырьмя рядами консолей для обуви |
| | | 18.22 | С одной полкой, тремя рядами консолей для обуви и вспомогательными консолями для женских сапог |
| Горка для одежды, верхнего трикотажа, женского белья, детской одежды, брюк, юбок, мужских рубашек | 900 × 600 × 1800 | 18.23, 18.27 | С одной полкой и одной штангой для верхней одежды |
| | | 18.24, 18.28 | С одной полкой и двумя штангами |
| Горка для верхнего трикотажа, детской одежды, белья, мужских рубашек, меха | 900 × 600 × 1800 | 18.25, 18.29 | С двумя полками, одной штангой и кассетами |
| | | 18.26 | С двумя полками и двумя рядами консолей |
| | | 18.36 | С двумя полками, кассетами и крючками |
| Горка для лыж, лыжных палок, удочек, весел и т. п. | 900 × 600 × 1800 | 18.33, 88.34 | С одной полкой и двумя консолями |
| Горка для зонтов | 900 × 600 × 1800 | 18.35 | С одной полкой и консолями |
| Горка для обоев, рулонных товаров | 900 × 600 × 1800 | 18.32 | С четырьмя полками и рамами-контейнерами |
| Горка для инструментов и хозяйственных товаров | 900 × 600 × 1800 | 18.31 | С одной полкой и консолями |

| Наименование | Размеры (длина × ширина × высота), мм | Индекс | Примечание |
|---|---------------------------------------|---|--|
| Горка для галстуков, ко- сынок, шарфов | 900 × 600 × × 1800 | 18.30 | С двумя полками, кассетами, консо- лями-стержнями и зеркалом |
| Горка для головных убо- ров | 900 × 600 × × 1800 | 18.37 | С двумя полками, четырьмя консоля- ми и зеркалом |
| Горки пристенные | | | |
| Горка универсальная | 900 × 600 × × 2200 | 22.01, 22.05, 22.02, 22.03, 22.04 | С шестью полками С пятью полками С тремя полками |
| Горка для канцтоваров, игрушек, спортивного инвентаря, продовольственных това- ров | 900 × 600 × × 2200 | 22.06, 22.07 | С пятью полками С четырьмя полка- ми |
| Горка для галантерей, парфюмерии, канцтова- ров, белья, косметики | 900 × 600 × × 2200 | 22.10, 22.11, 22.12, 22.13, 22.14, 22.15, 22.16 | С четырьмя полка- ми и кассетами С тремя полками, кассетами и под- шкафником |
| Горка для тканей | 900 × 600 × × 2200 | 22.08 | С четырьмя полка- ми |
| Горка для грампласти- нок | 900 × 600 × × 2200 | 22.09 | С четырьмя полка- ми |
| Горка-витрина для кино- фототоваров и радиоде- талей и т. п. | 900 × 600 × × 2200 | 22.17, 22.18 | С тремя полками и навесной витри- ной С тремя навесны- ми витринами |
| Горка для тканей и гар- динно-тюлевых изделий | 900 × 600 × × 2200 | 22.19, 22.20 | С одной полкой и консолями для об- разцов |
| Горка для обуви и жен- ских сапог | 900 × 600 × × 2200 | 22.21, 22.22 | С одной полкой и пятью рядами консолей для обу- ви С одной полкой, тремя рядами кон- солей для обуви и вспомогательных консолей для жен- ских сапог |
| Горка для готовой одеж- ды, верхнего трикотажа, | 900 × 600 × × 2200 | 22.23 | С одной полкой и одной штангой для одежды |

| Наименование | Размеры (длина×ширина×высота). мм | Индекс | Примечание |
|---|-----------------------------------|---|--|
| брюк, юбок, блузок, мужских рубашек, детской одежды | | 22.24, 22.28 22.29 | С одной полкой и двумя штангами С одной полкой и тремя штангами |
| Горка для верхнего трикотажа, брюк, юбок, блузок, мужских рубашек, меха | 900×600× ×2200 | 22.25, 22.27 22.26 22.36 | С двумя полками, одной штангой и кассетами С одной полкой, двумя рядами консолей С двумя полками, консолями и крючками |
| Горка для лыж, лыжных палок, весел и т. п. | 900×600× ×2200 | 22.33, 22.34 | С одной полкой и двумя консолями |
| Горка для зонтов | 900×600× ×2200 | 22,35 | С одной полкой и консолью |
| Горка для обоев, рулонных материалов | 900×600× ×2200 | 22.32 | С четырьмя полками и рамами-контейнерами |
| Горка для инструментов, хозяйственных товаров и т. п. | 900×600× ×2200 | 22.31 | С одной полкой и консолями |
| Горка для галстуков, козынок, шарфов | 900×600× ×2200 | 22.30 | С двумя полками, кассетами, консолями-стержнями и зеркалом |
| Горка для головных уборов | 900×600× ×2200 | 22.37 | С двумя полками, четырьмя консолями и зеркалом |
| Прилавки | | | |
| Прилавок с ящиками | 900×780× ×850 | 760 | |
| Прилавок с кассовым ящиком | 900×780× ×850 | 761 | |
| Прилавок открытый | 900×780× ×850 | 762 | |
| Прилавок-витрина | 900×780× ×850 | 780 | |
| Прилавок-витрина для ювелирных изделий | 900×780× ×850 | 781 | |
| Стол | | | |
| Стол для выкладки товаров | 900×600× ×270 | 700 | |
| Стол для корзин и упаковки товаров | 900×600× ×750 | 701 | |
| Стол для выкладки товаров | 900×900× ×895 | 702 | |

Продолжение табл. 6

| Наименование | Размеры (длина×ширина×высота), мм | Индекс | Примечание |
|----------------------------------|-----------------------------------|--------|------------|
| Стол для выписки чеков | 900×450× ×950 | 710 | |
| Стол передвижной для телевизоров | 900×600× ×850 | 711 | |
| Вешала | | | |
| Вешала для одежды | 950×800× ×1600 | 840 | |
| Вешала для одежды передвижные | 950×700× ×1600 | 845 | |
| Кабина примерочная | 1085× ×1230× ×1820 | 820 | |
| Кабина кассовая | 1540× ×1350× ×1450 | 800 | |
| Стул кассира | — | 802 | |
| Сиденье | 420×420× ×400 | 861 | |
| Сиденье на три места | 1260×420× ×400 | 862 | |
| Барьер | 900×300× ×850 | 890 | |
| Стенд для тканей | 925×805× ×1785 | 900 | |
| Картотека передвижная | 855×400× ×720 | 930 | |
| Подиум | 900×900× ×500 | 935 | |

Прогрессивные формы транспортирования и продажи товаров с помощью контейнеров или тары-оборудования позволяют избегать затрат рабочей силы на выгрузку товаров в системе «фабрика—база—магазин», а также производить все операции по подготовке товаров к продаже в подсобных помещениях в системе «магазин—торговый зал».

Тара-оборудование позволяет перейти на индустриальную систему товародвижения на всех его этапах от поставщика к потребителю. Новая система товародвижения распространяется на торговлю хлебобулочными изделиями, овощами, макаронными изделиями и другими товарами.

Определяющими требованиями к размерам, форме и конструкции контейнеров остаются функциональные. Вместе с тем функциональные требования к каждой группе товаров следует увязывать с другими требованиями, в частности с техническими, определяющими индустриальность производства серии контейнеров, которая способна обеспечить транспортирование различных групп товаров. Следовательно, функциональные требования, определяемые размерами унаковок, материалом и др., должны реализоваться в специальных приспособлениях, позволяющих использовать контейнеры типовых

серий для перевозки и продажи товаров различного ассортимента. С этой целью могут быть применены дополнительные перегородки, вкладыши типа ложементов и т. п. Так, для перевозки вина, пива в металлических проволочных контейнерах удачно используется подпружинивание бутылок, что обеспечивает неподвижность товара независимо от размеров посуды.

Различные типы контейнеров для продовольственных и промышленных товаров представлены на рис. 13. Прогрессивная форма



Рис. 13. Типы контейнеров для продовольственных и промышленных товаров
 А — универсальные контейнеры; Б — контейнеры для продажи крупногабаритных товаров

товародвижения должна отражаться в решении предметно-пространственной среды при строительстве новых и реконструкции старых магазинов. Торговля с применением тары-оборудования имеет следующие преимущества: максимально механизуются погрузочно-разгрузочные работы в торговле; исключается многократность переукладывания товаров, что способствует лучшей их сохранности; повышается коэффициент использования торговой площади.

2.14. Особую группу оборудования, которое применяется в подзонах выкладки молочных, мясных, рыбных, гастрономических и прочих товаров, составляют охлаждаемые прилавки, имеющие охлаждаемые емкости для скоропортящихся продуктов. Они, так же как и мебель, должны отвечать комплексу функциональных, технических, эстетических и экономических требований. Особое внимание при создании новых серий оборудования следует уделить удобству пользования ими, а также увязке их размеров с торговой мебелью.

2.15. Кроме обычных приемов выкладки товаров в универсаме может быть организована выкладка по принципу «магазин в магазине», т. е. какой-либо отдел, обособленный от остальной части торгового зала (например, кулинария, винно-водочный отдел). Для некоторых товаров может быть сохранена форма обслуживания покупателей продавцами (например, при продаже мясных, гастрономических товаров). Как правило, решение «магазина в магазине» требует архитектурно-художественного акцента.

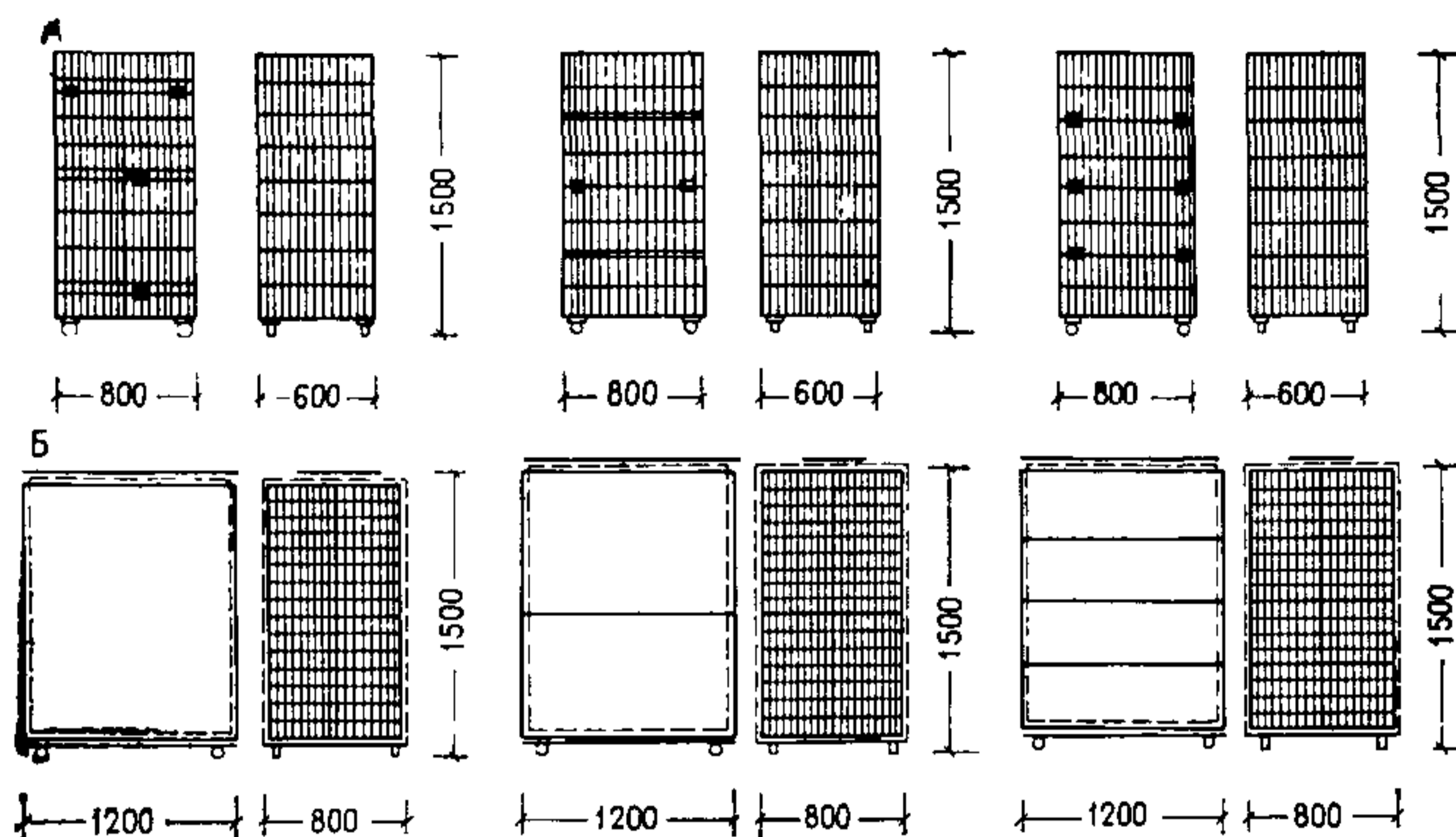
В соответствии со стандартом СТ СЭВ 791-77, торговая ме-

бель имеет следующие основные размеры: модуль длины — 900 мм, высота — 2200, 2500 мм, остальные размеры аналогичны горкам.

Наличие такого отдела в универсаме позволяет оснащать его как универсальной торговой, так и специальной мебелью, выпускаемой для специализированных магазинов (типа «Кондитерская», «Вино—воды» и т. п.). Наряду с горками и прилавками в этих отделах применяются различные витрины и витринные горки.

2.16. В качестве перспективной формы торговли следует отметить зону автоматизированной продажи товаров. Автоматы создают дополнительный комфорт и уменьшают нагрузку на кассиров, а также позволяют организовать круглосуточную торговлю штучными товарами. Располагать их следует за пределами торгового зала или в его преддверии.

2.17. Расчетно-кассовая зона в магазине самообслуживания включает несколько кабин для контролеров-кассиров, число которых определяется пропускной способностью торгового зала. Учитывая напряженность выполняемой здесь работы, эту зону следует особенно тщательно проработать в функциональном, психологическом, гигиеническом и эстетическом плане.

Кассовые кабины рекомендуется устанавливать по прямой линии в магазинах самообслуживания. Там, где планировка торгового зала не позволяет разместить необходимое количество кассовых кабин в одну линию, их можно расположить ступенчато (рис. 14). Кабины контролеров-кассиров размещаются таким образом, чтобы кассиры были обращены лицом к покупателям, выходящим из зала, при этом покупатели должны проходить слева от контролера-кассира.

Размеры и оснащение кассовой кабины должны соответствовать ГОСТ 18310.5—76: длина кабины — 1400 мм, ширина — 1000 мм, высота — 800 мм, высота от пола кабины до рабочей поверхности для установки кассового аппарата — 650 мм, высота полки для корзин и тележек — 500 мм, высота рекламного указателя — 2200 мм; высота от пола до сиденья подъемно-поворотного стула — 430—500 мм. Детальная планировка и оборудование кабины контролера-кассира представлены на рис. 15.

В последнее время кассовые кабины начали оснащать дополнительными емкостями в виде корзин для хранения различных мелких товаров, которые покупатель берет непосредственно перед расчетом за покупку.

2.18. В продовольственных магазинах с универсальным ассортиментом товаров с торговыми залами общей площадью 400 м² и более (в городах) и торговой площадью 250 м² и более (в сельской местности) предусматривается кафетерий. Кафетерий в универсаме предназначен для быстрого обслуживания посетителей, в связи с чем предлагается ограниченный ассортимент блюд (напитки, хлебобулочные изделия, бутерброды, сосиски и т. п.).

В соответствии с общим планировочным решением кафетерий может быть включен в состав площади торгового зала как его зона или выделен в самостоятельное помещение со входом из тамбура универсама или с улицы. Размещать кафетерий рекомендуется со стороны оконных проемов магазина с тем, чтобы его помещение хорошо просматривалось через витрину и имело естественное освещение. Размер площади торгового зала кафетерия зависит от типа универсама и определяется СНиП II-77-80.

Помещение кафетерия в соответствии с его назначением делит-



Рис. 14. Приемы расположения кассовых кабин

А — в одну линию; Б — ступенчато (1 — кассовые кабины; 2 — горки; 3 — упаковочные столы)

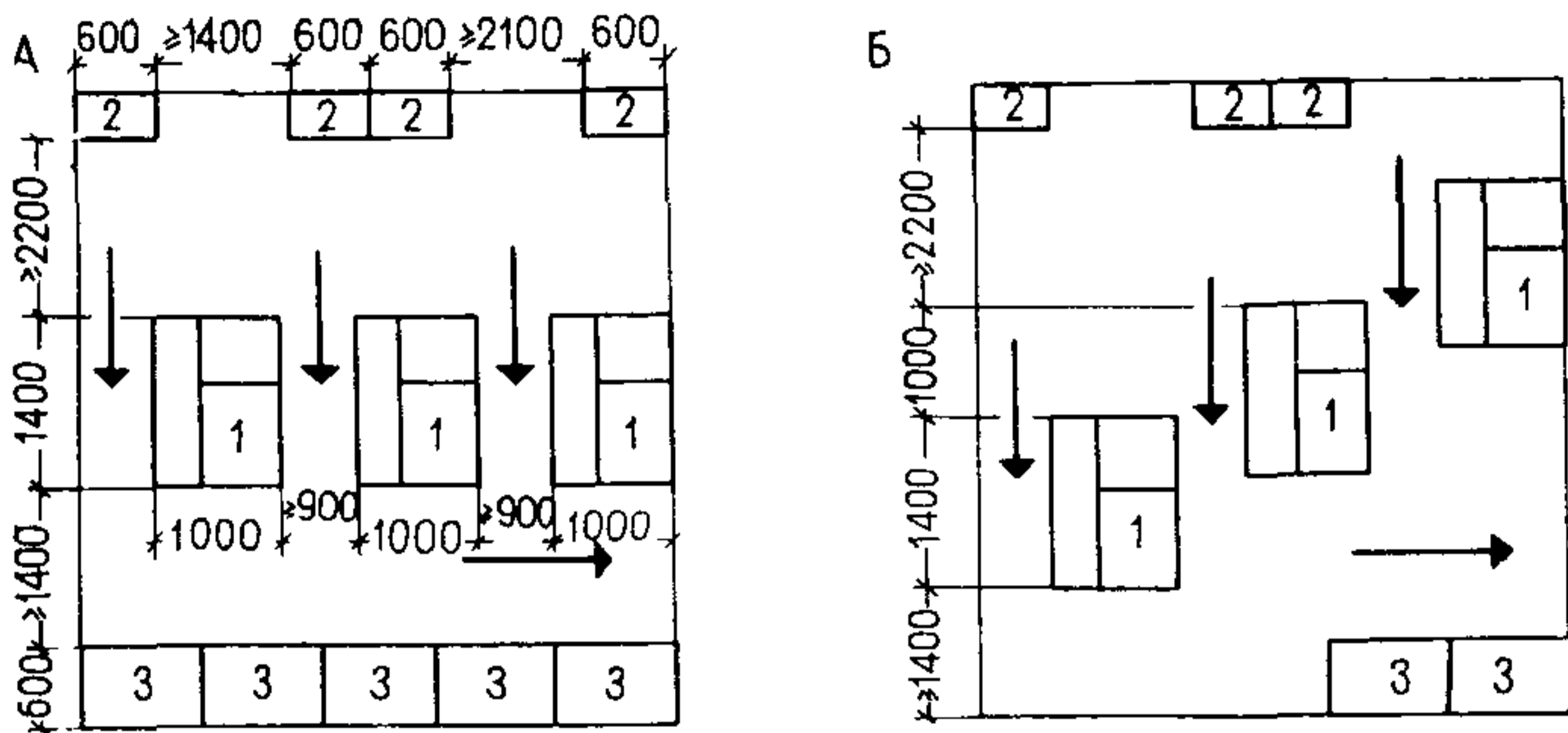

Рис. 15. Планировка и оборудование кабины контролера-кассира

1 — платформа для установки кассовой машины; 2 — кассовая машина; 3 — выдвижной денежный ящик; 4 — рекламный указатель; 5 — полка для корзин; 6, 7 — корзины; 8 — монетница; 9 — подъемно-поворотный стул; 10 — корзина для бумаг; 11 — дверца кабины

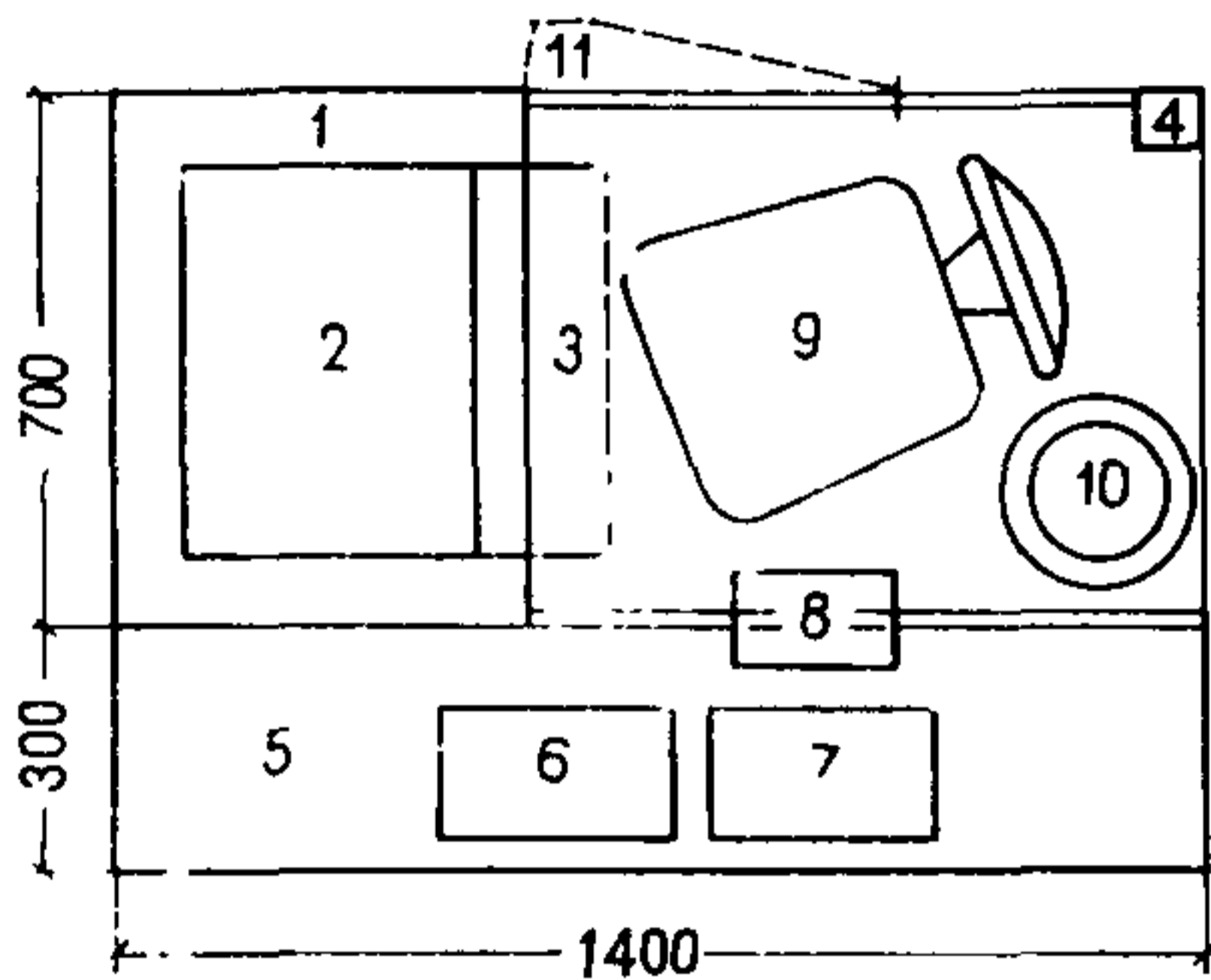

Рис. 16. Пример планировки кафетерия в универсаме

1 — зона получения пищи; 2 — зона приема пищи

ся на две зоны: получения пищи у стойки и приема пищи (рис. 16). В стойках кафетерия активно и разнообразно используется цветное решение, дополнительно сооружаются подвесные потолки и т. п. Чаще всего стойки имеют пристенное или угловое решение, что необходимо для связи с моечной и помещением для подготовки товаров к продаже.

От торгового зала кафетерии обычно отделяются декоративной решеткой или каким-либо другим видом ограждения. Декоративные решетки с применением дерева, металла и других материалов выполняют как утилитарные, так и художественные функции, обогащая интерьер кафетерия (рис. 17). В кафетерии устанавливаются специальное оборудование и мебель: стойки буфетные или кафетерийные (секционные), пристенные элементы мебели для демонстра-

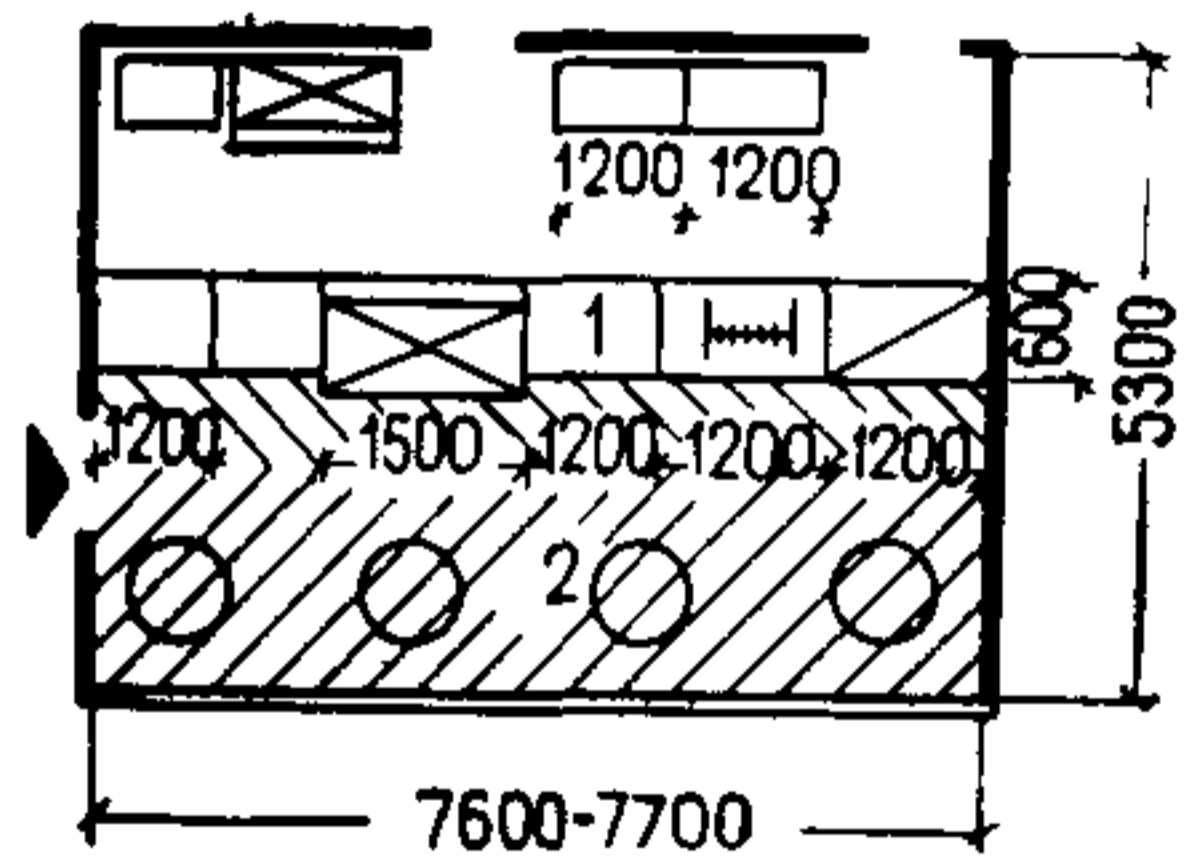

Рис. 17. Декоративные перегородки (номенклатура типовых элементов интерьера — серия ВТМ-4, ЦНИИЭП торгово-бытовых зданий и туристских комплексов)

А — каркас — дерево, заполнение — клееная фанера; Б — каркас — металл, заполнение — металл; В — объемные элементы из дерева, металла, пластика; Г — каркас — дерево, заполнение — ДСП

Функционально-планировочная организация отдела заказов отражает специфическую форму торговли. Эти помещения членятся на несколько функциональных зон: хранения и выдачи заказов, оформления заказов, ожидания (рис. 18). В зоне хранения и выдачи заказов устанавливаются охлаждаемые прилавки-витрины типа

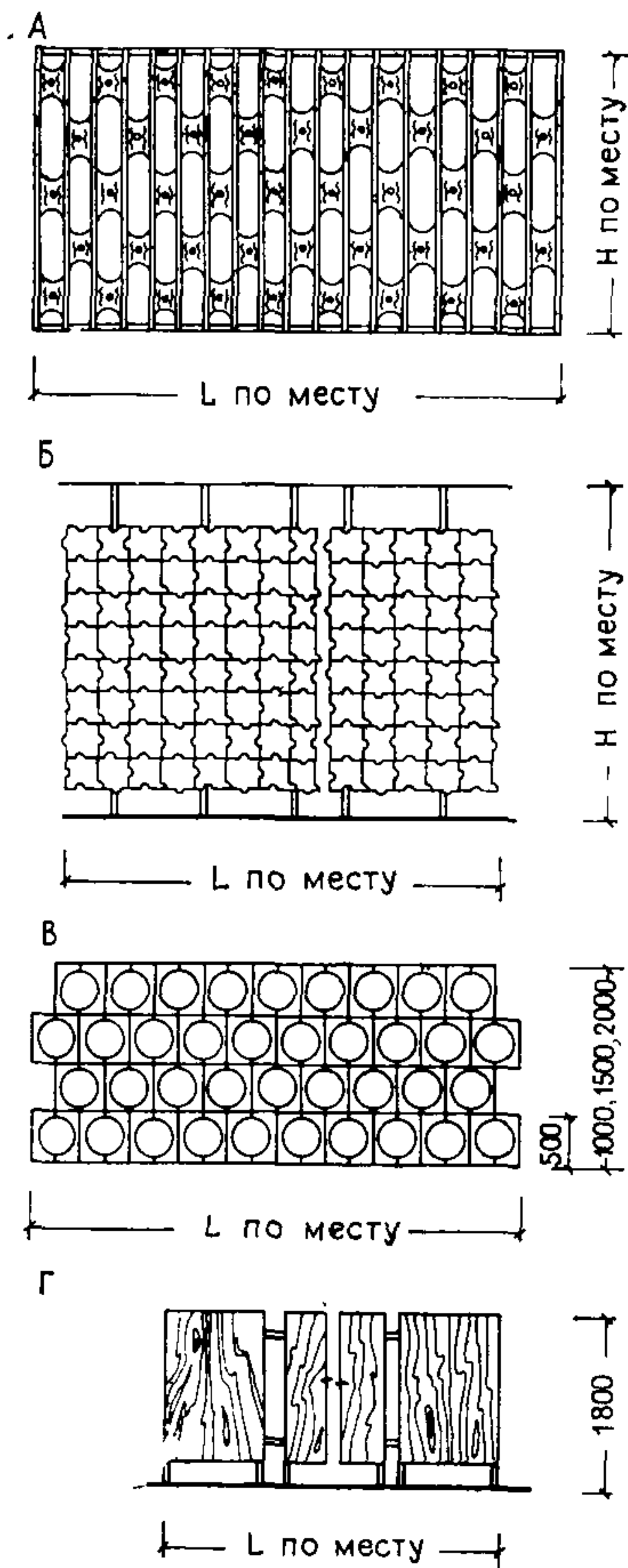

Рис. 18. Пример планировки отдела заказов в универсаме

1 — зона хранения и выдачи заказов; 2 — зона оформления заказов; 3 — зона ожидания

ции товаров, столы закусочные (кафетерийные), табуреты и кресла барные, прилавки-витрины охлаждаемые, декоративные решетки, цветочницы.

2.19. В продовольственных магазинах с универсальным ассортиментом товаров торговой площадью 400 м² и более (в сельских магазинах торговой площадью 250 м² и более) следует предусматривать отделы заказов. Они предназначены для организации торговли в форме предварительных заказов от населения. В отделах заказов предполагается также продажа готовых комплектов из расфасованных товаров. Размер площади отдела заказов зависит от типа универсама и определяется СНиП II-77-80.

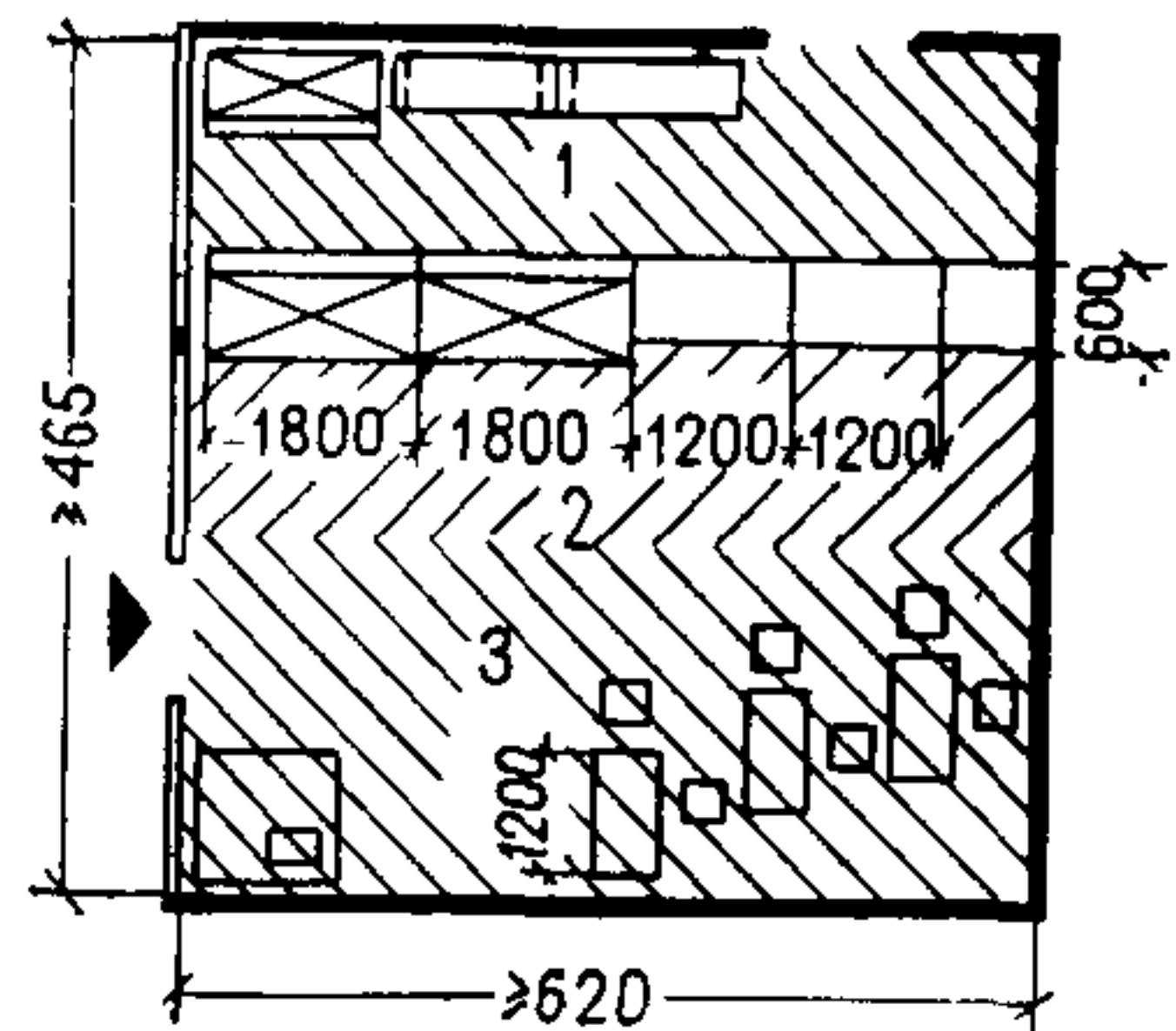
Помещение, отведенное для отдела заказов, рекомендуется располагать непосредственно рядом со складом товаров. Вход в отдел заказов может быть совмещен со входом в кафетерий или расположен отдельно, со стороны улицы.

«Таир-106», стеллажи (секционные), шкафы холодильные типа ШХ-08М, кассовые кабины, прилавки универсальные. В зоне оформления заказов должны находиться стол приемщика, кресла и стулья рабочие. В зоне ожидания рекомендуется установить кресла для отдыха, банкетки, столы журнальные, цветочницы, декоративные решетки, напольные пепельницы. Главное требование при подборе мебели для этих помещений — ее комплектность.

2.20. Особенности форм и уровень обслуживания в универсамах (и других магазинах стандартного, массового обслуживания), строящихся по типовым проектам, определяют специфику мебели и оборудования, предназначенных для этих магазинов, которые должны обеспечивать стандартный уровень удобств и сохранять товарный вид при интенсивной эксплуатации. Главенствующая роль функции в этих изделиях определяет нейтральное решение их форм, которые близки к геометрическим. Пластические трактовки форм и размеры мебели следует согласовывать с типовыми помещениями, характерными для современной архитектуры массового строительства. Серии можно разнообразить различными цветовыми решениями (например, каркасы, нижний или верхний фриз), а также информативными устройствами. Так как от рациональности размеров изделий зависят удобства для покупателей, товароёмкость изделий и торгового зала в целом, уровень оптимизации размеров мебели этой группы должен быть высоким, а функциональные и основные габаритные размеры изделий следует стандартизировать.

Индустриальное производство мебели требует унификации узлов, деталей, элементов. Интенсивная ее эксплуатация определяет потребность в устойчивой отделке, которая обеспечит сохранность технических и эстетических качеств изделий в течение длительного времени. Конструктивные решения мебели должны обеспечивать ее устойчивость и долговечность при максимальных нагрузках. Обновлять ассортимент мебели этой группы следует после тщательной проверки в экспериментальном порядке, а также при разработке новшеств в технологии обслуживания, транспортировании и т. п. (примером тому может служить внедрение контейнерных перевозок и торговли с контейнеров). Новые изделия должны иметь явное преимущество перед ранее выпускаемыми. Наряду с этим совершенствовать серии мебели следует постоянно в плане разработок более рациональных элементов оснащения горок, прилавков и др., которые позволяют улучшить формы торговли.

Составы серий мебели этой группы и ее решения должны предусматривать возможности оснащать все предприятия торговли со стандартным обслуживанием.

АРХИТЕКТУРНО-ХУДОЖЕСТВЕННЫЕ ПРИНЦИПЫ РЕШЕНИЯ ПРЕДМЕТНО-ПРОСТРАНСТВЕННОЙ СРЕДЫ

2.21. Для торговых залов универсамов характерны простота и лаконичность архитектурно-художественного решения предметно-пространственной среды, в основе которого лежит продуманное сочетание архитектурного решения и общего вида товара. Все элементы предметно-пространственной среды, включая оборудование и мебель, материалы для отделки стен, пола и потолка, светоцветовое решение, зрительную информацию и рекламу, способствуют созданию благоприятной обстановки для выкладки большого количе-

ства товаров, разнообразных по форме, размерам и цвету, требующих спокойного, нейтрального фона.

2.22. Материалы, применяемые для отделки полов, стен, потолков торговых залов универсамов, должны иметь привлекательный вид, быть прочными, влагостойкими, гигиеничными, экономичными.

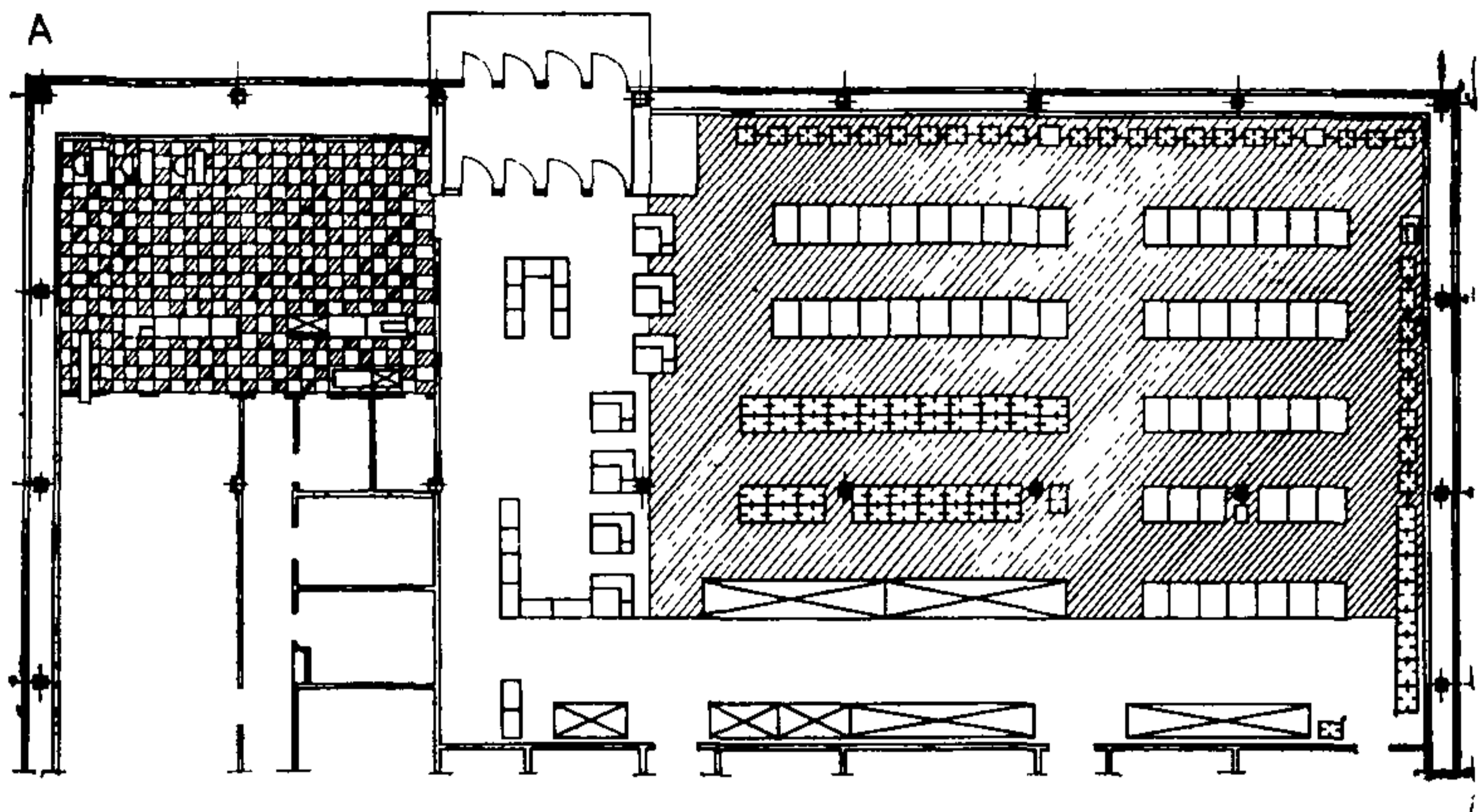

Условные обозначения цвета:

- - белый
- ▨ - синий

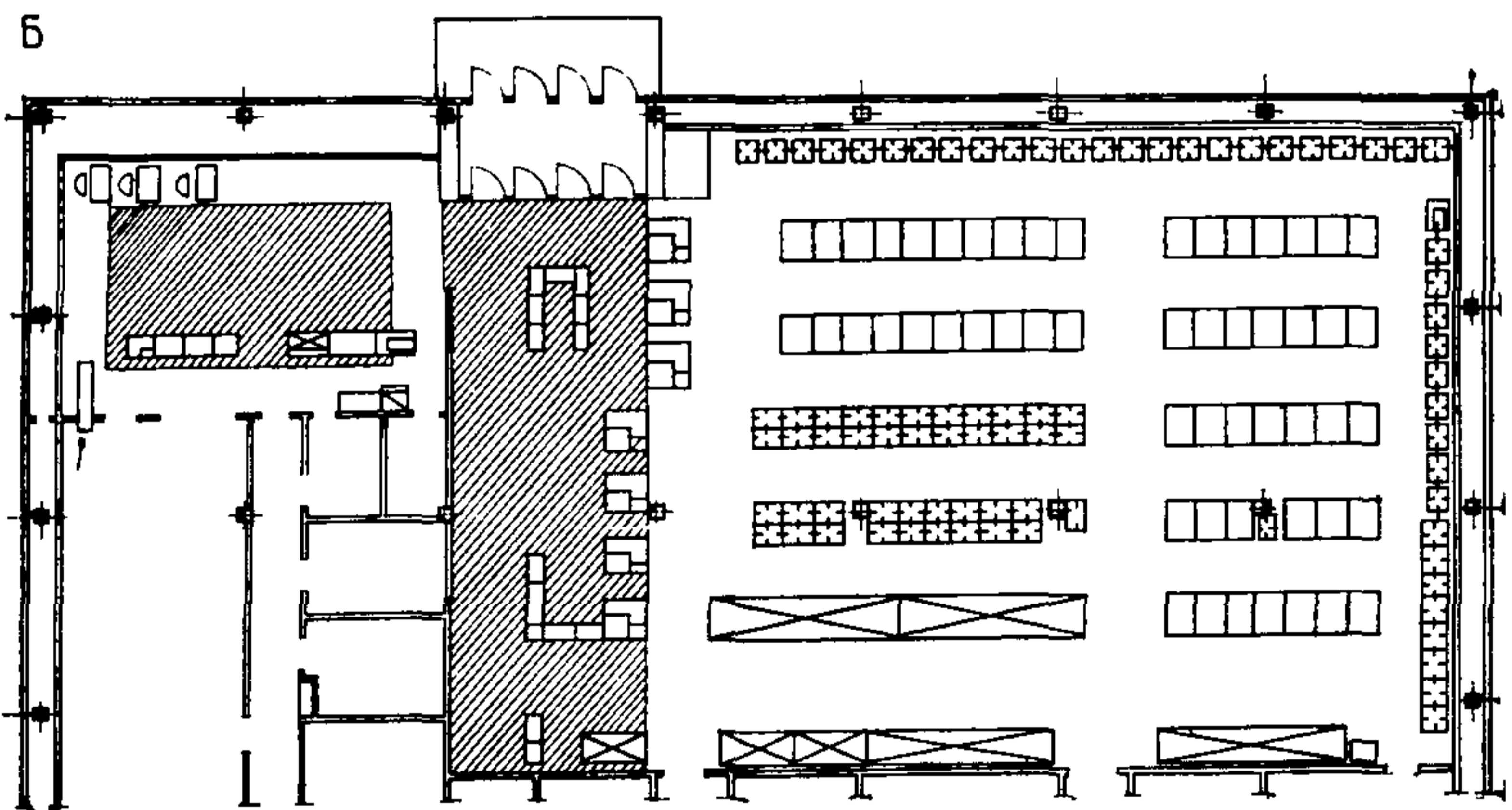

Условные обозначения цвета:

- - белый
- ▨ - терракотовый

Рис. 19. Два варианта цветового решения пола торгового зала и кафетерия универсама

Таблица 7

**Номенклатура покрытий полов, рекомендуемых
для применения в магазинах (помещения для посетителей)**

| Характеристика конструкции пола | | | Общие большие торговые залы | | Обособленные малые торговые залы | |
|---|-------------------------------------|-------------------------|-------------------------------|--------------------------------------|----------------------------------|-----------------|
| Наименование покрытия | наименование прослойки под покрытия | толщина покрытия, мм | 2-го и выше этажа универмагов | универсамов и 1-го этажа универмагов | универсамов: вино, овощи и т. п. | отделов закупок |
| Мастичное покрытие на эмульсии ПВА | — | 3 | + | | | |
| Мастичное покрытие на латексах | — | 3 | + | | | + |
| То же, полимерцементное | — | 4 | | | + | |
| Мастичное покрытие эпоксидное | — | 6 | | | + | |
| Мастичное покрытие эпоксидное | — | 2 | | + | + | + |
| Полимерцементно-бетонное покрытие «Терраццо» на латексе СКС-65 ГП «Б» | — | 20 | | + | + | |
| Бетонно-мозаичные плитки однослойные | Цементно-песчаный раствор М 100—200 | 30 | + | + | + | |
| То же, двухслойные прессованные | То же | 30 (внешний слой 10) | | + | + | |
| Плиты мрамора шлифованные в том числе «Брекчия» | » | 12—20 | + | + | + | + |
| Керамические плитки размером 100×100 мм | » | 11 | | | + | + |
| То же, размером 150×150 мм и более | » | 13 | + | + | + | + |
| Шлакоситалловые плитки прокатные | То же, М 300 | 15 | | | + | |
| Плиты твердых каменных пород шлифованные тонкого распила | То же, М 100—200 | 10 | + | | + | |
| Плиты плотного известняка пиленные | То же | 15 | | + | + | |
| Плитки ПВХ прессованные («Первинил», «Эпвинил») | Мастика КН-2 | 20 | | | + | |
| | | 5 | + | | | |

Таблица 8

**Номенклатура видов отделки стен и потолков,
рекомендуемых для применения в магазинах (помещения
для посетителей)**

| Наименование покрытия | Вид основания и метод крепления | Толщина покрытия, мм | Торговые залы универсамов и залы универмагов 1-го этажа в зоне входов с улицы | | Торговые залы универмагов 2-го и выше этажа и столов заказов | |
|---|--|----------------------|---|---------------------|--|---------------------|
| | | | стены на высоте не более 2 м от пола | потолки и верх стен | стены на высоте не более 2 м от пола | потолки и верх стен |
| А. Облицовочные материалы | | | | | | |
| Лицевой отборный кирпич с расшивкой швов | Вместо рядового в кирпичных стенах | 120 | + | | + | |
| Керамические плитки и крупноразмерные доски фасадные глазурованные и неглазурованные | На цементно-песчаном растворе М 75—100 | 7 —13 | + | | | |
| Керамические плитки коврово-мозаичные глазурованные и неглазурованные | На цементно-песчаном растворе М 75—100 | 4 | + | | + | |
| Керамические плитки штучные глазурованные | То же | 6 | + | | | |
| Плиты естественного камня тонкого распила шлифованные (мрамор, туф, известняк, травертин) | » | 6 —12 | + | | + | |
| Декоративный бумажно-слоистый пластик* | По обрешетке на раскладках | 2 | + | | + | |
| Асбестоцемент с бумажно-смоляной напрессовкой («Декап») | По обрешетке на раскладках | 6 —10 | + | | | |
| Декоративная фанера с бумажно-смоляной напрессовкой ДФ-1, ДФ-2* | То же | 5 | | | + | + |
| Древесностружечные плиты с бумажно-смоляной напрессовкой* | » | 16— 19 | | | + | |

| Наименование покрытия | Вид основания и метод крепления | Толщина покрытия, мм | Торговые залы универсамов и залы универмагов 1-го этажа в зоне входов с улицы | | Торговые залы универмагов 2-го и выше этажа и столов заказов | |
|---|--|----------------------|---|---------------------|--|---------------------|
| | | | стены на высоте не более 2 м от пола | потолки и верх стен | стены на высоте не более 2 м от пола | потолки и верх стен |
| Асбестоцемент, окрашенный долговечными синтетическими эмалями | По обрешетке на раскладках | 10— 6 | + | | | |
| Древесностружечные плиты, окрашенные долговечными синтетическими эмалями* | То же | 16— 19 | | | | + |
| Листы гипсовой штукатурки с отделкой пленкой ПВХ («Декорот-П») | » | 8— 10 | | | + | |
| Отделочное покрытие ПВХ типа «Винистен» | На мастике и раскладках | 1— 2 | | | + | |
| Листы гипсовой сухой штукатурки с оклейкой винистеном («Декорот-П») | По обрешетке на раскладках | 10— 12 | + | | + | |
| Рейки профильные ПВХ | То же | 6— 10 | + | | + | |
| Рейки деревянные лакированные* | » | 13— 24 | | | + | + |
| Б. Отделочные и окрасочные составы | | | | | | |
| Кумароно-каучуковая краска в 3 слоя | По штукатурке (стены), по бетону (потолки) | — | | + | + | |
| Масляная краска в 3 слоя | То же | — | | | | + |
| Полимерцементные и гипсополимерцементные окрасочные составы в 1—2 слоя | По штукатурке (стены), по бетону (потолки) | — | | + | | |
| Силикатная краска в 2 слоя | То же | — | | + | | |
| Водоземulsionные краски типа ЭВА-27А в 3 слоя | » | — | | | | + |

| Наименование покрытия | Вид основания и метод крепления | Толщина покрытия, мм | Торговые залы универсамов и залы универмагов 1-го этажа в зоне входов с улицы | | Торговые залы универмагов 2-го и выше этажа и столов заказов | |
|--|---------------------------------|----------------------|---|---------------------|--|---------------------|
| | | | стены на высоте не более 2 м от пола | потолки и верх стен | стены на высоте не более 2 м от пола | потолки и верх стен |
| В. Звукопоглощающие облицовки потолков | | | | | | |
| Гипсовые акустические плитки | По металлическому каркасу | 30 | | | | + |
| Экраны из перфорированного асбестоцемента на белом цементе неокрашенного с укладкой матов ППМ-80 | По металлическому каркасу | 6 (экран) | | + | | |
| То же, экраны из перфорированного алюминия с окраской или анодированием | То же | 0,8—1 (экран) | | + | | + |
| То же, экраны из акустической гипсовой штукатурки, окрашенной водоэмульсионными красками | » | 6—10 (экран) | | | | + |

* Материалы являются сгораемыми.

Материалы для покрытия полов и стяжки под полы должны обладать пределом прочности на сжатие не менее 100 кгс/см², влагостойкостью (в том числе позволять эксплуатацию в мокром состоянии), большой сопротивляемостью на истирание (истираемость полов необходимо рассчитывать при проектировании исходя из интенсивности потоков покупателей), иметь ровную нескользкую поверхность с коэффициентом противоскольжения 0,2. Номенклатура рекомендуемых покрытий полов в помещениях для посетителей приведена в табл. 7. При выборе отделочного материала для покрытия пола в помещениях для посетителей универсама следует ориентироваться на общее архитектурно-художественное решение и функциональную организацию помещений. Цвет и рисунок пола может служить нейтральным или, наоборот, контрастным фоном для торгового оборудования и мебели, выделять функциональные зоны, ориентировать и направлять движение посетителей. Цветовое решение пола должно быть предусмотрено проектом (рис. 19).

Стены, перегородки и колонны на высоту не менее 2 м должны

иметь влагостойкую отделку, не изменяющую качество покрытия при мытье горячей водой с моющими средствами. Следует избегать применения отделочных материалов, собирающих на себя пыль (шероховатые, пористые). Номенклатура видов отделки стен и потолков, рекомендуемых для применения в различных помещениях для посетителей универсамов, представлена в табл. 8.

2.23. Основные тенденции в области освещения торговых залов универсамов определяются специфическими особенностями этих помещений, представляющих единое большое пространство, включающее несколько функциональных зон, а также организацией потоков покупателей, видом торгового оборудования и его расположением, размещением товаров в торговом зале.

Главный световой акцент в торговом зале должен быть направлен на товар. Товары, отличающиеся друг от друга по размерам, форме, цвету, фактуре, должны быть хорошо освещены, причем в одних случаях важнее всего обеспечить зрительную оценку качества товаров (например, мяса, рыбы, колбасы и т. п.), в других — быстрое восприятие и прочтение надписей (этикеток, ценников). Различные товары требуют разного освещения. Например, освещенность полок с хлебом и хлебобулочными изделиями допускается несколько ниже, чем освещенность прилавков с мясом и мясными продуктами.

Согласно действующему СНиП П-4-79, уровень освещенности торговых залов универсамов в точках ее минимального значения нормируется в 400 лк.

Кроме уровня освещенности в ряде случаев особое значение приобретает качество цветопередачи (например, в овощном, мясном отделах). В этих случаях применяются люминесцентные лампы с разной цветопередачей. Например, для освещения мяса и мясных продуктов рекомендуются лампы ЛХБЦ; рыбы — ЛД, ЛДЦ; овощей и фруктов — ЛХБЦ, ЛДЦ. В торговых помещениях универсамов применяются системы общего освещения и комбинированного, при котором к общему освещению добавляется местное.

Общее освещение в свою очередь подразделяется на равномерное и локализованное. При равномерном освещении люминесцентные светильники располагаются по всей поверхности потолка и равномерно распределяют освещенность по всей площади помещения. При локализованном освещении расположение светильников на потолке связано с расстановкой торгового оборудования.

Для торговых залов наиболее целесообразно комбинированное освещение. Местное освещение создается люминесцентными светильниками, встроенными в торговое оборудование и мебель, а также поворотными светильниками с лампами накаливания, встроенными в подвесной потолок. Источники света при применении местной подсветки рекомендуется скрывать козырьками или шторками, а на низком холодильном оборудовании располагать ниже уровня глаз покупателей.

Освещение выполняет в интерьере торгового зала не только утилитарную, но и эстетическую функцию, поэтому важна органичная взаимосвязь выбранного приема освещения с общим архитектурно-художественным замыслом решения интерьера торгового зала. Световой рисунок потолка можно использовать и для организации пространства интерьера, подчеркнуть им масштаб помещения, зрительно объединить интерьер и его членения на функциональные зоны. Местной подсветкой, повышающей уровень освещенности,

щенности на товарах, можно также усилить общее ощущение светового комфорта в зале.

Композиция потолка может строиться на сочетании световых линий, образованных люминесцентными лампами (расположенных параллельно или перпендикулярно большей оси помещения), сочетании световых плоскостей или комбинации люминесцентных светильников с лампами накаливания. Различные варианты размещения светильников на потолке торгового зала универсама представлены на рис. 20.

2.24. В подвесных потолках современных торговых залов удачно сочетаются осветительная, декоративная, акустическая функции, позволяя скрыто разместить различные инженерные коммуникации.



Рис. 20. Приемы размещения светильников на потолке торгового зала универсама

А — перпендикулярно остеклению; Б — параллельно остеклению; В — сочетание люминесцентных светильников с лампами накаливания

Конструкция подвесных потолков дает возможность встраивать светильники, а также применять светящие потолки.

Встроенные люминесцентные светильники с рассеивателями, не выступающими из плоскости потолка, в торговых залах применять не рекомендуется, так как чередование ярких пятен светильников с неосвещенными участками потолка создает большие яркие контрасты, а это неблагоприятно для зрительного впечатления покупателей и работников универсама. Для устранения этого недостатка следует использовать светильники с выступающими рассеивателями, имеющими светопрозрачные боковины, через которые освещаются прилежащие участки потолка. Это значительно увеличивает яркость потолка и соответственно снижает контраст.

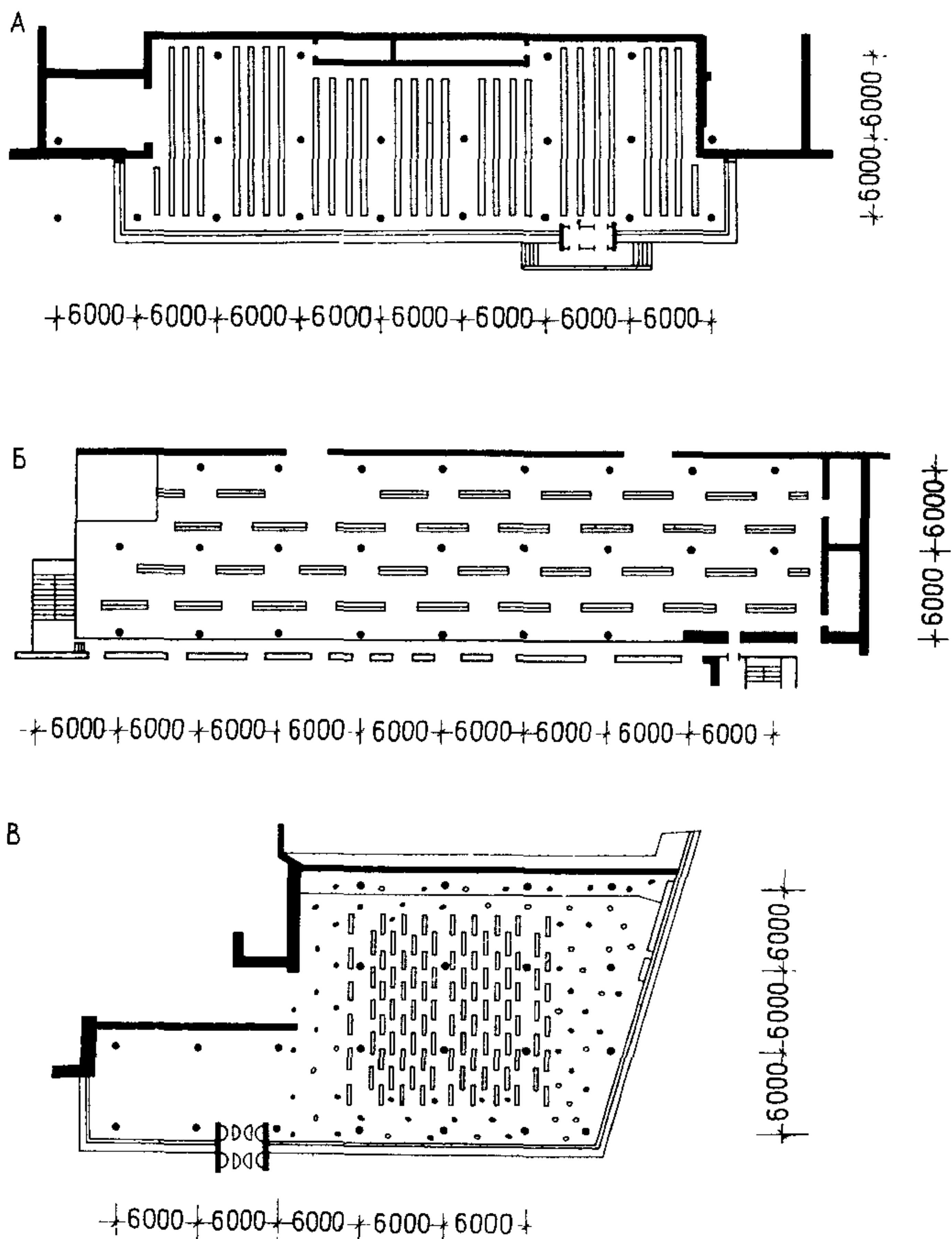
При светящих потолках открытые снизу люминесцентные светильники располагаются в плоскости потолка над светопрозрачным перекрытием. В качестве светопропускающего материала могут использоваться молочное органическое стекло, рулонные или пневмоформованные пленки с гладкой или рельефной поверхностью. Светящий потолок может быть выполнен и в виде экранирующей решетки с квадратной ячейкой, обеспечивающей защитный угол не менее 30° .

2.25. Особое внимание следует обращать на уровень и качество освещения в расчетно-кассовой зоне. Кассир-контролер выполняет сложную зрительную работу, требующую большого напряжения в течение целого рабочего дня, поэтому в расчетно-кассовой зоне необходим наибольший в пределах нормированного уровень освещенности (например, локализованным освещением, лампами большей мощности и т. п.), причем в поле зрения кассира недопустимы источники прямой и отраженной блескости, т.е. следует стремиться создать максимальный световой комфорт.

2.26. Кафетерий, расположенный в торговом зале, освещается общей осветительной установкой зала. Если же кафетерий находится в отдельном помещении, то уровень освещенности следует принимать как для предприятий общественного питания, т.е. равным 200 лк. В обоих случаях стойку кафетерия можно выделить линией декоративных подвесных или (при небольшой высоте потолка) встроенных светильников с лампами накаливания.

2.27. В помещениях отделов заказов уровень освещенности нормируется в 200 лк. Там следует применять систему общего равномерного освещения с использованием люминесцентных светильников. В зоне рабочего места приемщика заказов необходимо предусматривать штпсельную розетку для подключения настольной лампы.

2.28. Цветовое решение интерьера торговых помещений универсама (торгового зала, кафетерия, отдела заказов) может быть разнообразным. В торговом зале оно должно быть достаточно нейтральным, чтобы создавать благоприятный фон для многочисленных и разнообразных по цвету, форме и фактуре товаров. Из эстетических и гигиенических соображений не рекомендуется применять в отделке торгового зала универсама темные, а также слишком яркие тона. Однако полное отсутствие цветовых контрастов делает зал монотонным и невыразительным, что создает цветовой дискомфорт и затрудняет торговый процесс. Чтобы избежать этого, необходимо в отделку помещений и формирующих интерьер предметов цветовые акценты. Так, торговое оборудование, близкое по цвету и тону к полу и стенам, может быть четко отделено

от них контрастной цветовой полосой, фризом, проходящим по низу или верху оборудования. Например, белое оборудование зрительно отделяется от светло-серых стен и пола полосой оранжевого, терракотового или какого-либо другого насыщенного цвета, причем назначение такой полосы не только декоративно-эстетическое, но и функциональное: четко вырисовывая ряды оборудования в зале, она помогает направлять потоки покупателей. Кроме того, цвет самого оборудования может быть контрастным по отношению к полу или стенам (например, белые холодильные прилавки на темно-сером полу, красные кассовые кабины на светло-сером полу и т.п.). При цветовом решении торгового зала кафетерия и отдела заказов применение более интенсивных цветов поможет выделить их из общей архитектурной композиции универсама и подчеркнуть значимость этих небольших по площади помещений.

2.29. Комплексное решение интерьера универсама предполагает систему зрительных коммуникаций, включающую рекламные вывески, указатели, табло, ценники и т.д. Они прежде всего выполняют функции рекламы, справки, информации, но в то же время должны служить декоративным элементом интерьера, придавать ему выразительность, подчеркивать его специфику, вносить необходимые цветоцветовые акценты. Средства зрительной информации в универсаме должны быть согласованы с архитектурно-функциональным построением предметно-пространственной среды, включая размещение торгового оборудования. Они должны отвечать функциональным, психологическим и эстетическим требованиям.

Отечественной промышленностью для применения в универсамах выпускаются наборы унифицированных элементов зрительной информации, различные по материалу, цвету, характеру изобразительной информации, графическим знакам (шрифт, символы), форме, размерам, узлам крепления. В 1977 г. производственным комбинатом Росторгреклама разработана «Единая номенклатура торговой рекламы», рекомендованная для использования в универсамах. Для обозначения различных отделов универсама кроме шрифтовых указателей следует применять графические символы, которые должны быть красочными, лаконичными и выразительными (рис. 21).

В зависимости от расположения оборудования можно рекомендовать следующие основные схемы размещения типовых элементов зрительной информации в универсаме: в центре прохода, перпендикулярно движению покупателей; вдоль прохода, перпендикулярно или параллельно движению покупателей; на торговом оборудовании и мебели в комбинациях разных приемов размещения.

2.30. Малые архитектурные формы и элементы озеленения, применяемые в торговых помещениях универсама, включают декоративные разделительные решетки, цветочницы, кашпо, решетки и экраны, закрывающие отопительные приборы и вентиляционные камеры, корзины и урны для мусора. Все эти элементы совмещают утилитарную и декоративную функции и участвуют в архитектурно-пространственной организации интерьера универсама. Так, разделительные решетки, цветочницы, выполненные на достаточно высоком художественном уровне, служат для более четкого зонирования пространства: отделяют зону входа и выхода от расчетно-кассовой зоны, кафетерий от торгового зала и т.д. Деревянные и металлические решетки, закрывающие вентиляционные камеры, одновременно воспринимаются как декоративные вставки на стенах



Рис. 21. Набор символов продовольственных товаров, рекомендуемый для применения в универсамах

1 — соки-воды; 2 — вино; 3 — табак; 4, 5 — хлеб; 6 — торты; 7 — мясные консервы; 8 — рыба; 9, 10 — рыбные полуфабрикаты; 11 — кулинария; 12 — кафе-терий; 13, 14 — овощи; 15 — фрукты; 16 — ягоды; 17 — овощной сок; 18 — фруктовый сок; 19 — молоко; 20 — сыры; 21 — колбасы; 22 — гастрономия; 23 — мясо; 24 — детское питание; 25 — кондитерские изделия; 26 — фруктовые консервы; 27 — ягодные консервы; 28 — мед; 29, 30 — овощные консервы

2.31. Рекламно-декоративные элементы в оформлении торгового зала универсама следует применять сдержанно. Вместе с тем для выделения какого-либо отдела, в частности для «магазина в магазине», целесообразно использовать такие художественные сред-

ства, как декоративные фризы, отражающие характер и достоинства предлагаемого товара, плакаты рекламного содержания, укрупненные рисованные ценники и т.п. (рис. 22).

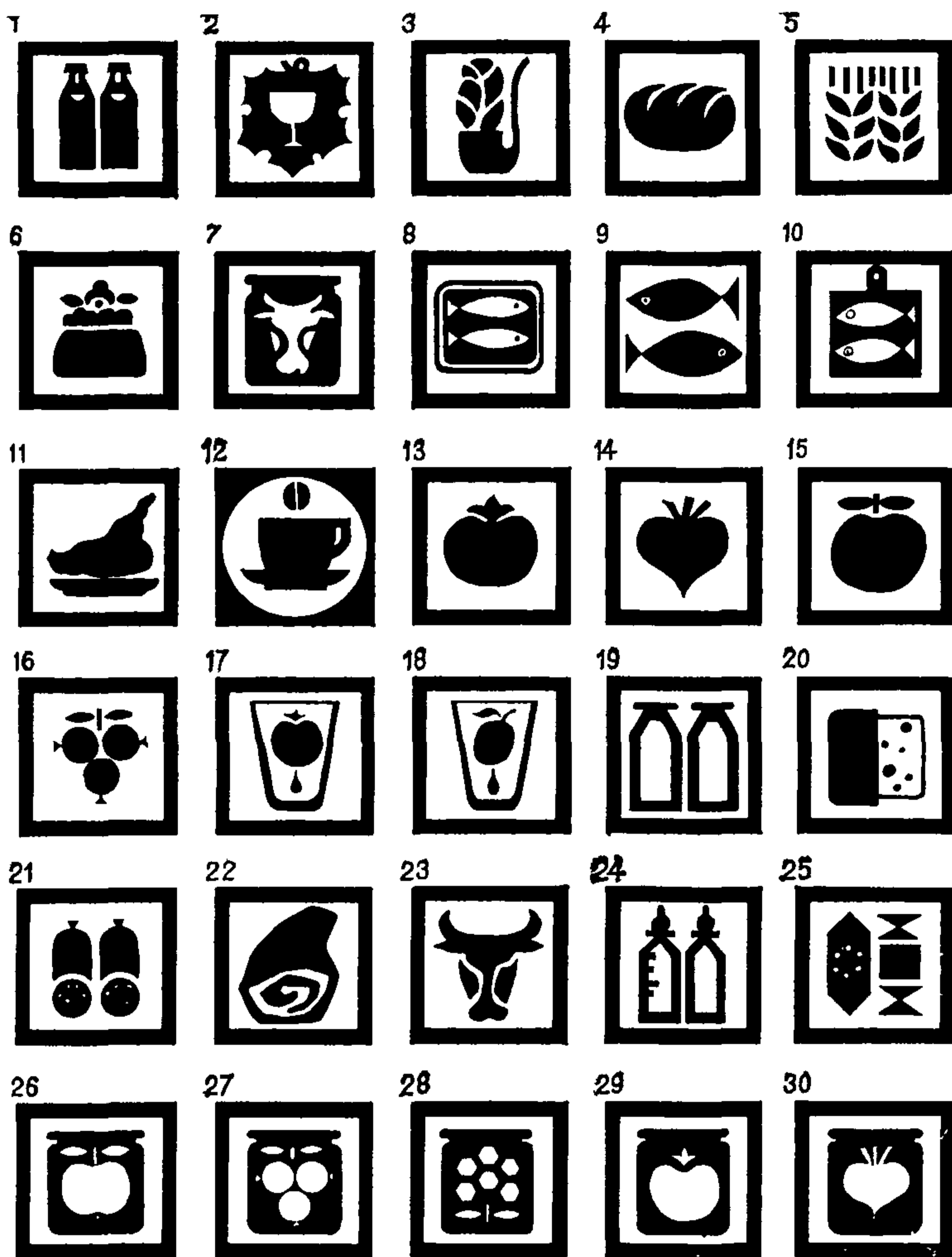

Рис. 22. Приемы рекламно-декоративного оформления различных отделов универсама

А — в отделе «Фрукты-овощи» использованы фриз с рекламной надписью и укрупненные ценники; *Б* — в винном отделе использован декоративный фриз из гербов городов, производящих лучшие сорта ви́н

УНИВЕРМАГИ

2.32. Универмаги являются основными торговыми предприятиями общегородского значения по продаже непродовольственных товаров. Они помещаются в отдельно стоящих зданиях, входят в состав центров обслуживания и кооперированных зданий, бывают встроено-пристроенными к жилым домам. Оптимальным положением универмагов можно считать включение их в состав центров обслуживания (общественных, торгово-бытовых и торговых). Магазином нового типа является универмаг с универсамом. Такое сочетание под одной крышей двух родственных торговых предприятий решает вопрос комплексного обслуживания населения.

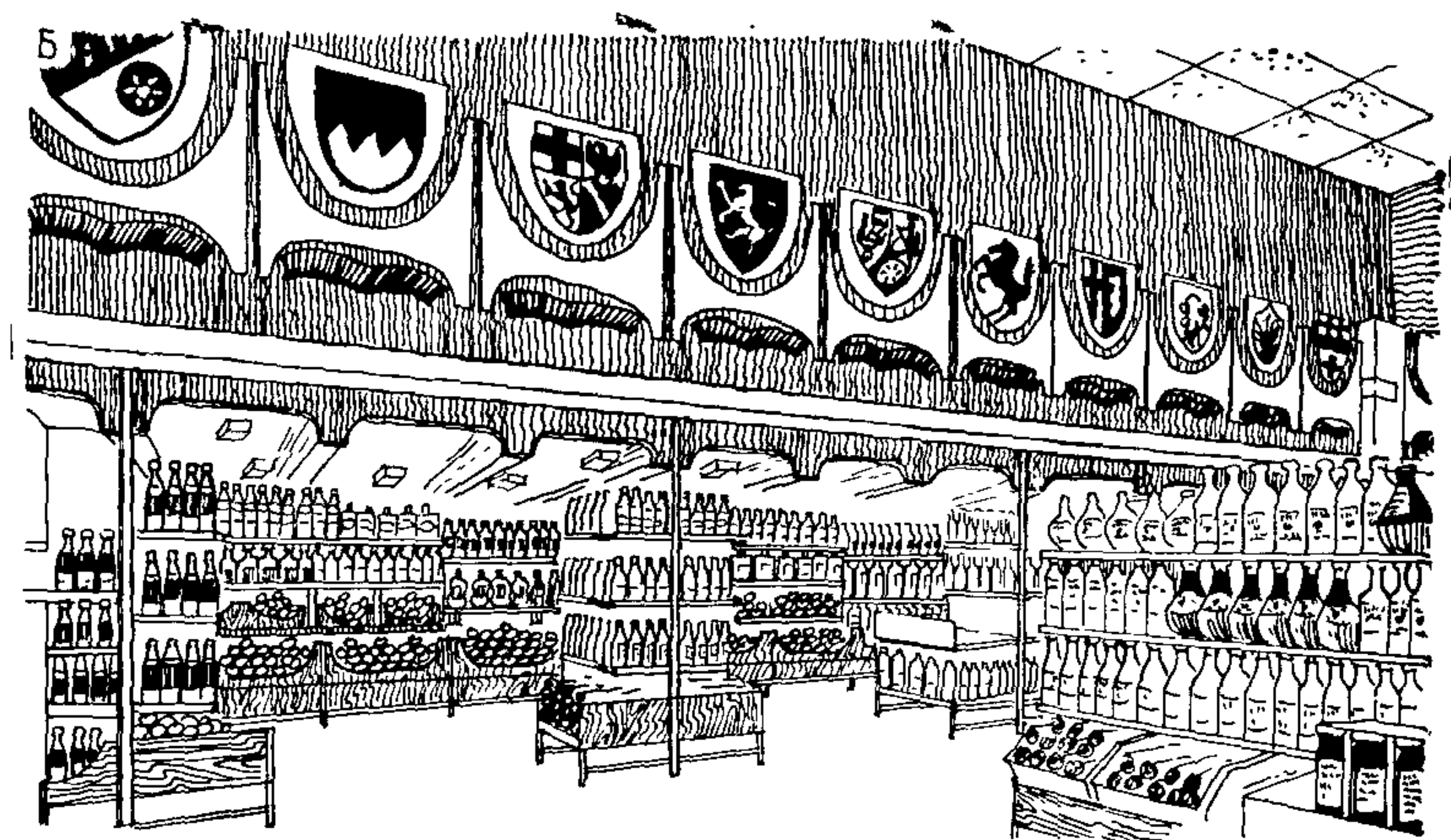
ОСОБЕННОСТИ ОРГАНИЗАЦИИ ВНУТРЕННЕЙ СРЕДЫ

2.33. Планировочная структура универмага должна соответствовать его величине, нормативным требованиям по составу и площадям помещений и обеспечивать развитие прогрессивных методов розничной продажи товаров, а также возможность трансформировать помещения при эксплуатации зданий, увеличивая торговую площадь за счет кладовых и подсобных помещений по мере развития центральных складов, совершенствования товароснабжения и внедрения тары-оборудования.

Рациональная планировочная структура универмагов помогает сократить пути перемещения товаров, движения персонала и создает оптимальные условия для обслуживания покупателей. В основе планировочной схемы универмага лежат взаимосвязи основных групп помещений: торговых, приема, хранения и подготовки товаров к продаже, административных, подсобных, бытовых, технических. Помещения хранения и подготовки товаров к продаже, как правило, размещаются на одном уровне с соответствующим торговым залом.

2.34. Положение торговой секции продовольственных товаров в общей структуре торговых залов универмага должно носить подчиненный характер (в отдельном крыле, в первом этаже, в стороне от главного входа, в цокольном или подвальном этаже).

2.35. Наряду с основным решением планировки универмага проектом следует предусматривать варианты трансформации. При этом главным направлением, повышающим экономическую эффективность и снижающим капитальные затраты на строительство магазинов, на современном этапе становится увеличение площадей торговых помещений за счет подсобных. Освобождающиеся в результате трансформации площади кладовых, подсобных и других помещений планируется использовать для увеличения площади торговых залов и дополнительных услуг покупателям.

2.36. На характер планировочной структуры универмагов влияют современные прогрессивные методы продажи непродовольственных товаров: продажа методом самообслуживания, продажа по образцам. Метод самообслуживания определяет функциональную схему размещения торгового оборудования и мебели, расположение расчетно-кассовых узлов, положение проходов, лестниц, пандусов и эскалаторов, связывающих торговые залы.

2.37. Прогрессивным направлением продажи непродовольственных товаров, которое следует учитывать при поэтажной организации универмага, является группировка товаров по потребитель-

ским комплексам. Ассортимент товаров подбирается по принципу соответствия комплексности потребительскому спросу. Например, потребительский комплекс «Современное домашнее хозяйство» объединяет микрокомплексы «Для убранства жилища», «Для домашнего мастера», «Уборка жилища» и т.п., т.е. все товары для дома — от мебельного гарнитура до мастики для пола.

2.38. Одно из важнейших современных направлений розничной торговли, в том числе продажи непродовольственных товаров — доставка подготовленных к продаже товаров в таре-оборудовании, что следует иметь в виду при организации предметно-пространственной среды универсама. При высоком качестве тары-оборудования она может использоваться непосредственно для выкладки товаров в торговом зале, что позволит сократить площади кладовых не менее чем в 2 раза.

2.39. Особые требования к организации предметно-пространственной среды выдвигает такой метод торговли, как продажа по образцам. Она применяется для товаров серийного производства, не требующих индивидуального отбора. Сюда относятся прежде всего крупногабаритные товары: мебель, автомобили, мотоциклы, мотороллеры, электрические бытовые машины и т.д. Торговля по образцам может применяться и для продажи мелких товаров: игрушек, спорттоваров, посуды, тканей и т.п.

В планировке универсама должны быть учтены особенности продажи по образцам как мелких товаров, которые продаются непосредственно в магазине, так и крупногабаритных, которые в отдельных случаях отгружаются покупателю со склада. При этом по требованию покупателя должна быть предоставлена возможность ознакомиться с конкретным, отпускаемым ему товаром в кладовых универсама, предприятиях поставщика или в централизованных складах.

Иная организация универсама должна быть при выборе товаров по каталогам, иллюстрирующим образцы товаров. В этом случае покупателю предоставляется возможность приобрести товар по предварительному заказу, сделанному при посещении универсама или по телефону.

2.40. Специфически организуются торговые залы при продаже товаров через автоматы (одно из направлений научно-технического прогресса в данной отрасли). В непродовольственных универсамах автоматы применяются для продажи мелкоштучных товаров (табачных, канцелярских и т.п.), в кафетериях и буфетах, а также при организации торговли через автоматы в витринах (витроматы). Использование торговых автоматов позволяет торговать в часы, когда универсам закрыт, что сокращает количество персонала и повышает рентабельность работы предприятия.

2.41. К оптимальным пропорциям и положению торгового зала в плане следует отнести прямоугольник с отношением сторон 1:1,5 и с примыканием к нему по длинной стороне группы кладовых и помещений подготовки товаров к продаже. Эти отношения могут меняться в пределах от 1:1 до 1:2.

Основные требования к рациональным планировочным решениям торговых залов универсамов те же, что и для универсамов: удобство для покупателей, возможности трансформации помещения и связь торговых помещений с подсобными.

ФУНКЦИОНАЛЬНАЯ ОРГАНИЗАЦИЯ ПРЕДМЕТНО-ПРОСТРАНСТВЕННОЙ СРЕДЫ И МЕБЕЛЬ

2.42. Торговые залы универмагов включают следующие основные зоны: зону входа и выхода, выкладки и продажи товаров (обычная, замкнутая, по типу «боксов» или «магазин в магазине»), расчета. Каждая функциональная зона включает в свой состав специальную мебель и оборудование, предназначенное для хранения и демонстрации определенного товара (галантерея, обувь, ткани и т.п.). Основные закономерности взаимосвязи этих изделий отражены в НП 3.1-75. Вместе с тем при функционально-планировочной и предметно-пространственной организации универмагов следует учитывать наличие дополнительных функциональных зон, которые возникают с целью повышения культуры обслуживания.

В универмагах и других непродовольственных магазинах должны быть предусмотрены помещения (площади) для дополнительных услуг покупателям. Характер этих услуг зависит от величины и специализации магазинов и определяется в соответствии с составом товарных групп магазина в пределах торговой площади, установленной СНиП II-77-80:

раскрой тканей;

подгонка купленного готового платья;

демонстрация новых товаров;

бюро обслуживания (хранение личных вещей покупателей, упаковка товаров, информация для покупателей, прием предварительных заказов на товары, вызов такси, стол находок, оформление доставки товаров на дом и установки на дому технически сложных товаров и т.д.);

растяжка головных уборов и обуви;

гардероб для покупателей;

комната для обслуживания покупателей с детьми;

помещение для хранения детских колясок;

гравировка изделий;

прослушивание грампластинок, магнитных лент в кабинках;

стереофонические и монофонические записи на магнитную пленку;

подрубка тканей для штор;

сберкасса, телефонный пункт.

В магазинах, торгующих в кредит, следует предусматривать площадь для оформления кредита из расчета 3 м² на одного работника. Состав и площади помещений универмагов, предназначенных для посетителей, даны в СНиП II-77-80.

В крупных универмагах предусматриваются места отдыха для покупателей, киоски «Союзпечать», театральные кассы и т.п. Состав дополнительных услуг определяется проектом, который предусматривает возможности расширения услуг при трансформации помещения.

2.43. Организация выходов из торгового зала (наружу и в лестничные клетки) должна учитывать функционально-планировочную схему, систему расчета с покупателями и обеспечивать противопожарные требования для эвакуации.

2.44. В рационально-планировочной организации торгового зала основная роль принадлежит зонам выкладки и продажи товаров, которые включают ряд подзон, отвечающих специфике различных групп: ткани, готовое платье, головные уборы, белье, обувь,

трикотажные изделия, галантерея, парфюмерия, посудохозяйственные товары, электротовары, электробытовые машины, канцелярские товары, радиотовары, музыкальные товары, игрушки, ювелирные изделия, часы, фототовары, спортивные товары, мебель.

Предметно-пространственная организация этих подзон зависит от рационального состава мебели и оборудования, наилучшей организации их группировок в соответствии с нормированными проходами.

При размещении этих зон следует учитывать частоту спроса



Рис. 23. Примеры функционально-планировочной структуры торгового зала универмага с решением торговых секций в виде «боксов»

А: 1 — драпировочные ткани, одежда; 2 — выставка образцов тканей; 3 — выдача тканей; 4 — хлопчатобумажные и льняные ткани; 5 — сопутствующие товары, металлическая галантерея; 6 — выставка образцов шерстяных тканей; 7 — выставка образцов шелковых тканей; 8 — женские головные уборы; 9 — кожгалантерея; 10 — подарки; 11 — парфюмерия; 12 — трости, зонты; 13 — ювелирные изделия; 14 — выставка трикотажа; 15 — предметы женского туалета; 16 — чулки, носки; **Б:** 1 — обувь женская; 2 — пальто демисезонные женские; 3 — сезонная обувь; 4 — демонстрационный зал; 5 — женские плащи, летние пальто; 6 — мужские сорочки, галстуки; 7 — мужские брюки, костюмы; 8 — мужские пальто; 9 — мужская обувь; 10 — женские зимние пальто; 11 — женские шерстяные и шелковые платья; 12 — женские хлопчатобумажные платья, юбки, блузки

товара и приближать зоны с товаром наибольшего спроса к основным потокам покупателей. Зоны с товаром, требующим длительного времени на отбор покупателями, рационально размещать в стороне от главных проходов.

По такому же принципу и с учетом этажности зданий группируют товары по потребительским комплексам. В первом этаже размещаются комплексы с максимальным количеством покупок («Для домашнего мастера», «Для уборки жилища» и т. п.), в верхнем этаже — пользующиеся наименьшим спросом («Для рыболовов и охотников» и т. п.).

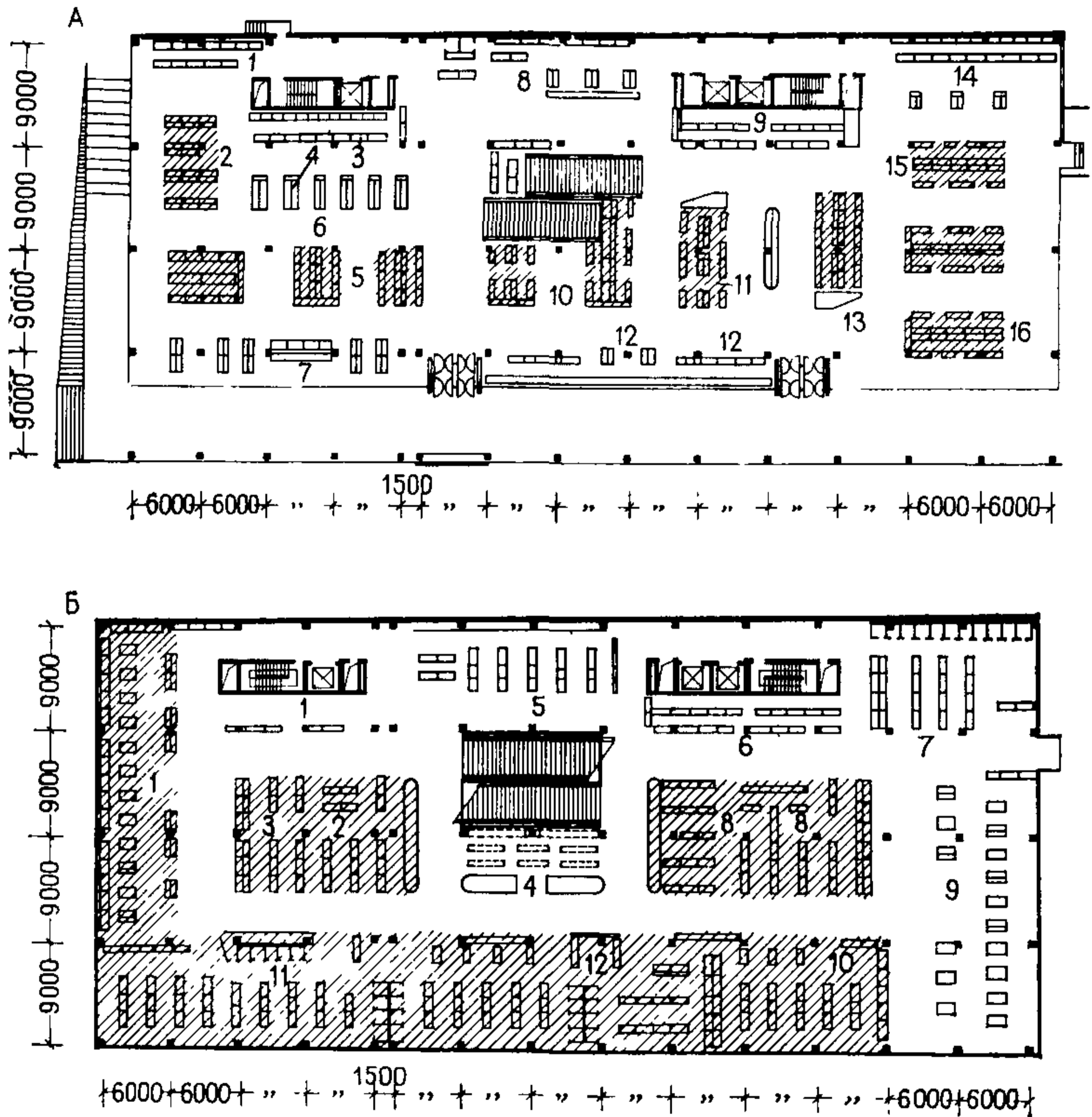
Специфика товарных групп отражена в современной функционально-планировочной структуре универмагов, в которой подзоны выкладки и продажи различных товаров решаются в виде отдельных боксов, с расчетом по торговым секциям (на линиях) (рис. 23). Эти «боксы» следует отделять от главных проходов витринами, цветочницами, скамьями для отдыха или для примерки покупаемых товаров. Следует также предусматривать, чтобы входы-выходы в «бокс» могли просматривать продавцы-кассиры. При организации централизованного расчетного узла на этаж торговое оборудование может быть расставлено по боксовой системе, но без изоляции от главных проходов, а также по линейной системе, при которой линии блокируемых горок и прилавков располагаются перпендикулярно расчетному узлу.

2.45. Универмаги оснащаются универсальной торговой мебелью, конструкция которой позволяет использовать ее в различных по профилю и размерам магазинах. Эту мебель изготавливают Барнаульская, Белоцерковская мебельные фабрики, Селецкий ДОК, промкомбинаты «Викеро», «Раквере» ЭРСПО и др.

Универсальная торговая мебель ПО «Раквере» состоит из унифицированных деталей, элементов, приспособлений для сборки горок, прилавков, вешал и т. п., из которых собираются различные варианты изделий (рис. 24).

Основные требования к мебели для универмагов аналогичны перечисленным выше требованиям к мебели универсамов. Вместе с тем особенности универмагов (форма обслуживания, товарная специализация и др.) определяют и специальные требования к мебели. Так, мебельные изделия для продажи ювелирных изделий должны обладать соответствующими прочностными свойствами, иметь надежные запоры в прилавках, витринах, а мебельные изделия для продажи музыкальных инструментов и пластинок должны обеспечивать современную выкладку пластинок, их индивидуальное прослушивание и т. п. Эти факторы определяют необходимость разрабатывать специальную мебель для различных зон универмага наряду с универсальной мебелью.

Подзоны выкладки и продажи товаров в основном оснащаются горками (пристенными, островными, витринными), прилавками, столами для выписки чеков, вешалами. В зависимости от характера товаров в одном случае требуются главным образом горки (галантерея, игрушки, обувь), в другом — прилавки (ювелирные изделия, часы, посуда, сувениры), в третьем — вешала (готовое платье, трикотажные изделия).

В группу мебели, предназначенной для демонстрации товаров, входят горки пристенные, островные, привитринные, витрины и стенды передвижные или стационарные, пристенные или островные (см. табл. 6). Изделия этих групп мебели имеют различные компо-



Рис. 24. Универсальная торговая мебель «Виру»
 А — горки пристенные; Б — горки островные; В — прилавки

зиционно-конструктивные схемы, способы использования. Наибольшим разнообразием отличается оснащение горок полками разных размеров и материалов, кронштейнами и емкостями и другими элементами, позволяющими получить максимальную товароемкость изделий при рациональной демонстрации товаров.

Основные размеры горок следующие: модуль длины — 900 мм, ширина полок — 400, 450, 500, 550, 600, 700 мм, высота: привитринных — 1200 мм, островных — 1600, 1800 мм, пристенных — 2000, 2200 мм.

Для продажи головных уборов, где применяется открытая выкладка, используются горки пристенные и островные с перфорированными щитами и прилавки. Эти изделия оснащены разнообразными кронштейнами и другими приспособлениями для демонстрации товаров, их хранения, а также зеркалами.

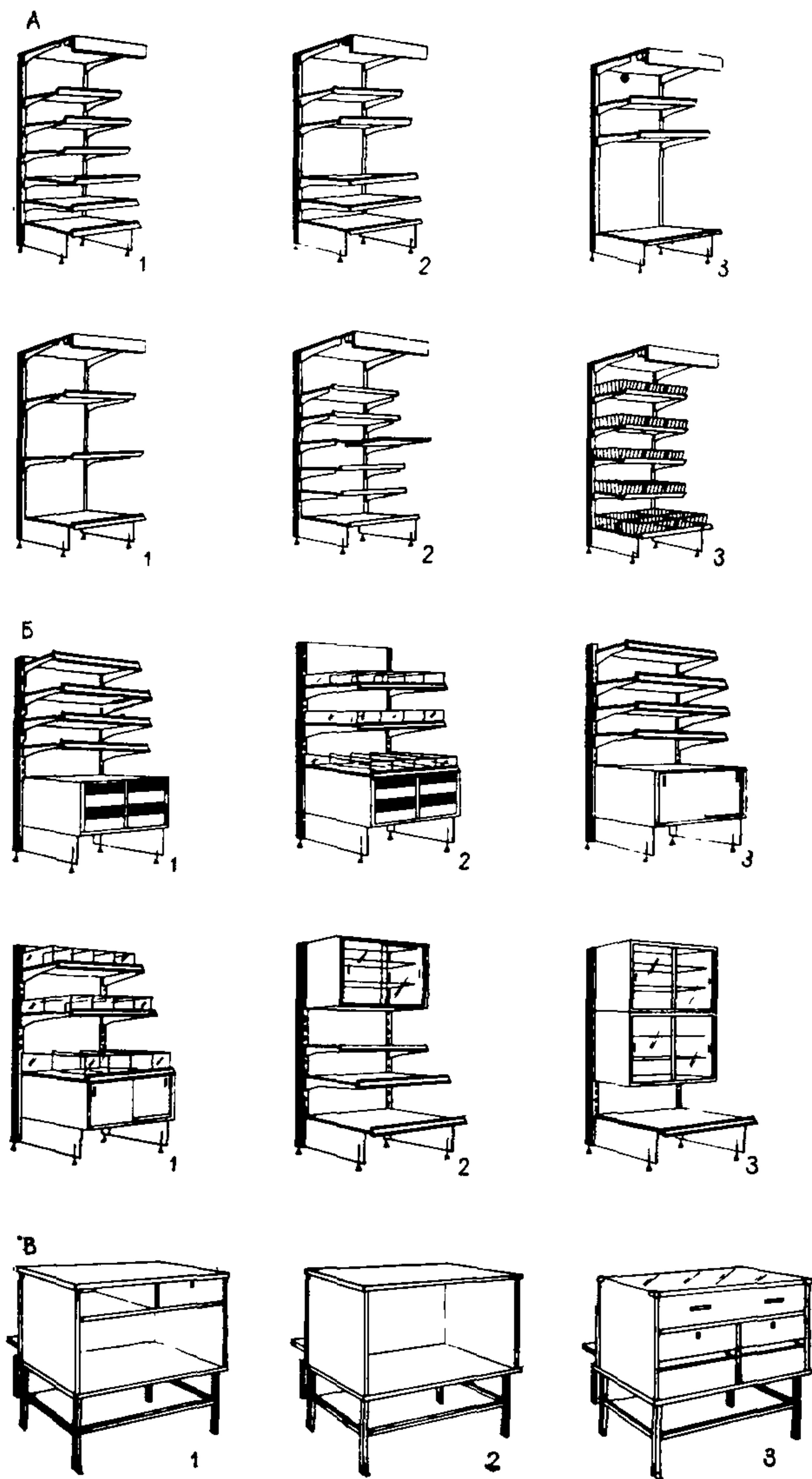
В горках для продажи белья устраивают горизонтальные и наклонные полки с закрытым нижним отделением, ящики, а для продажи тканей по образцам горки оснащаются кронштейнами, на которые крепятся ткани. В горках для обуви образцы товаров размещаются на кронштейнах. Эти же изделия для продажи галантерейных, трикотажных и парфюмерных товаров оборудуются горизонтальными или наклонными полками с кассетами, имеют закрытые нижние отделения и ящики. Горки, предназначенные для кожгалантереи, имеют перфорированную заднюю стенку и металлические кронштейны, а для трикотажных изделий — наряду с горизонтальными и наклонными полками оснащаются дополнительными емкостями в виде кассет, закрытым нижним отделением и ящиками.

Для посудохозяйственных товаров горки имеют перфорированные задние стенки и навесные кассеты, кронштейны, полки. Аналогичные характеристики имеют изделия для продажи культтоваров, игрушек, спорттоваров, школьно-письменных, канцелярских товаров и пр.

В группу мебели, предназначенной для непосредственного обслуживания покупателей продавцом, входят прилавки. Прилавки используются во всех типах магазинов, они различаются специфическим оснащением: кассетами для мелкой галантереи, зеркалами для головных уборов и т. п. Основные размеры прилавков следующие: длина — 900 мм, ширина — 600, 900 мм, высота — 700, 900 мм.

Прилавки в зависимости от назначения подразделяются на следующие основные типы (см. табл. 6):

прилавки для продажи, предназначенные для непосредственного обслуживания покупателей продавцом;

кассовые прилавки;

прилавки для упаковки товаров.

В зависимости от конструктивного решения они подразделяются на прилавки с витринами и без витрин.

Группу мебели для продажи готовой одежды составляют вешала для одежды (см. табл. 6), которые представляют собой конструкцию, приспособленную для открытого показа товара на вешалах со свободным доступом. Основные размеры вешал следующие: модуль длины — 900, 1800 мм, ширина — 700 мм, высота — 1400, 1600, 1800 мм.

Вешала подразделяются на передвижные и стационарные, одноярусные или многоярусные, с прямыми или гнутыми штангами. В зависимости от назначения изделий изменяются их конструкция

и внешний вид. Именно функция определяет конструктивные решения. Так, стационарные вешала представляют собой металлическую раму, на одной из перекладин которой вывешивается для продажи готовая одежда. Назначение передвижных вешал включает дополнительные требования к сохранности товарного вида одежды при транспортировании ее со склада или фабрики. Это требование отражается на конструкции изделия и его внешнем виде. Функциональное назначение вешал для готового платья определило конструкцию раздвижных изделий, которые при транспортировании сдвигаются, уплотняя перевозимый товар, и зачехляются, а в торговом зале раздвигаются, увеличивая протяженность штанги и создавая необходимые условия для демонстрации товара. Вешала имеют различные конструктивные характеристики (неразборные, разборные, блокируемые или трансформируемые), разнообразный материал каркаса (металл, синтетика и пр.) и отделку (пластик, окраска, листовой металл и др.).

2.46. Помимо обычной выкладки товаров в универмагах, распространен принцип выделения какого-либо отдела в виде замкнутой зоны внутри торгового зала, по типу «магазин в магазине» (типа «Сувениры», «Часы» и т. п.). Для универсального оборудования, предназначенного для этих зон, рекомендуются следующие основные размеры: модуль длины — 900 мм, высота — 2200, 2500 мм, ширина полок и другие размеры аналогичны размерам горок. Наряду с универсальной мебелью эти зоны оснащаются и специальной мебелью, предназначенной для той или другой группы товаров. Если в первом случае основной художественный акцент в решении оборудования приходится на верхний фриз, который как бы замыкает эти зоны, выделяя из общего решения (цветом, рисунком), то во втором случае особой темой могут явиться отделка наружных поверхностей мебели, ее фактура, ритмический строй, цвет.

2.47. Наряду с традиционными способами демонстрации, хранения и доставки товаров в торговый зал, т. е. когда используется торговая мебель (прилавки, горки), с появлением новых форм транспортирования товаров — в контейнерах все шире внедряется продажа товаров непосредственно из контейнеров. Такая система распространяется на торговлю обоями, бытовой химией и пр. В перспективе предполагается организация контейнерных перевозок одежды, обуви и других товаров и продажа их из контейнеров.

Основными требованиями к контейнерам являются функциональные. Только на основе типов, размеров и других характеристик товаров возможно создание унифицированного ряда изделий, отвечающего функционально-технологической специфике хранения, транспортировки и продажи товаров, а также индустриальности производства изделий. Наиболее распространены следующие размеры контейнеров: $800 \times 600 \times 1500$ и $800 \times 1200 \times 1500$ мм.

2.48. В зонах расчета кассеты могут быть расставлены линейно или в шахматном порядке, последнее более экономично по затратам площади. Не занятое кассовой кабиной, прилавками и другой мебелью пространство между кассовыми кабинами и выходами из торгового зала следует ограждать свободно стоящими блокированными цветочницами, декоративными решетками или конструкциями с рекламными указателями с тем, чтобы направлять потоки покупателей, а не препятствовать свободному выходу из зала, в частности при эвакуации во время пожара. При укрупнении расчетного узла, обслуживающего два этажа торгового зала (при двухъярус-

ной структуре или при решении зала с антресолю), расчетный узел целесообразно размещать на промежуточной отметке между двумя уровнями торгового зала.

2.49. Основные типы мебели для торговых зданий, ее размеры, применение отражены в ГОСТ 18310.2—73, 18310.4—73, 18310.5—76 (разработанных ЦНИИЭП торговых зданий и туристских комплексов), стандартах СЭВ на мебель для предприятий торговли: СТ СЭВ 791-77, СТ СЭВ 792-77, СТ СЭВ 793-77, СТ СЭВ 794-77, СТ СЭВ 795-77, а также «Единой номенклатуре мебели и оборудования общественных зданий массового строительства». В настоящее время разработан стандарт на типы и размеры контейнеров ГОСТ 24831—81.

2.50. Наряду с основными зонами (выкладки и продажи товаров, расчета) в универмагах создаются разнообразные функциональные зоны, связанные с дополнительными услугами и повышенным уровнем обслуживания покупателей. Это зоны отдыха, демонстрации новых товаров, справок, обслуживания детей, прослушивания пластинок и музыкальных инструментов, а также оформления денежных операций через сберкассy и т.п. Каждая из этих зон имеет специфическое планировочное решение, отвечающее ее назначению, и соответствующее оснащение мебелью. Типы, размеры мебели и их взаимосвязь определены соответствующими рекомендациями.

Функционально-технологические особенности универмагов, строящихся по типовым и индивидуальным проектам, являются определяющими при проектировании мебели и оборудования.

Мебель для универмагов может иметь различные характеристики изделий как в пластическом, так и в цветовом решении серии. Этой мебелью оснащаются предприятия, в которых посетители проводят значительно больше времени не только делая покупки, но и знакомясь с новинками моды и т.п.

Наибольшее разнообразие мебели придают разные по форме, рисунку и пропорциям завершающие или промежуточные элементы горок пристенных, островных и др., а также цветовые характеристики. Наряду с монохромными цветовыми решениями мебели следует использовать контрастные, которые позволяют более выразительно подчеркнуть особенности предметной среды торговых залов и создать целостность в решении информативных устройств оборудования. С этой целью активным цветом могут быть выделены нижние и верхние горизонтальные элементы горок, прилавков, кассовых кабин, а также торцов изделий.

Цвет изделия может быть светлым, темным; нейтральным или насыщенным; цельным или комбинированным, при этом следует учитывать размер помещения, группировку мебели, вид товара, систему освещения и т.п. Цвет мебели должен подчеркивать или растворять различные элементы изделий (каркас, наполнение и т.п.).

Вариантность в решении серий мебели этой группы должна проявляться в разнообразии элементов отделки, цвета, элементов оснащения (кассеты, лотки и т.п.), которые главным образом определяют принадлежность изделий к той или другой группе товаров.

Уровень оптимизации размеров мебели этой группы должен быть высоким. Одним из основных факторов, определяющих высокое качество комплексных серий этой мебели, является их рациональное оснащение элементами (кассеты, кронштейны и т.п.), которые обеспечивают хорошие условия для демонстрации различ-

ных товаров (ткани, посуда, грампластинки), а также увеличение товароемкости изделий.

Составы серий мебели этой группы и их решения должны определяться в зависимости от оптимального состава секций в торговых залах универмагов, предусматривая возможности их расширения.

АРХИТЕКТУРНО-ХУДОЖЕСТВЕННЫЕ ПРИНЦИПЫ РЕШЕНИЯ ПРЕДМЕТНО-ПРОСТРАНСТВЕННОЙ СРЕДЫ

2.51. Главная задача в решении предметно-пространственной среды торгового зала — создать наилучшие условия для показа товара и максимум удобств для покупателей. На достижение этой цели должен быть направлен весь арсенал архитектурно-художественных средств.

Особые требования предъявляются к эстетическим характеристикам отделочных материалов, цветовых решений, осветительных установок и светильников, зрительных информативных устройств, витрин и пр.

2.52. Отделочные материалы, применяемые в интерьере универмагов, наряду с общими требованиями, указанными в разд. 1, должны отвечать ряду частных требований — эксплуатационных и комфортно-эстетических.

Применяемые материалы для внутренней отделки должны быть устойчивы к ежедневной влажной уборке помещений, в том числе мытью полов горячей водой с применением стандартных моющих средств. В торговых помещениях допускается сухая вакуумная уборка потолка и стен на уровне выше 2 м от пола.

Вся внутренняя отделка, включая покрытия, прослойки, несущие каркасы под облицовку в торговых залах (площадью 300 м² и более), в складах сгораемых материалов и товаров в сгораемой упаковке вместимостью 100 кг хранения и более, а также на путях эвакуации должна выполняться из негоряемых или трудногоряемых материалов; каркасы подвесных потолков — только из негоряемых материалов.

Механическая стойкость к истиранию, прочность, деформативность, сохранность размеров всех видов покрытий, кроме лакокрасочных, возобновляемых на месте, должны обеспечивать срок их службы не менее восьми лет в конкретных условиях эксплуатации.

В процессе проектирования желательно иметь данные о величине потока посетителей в основных проходах торговых залов, которая определяется нормативной загрузкой торговых секций, входящих в их состав. В частности, в местах более интенсивных потоков посетителей не рекомендуется применять полимерные, ковровые и деревянные покрытия полов. Исключение составляют мастичные полимерные покрытия на терморезистивных смолах (эпоксидные, полиуретановые) и из плиток ПВХ, прессованных, толщиной 4—5 мм («Первинил», «Эпвинил»). Отделку стен и колонн, особенно выступающие углы и проемы, в местах интенсивного движения посетителей следует экранировать панелями или бортиками на высоту до 2 м.

Влагостойкостью должна обладать отделка следующих помещений: моечных, душевых, умывальных, разгрузочных; прочих помещений, имеющих собственные входы с улицы в радиусе не менее 6 м от этих входов; малых торговых залов (до 100 м²), имеющих

обособленные входы с улицы; помещений, расположенных в непосредственной близости к большим поверхностям открываемого остекления.

Коэффициент теплоусвоения полов в местах постоянного нахождения обслуживающего персонала должен быть не менее 10 ккал ($\text{м}^2 \cdot \text{ч} \cdot ^\circ\text{C}$). Минимальный коэффициент противоскольжения о кожу: полов в торговых залах, разгрузочных и на путях эвакуации — 0,2; в прочих помещениях допускается 0,1. В торговых залах, где полы могут эксплуатироваться в мокром состоянии, этот коэффициент нормируется для влажных поверхностей.

В торговых залах универмагов на 1000 и более м^2 с твердым покрытием полов и низа стен (при коэффициенте звукопоглощения 0,01—0,03) рекомендуется применять звукопоглощающую отделку потолка и верха стен из материалов с общим коэффициентом звукопоглощения не менее 0,4 в диапазоне частот 1000—2000 Гц, 0,6— в диапазоне частот 1000—250 Гц.

Номенклатура рекомендуемых покрытий полов в торговых залах универмагов представлена в табл. 7, номенклатура рекомендуемых видов отделки стен и потолка — в табл. 8.

2.53. Торговые залы универмагов, расположенные на первых этажах, должны иметь естественное освещение. Это обеспечивает зрительную связь наружного пространства с интерьером, необходимую для художественной характеристики назначения магазина и в рекламных целях. Торговые залы, расположенные на остальных этажах универмага, не требуют естественного освещения: во-первых, остекленные поверхности стен позволяют использовать емкое пристенное торговое оборудование; во-вторых, распространенные конструктивные системы и архитектурные решения предполагают глубину торгового зала, как правило, не менее 13 м, а через окна может быть освещена только полоса шириной 6 м; в-третьих, наружное остекление увеличивает теплопотери здания.

В торговых залах непродовольственных магазинов применяются следующие виды искусственного освещения: рабочее, эвакуационное, охранное. При необходимости часть светильников того или иного вида освещения может использоваться в качестве дежурного.

При проектировании освещения торговых залов универмагов применяется как общее (равномерное или локализованное), так и комбинированное (общее+местное освещение). В связи с тем, что в торговых залах, как правило, торговое оборудование периодически перемещается и заменяется, следует использовать систему общего равномерного освещения, не исключая, однако, возможности применять местную подсветку. При четком зонировании торговых залов, при котором фиксируется размещение торгового оборудования и узлов расчета, следует отдавать предпочтение системе общего локализованного освещения. Это обеспечивает наибольшую освещенность товаров, а также способствует зрительному зонированию зала. Кроме того, локализованное освещение — одно из выразительных средств наряду с мебелью и оборудованием, цветом отделки и пр., в комплексном решении интерьера торгового зала.

Общее освещение выполняется, как правило, люминесцентными светильниками. При повышенных требованиях к цветопередаче (отделы тканей, женского готового платья, мехов и др.) рекомендуется применять люминесцентные лампы улучшенной цветности — ЛЕ, ЛДЦ, ЛХЕ.

В соответствии с архитектурно-художественным решением ин-

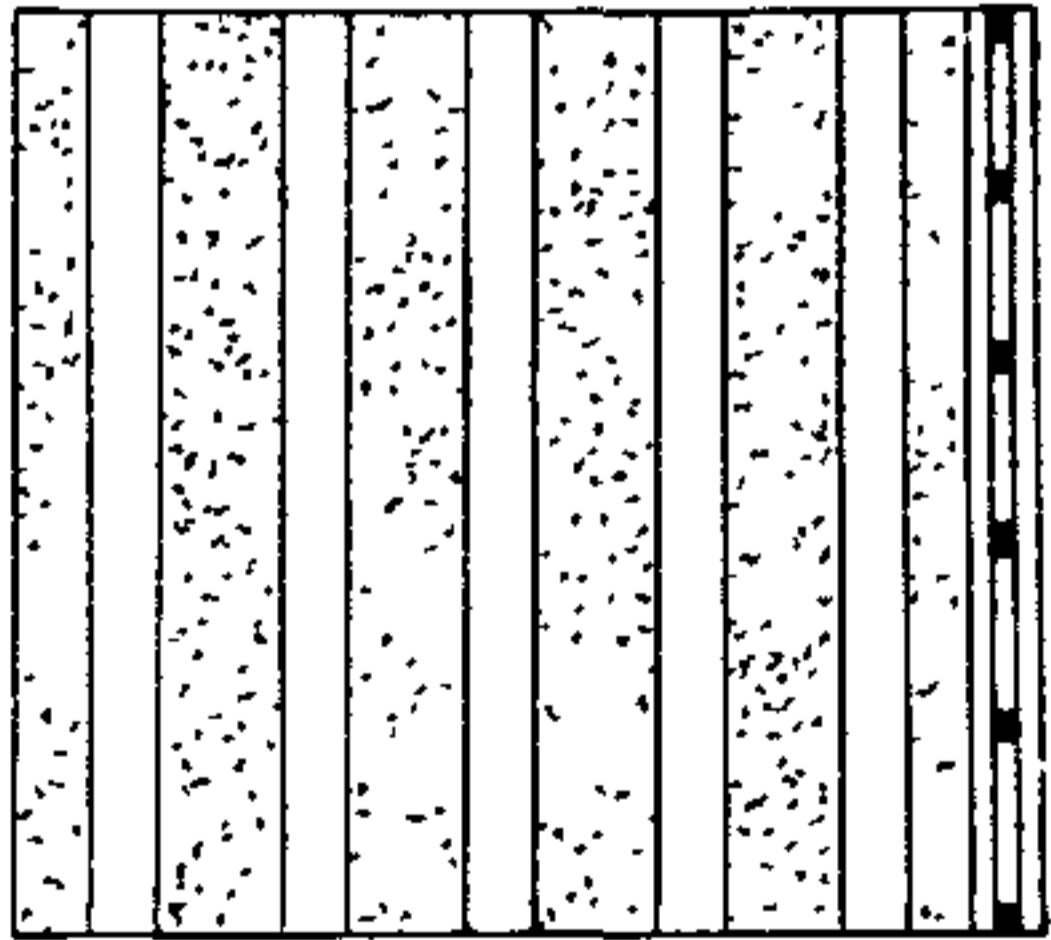
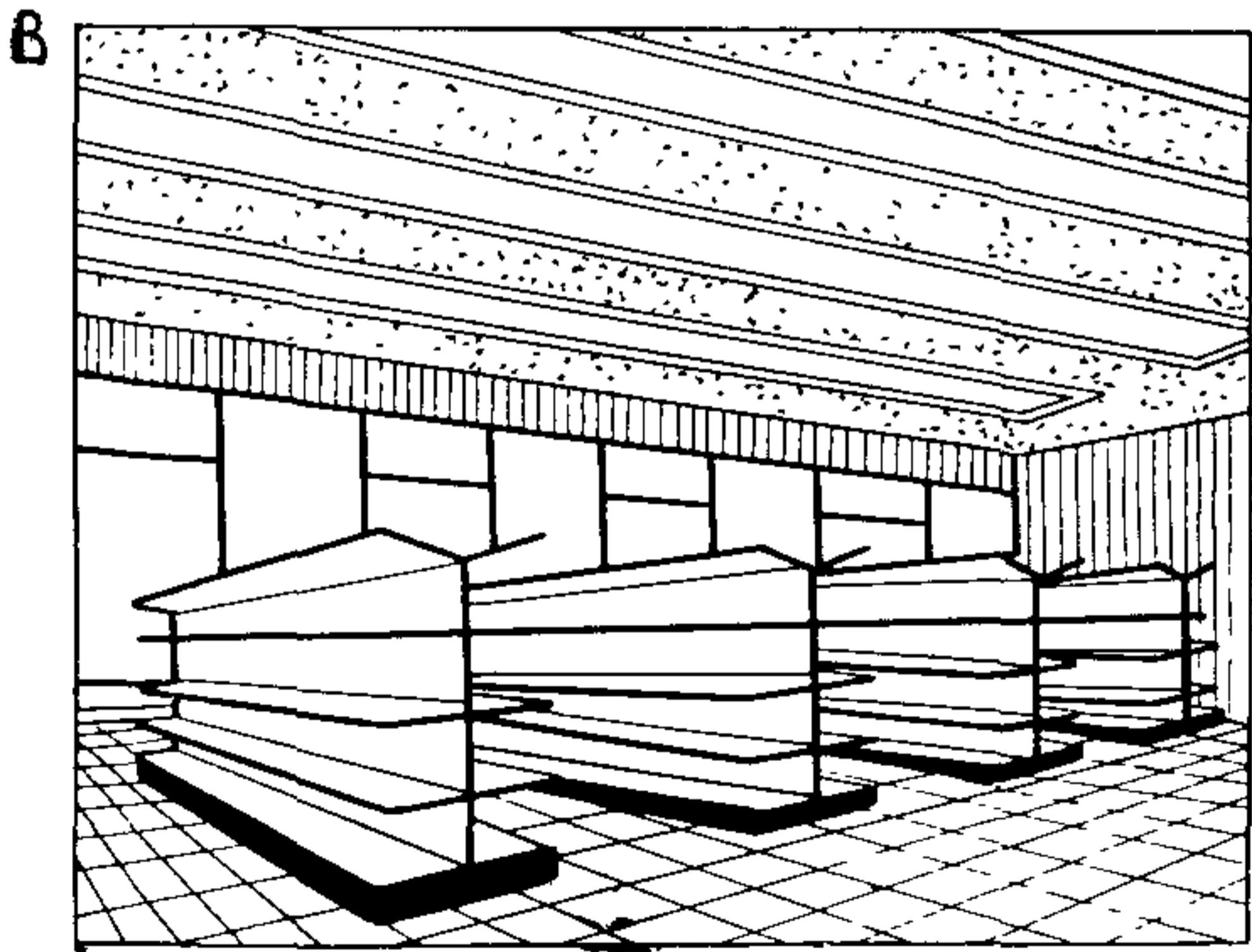
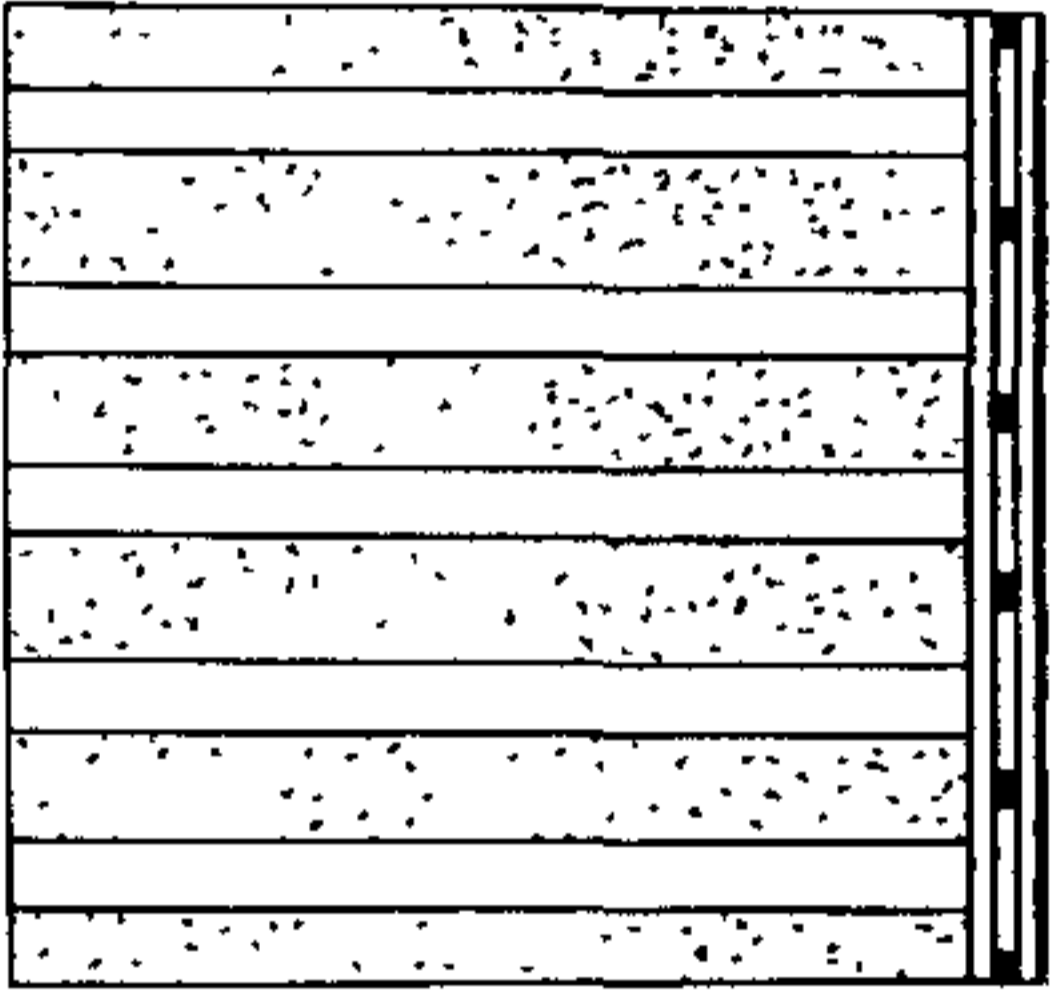
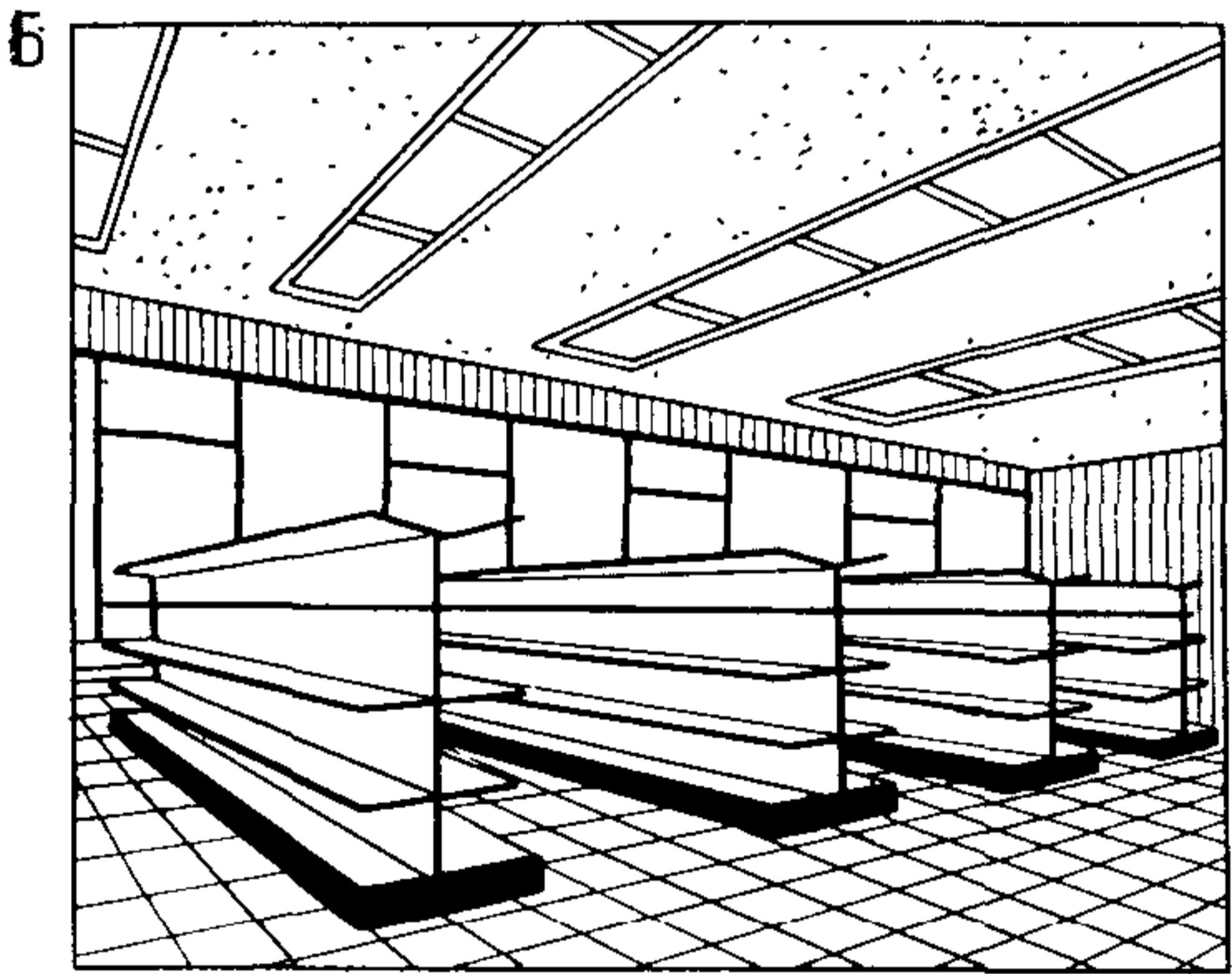
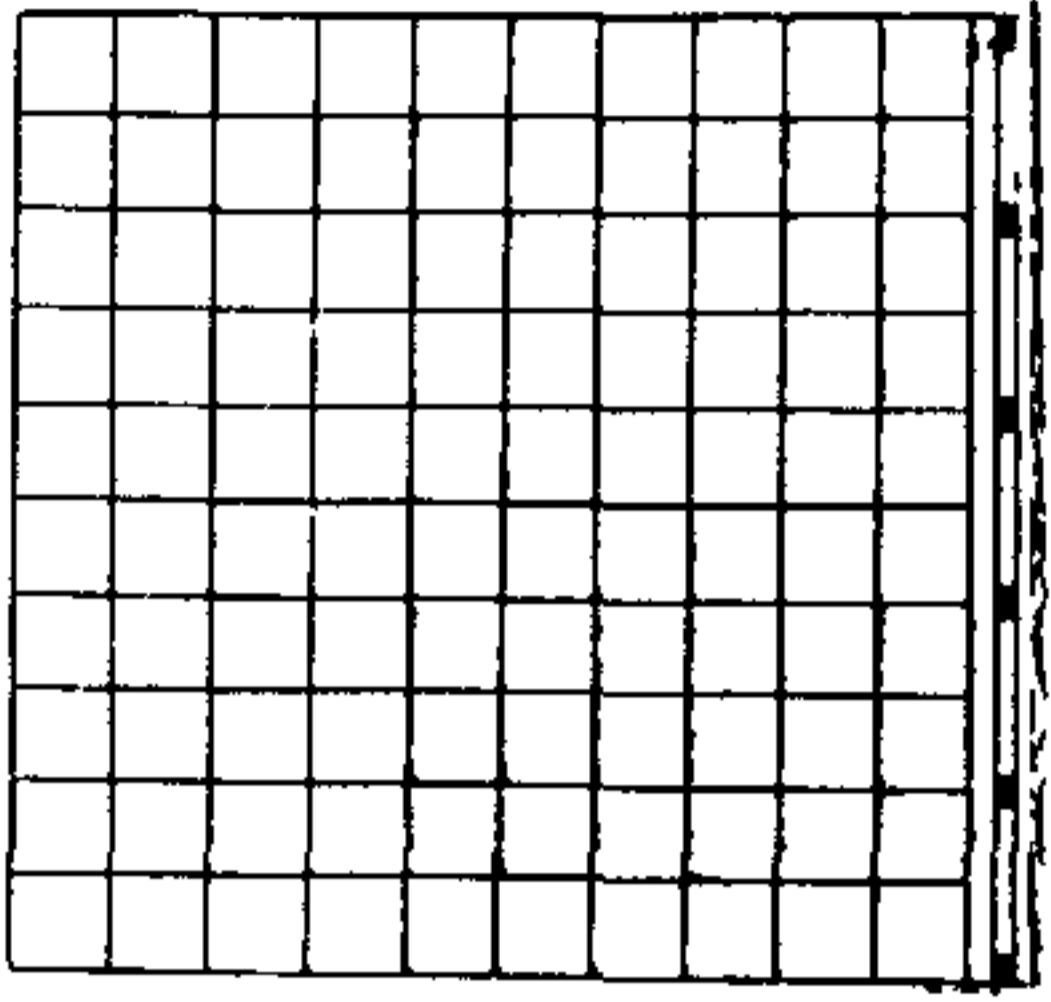
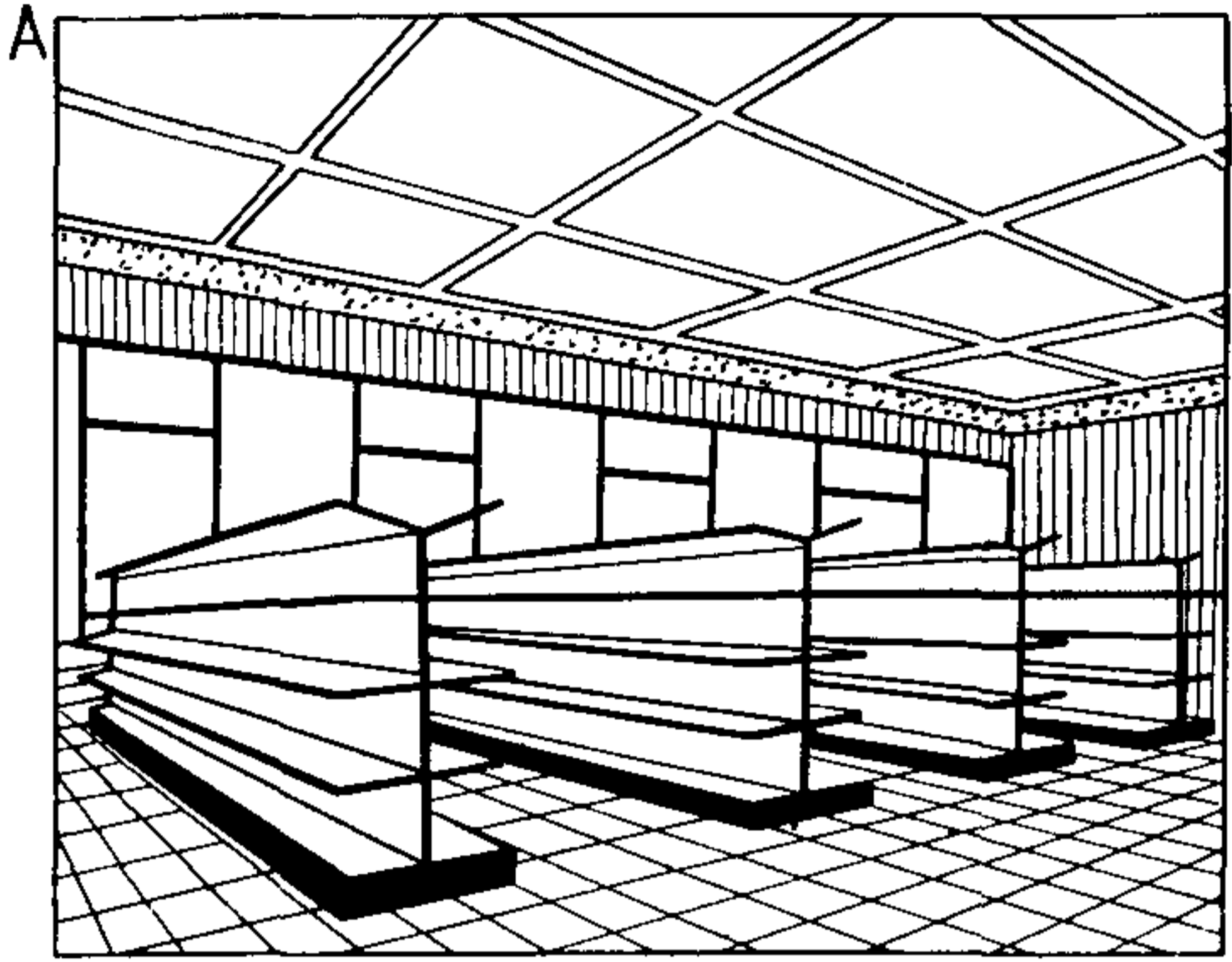



Рис. 25. Приемы решения осветительной установки торгового зала

А — светящий потолок; *Б* — линии светильников, перпендикулярные поверхности остекления; *В* — линии светильников, параллельные поверхности остекления; *Г* — смешанная система

терьера торговых залов универмагов для их освещения могут применяться:

- потолочные или встроенные светильники;
- светящие потолки или панели;
- карнизное освещение.

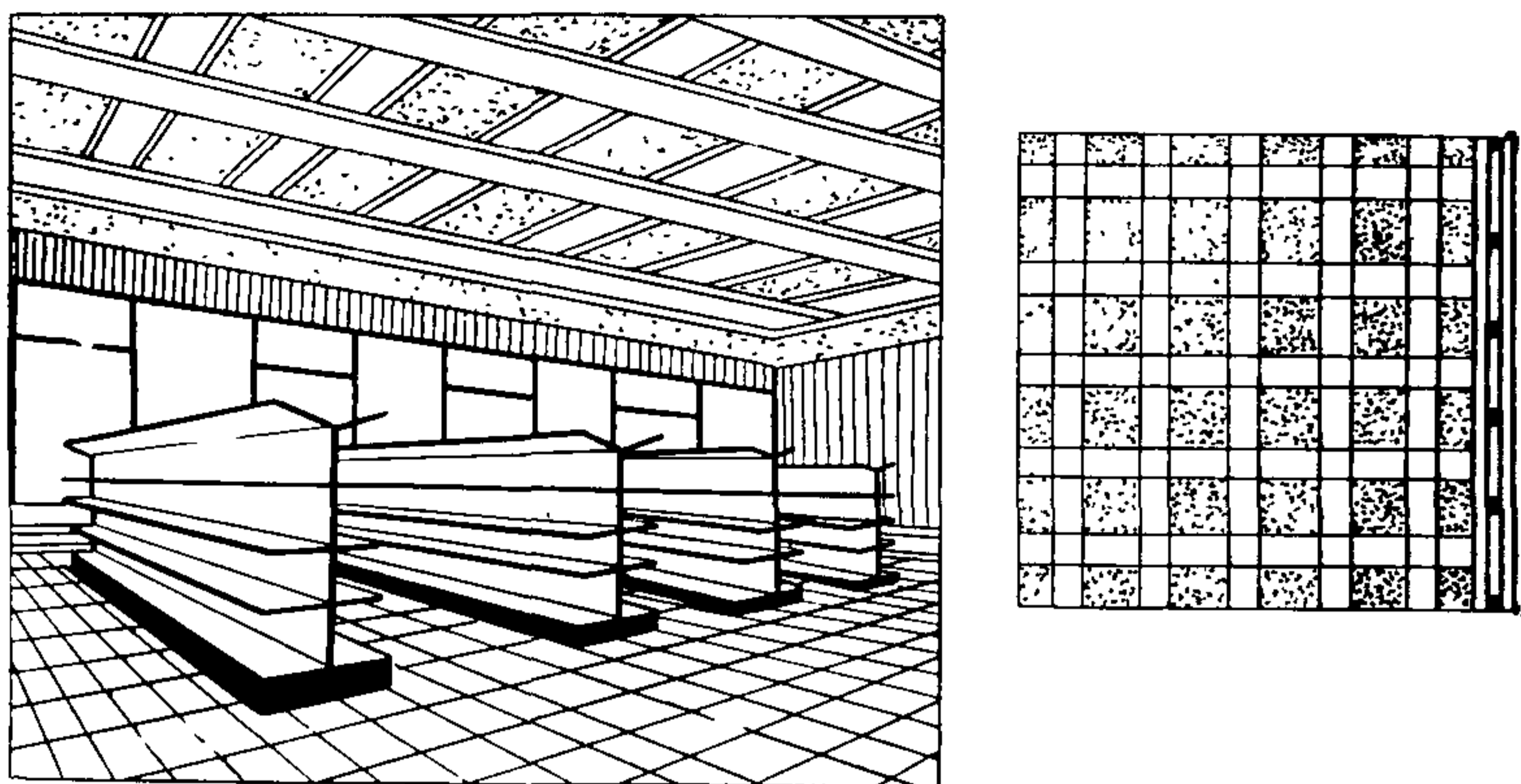
Потолочные или встроенные светильники располагаются прерывистыми или непрерывными линиями, по углам квадратов, в шахматном порядке или в других геометрических композициях (рис. 25). При расположении светильников линиями их рекомендуется ориентировать параллельно световым проемам с учетом расположения технологического оборудования. Этот способ освещения наиболее экономичен и удобен в эксплуатации.

Применять светящие потолки целесообразно для достижения высоких показателей вертикальной освещенности. Этот способ обеспечивает хорошую равномерность горизонтальной освещенности. Светящие потолки сравнительно неэкономичны, но обладают повышенными эстетическими качествами — зрительно увеличивают высоту зала, создают в помещении праздничную атмосферу.

Применение карнизного освещения оправдано при малых площадях и относительно большой протяженности торговых залов, а также при сводчатых потолках. В этих случаях достигается достаточная равномерность освещения, полностью исключается слепящее действие осветительной установки. При необходимости высокого уровня освещенности применение карнизного освещения ограничивается его относительной неэкономичностью.

Решение осветительной установки торгового зала может способствовать раскрытию художественного образа интерьера. Например, шарообразные светильники, сгруппированные над отдельными зонами торгового зала универмага, создают единство внутреннего пространства, а также объединяют интерьер универмага с окружающей

площадью, где установлены аналогичные по форме уличные светильники (рис. 26).

Для освещения торгового зала необходимо применять светильники, исключаящие слепящее действие. С этой целью рекомендуется использовать люминесцентные светильники со сплошным рассеивателем. В случае использования светильников с экранирующей решеткой необходимо, чтобы она обеспечивала защитный угол как в продольной, так и в поперечной плоскости не менее 30° при высоте зала до 4 м и 45° при большей высоте.

Для снижения отраженной блескости большое значение имеет правильный выбор направления светового потока. Наихудшим в этом смысле является направление света спереди, направление же светового потока боковое или заднее по отношению к линии зрения дает хорошие результаты. Эти положения следует учитывать, разрабатывая локализованное и комбинированное освещение.

Вероятность возникновения отраженной блескости уменьшается если разместить светильники непрерывными линиями, а снизить отраженную блескость можно, увеличив отраженную составляющую освещенности, т. е. используя светильники, излучающие значительную долю светового потока на стены и потолок.

Для более быстрой зрительной адаптации покупателей необходимо снижение контраста между естественным освещением на улице и искусственным освещением торгового зала, поэтому осветительная установка входного тамбура должна обеспечивать возможность изменять уровень освещенности в тамбуре. Днем в солнечную погоду освещенность в тамбуре должна быть значительно выше, чем в зале, в темное время суток — ниже.



Рис. 26. Пример образного решения интерьера торгового зала универмага с помощью светильников

Важнейшими факторами в создании оптимальных условий для зрительной работы кассиров, являются высокие уровни освещенности и отсутствие в поле зрения источников как прямой, так и отраженной блескости. Для этого светильники должны располагаться непосредственно над рабочим местом кассира, причем осветительная установка зоны кассовых аппаратов не обязательно должна быть составной частью осветительной установки торгового зала.

В торговых залах универмагов следует широко применять местное освещение. Это позволяет создать на товарах световые акценты для лучшего их различения. По условиям допустимого яркостного контраста яркость на товарах при световых акцентах должна достигать трех-пятикратной величины яркости окружающего фона.

Для местного освещения рекомендуется применять люминесцентные светильники, встроенные в торговое оборудование, а также поворотные светильники с лампами накаливания. Это позволяет при максимальной экономичности такого способа подсвета обеспечить наибольшую освещенность в плоскости расположения товаров.

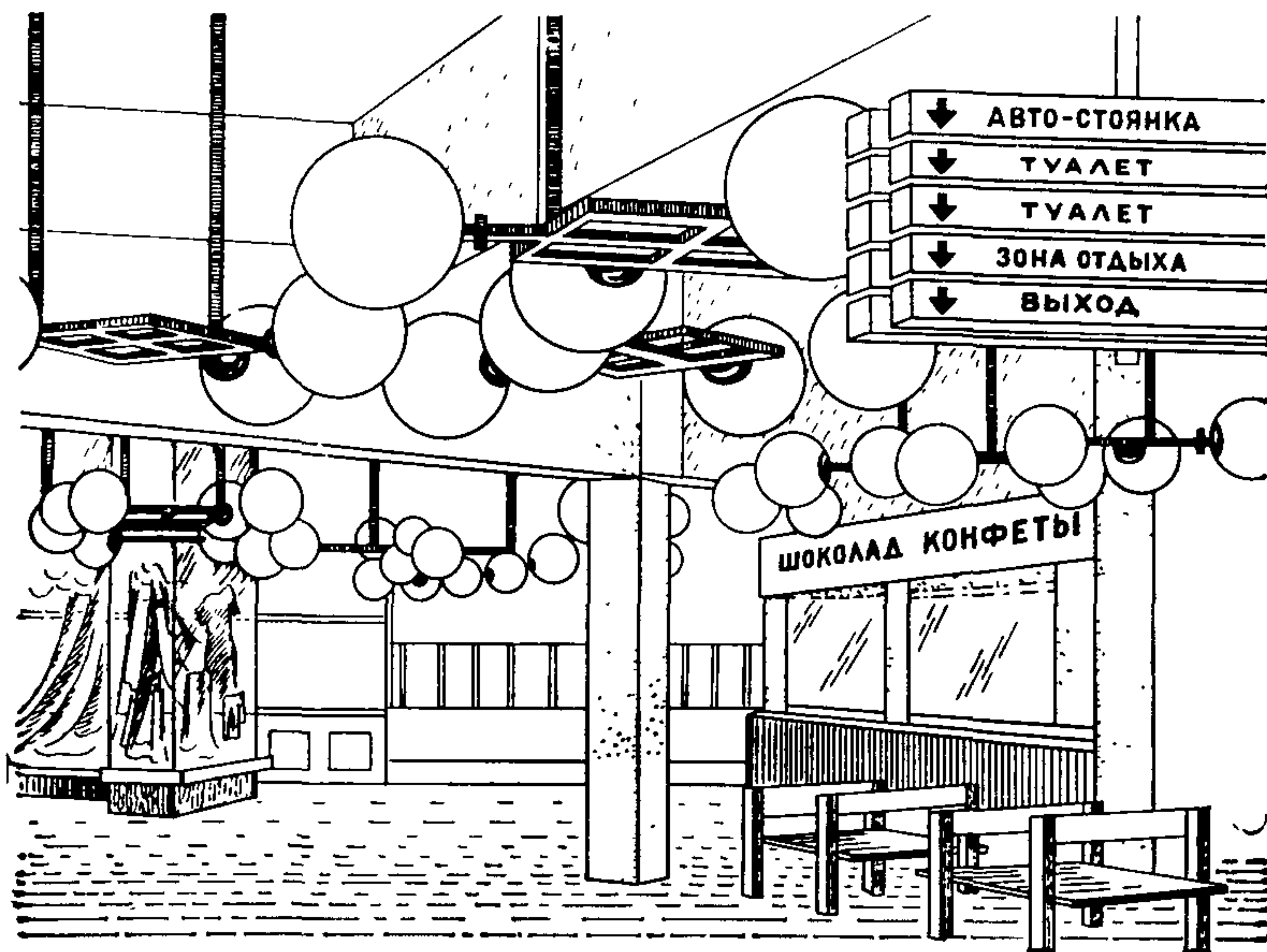
Система управления освещением торговых залов должна обеспечивать возможность включать светильники отдельными группами, ориентированными параллельно световым проемам. Необходимость отключать линий светильников, расположенные близко к окнам, связана с изменением естественной освещенности. Аппараты управления освещением следует размещать в удобных местах. Управление освещением торговых залов больших площадей должно быть централизованным. Для подключения торгового оборудования к электрической сети рекомендуется применять систему модульных проводок. Она представляет собой прокладку электрических сетей в трубах, проложенных в полу по заданной координатной сетке, что позволяет подключать электроприемники в любом месте помещения. К модульным проводкам можно также подключать и местное освещение.

В точном светотехническом расчете, а также в правильном выборе типов светильников и их рациональном размещении заложены значительные резервы экономии электроэнергии.

2.54. Подвесные потолки в торговых залах универмагов могут быть расположены над всей площадью торгового зала или решены отдельными участками по специальному рисунку. В последнем случае высота помещения используется более рационально.

Наиболее целесообразно применять подвесные потолки в универмагах, входящих в состав торговых центров. Как правило, эти здания имеют сложные архитектурные объемы и большое количество разнообразных торговых помещений и переходов. Подвесные потолки в этих случаях помогают организовать пространство, четко выделить зоны формой и цветом.

В настоящее время вопрос о необходимости в торговых зданиях подвесных потолков пересматривается, так как стоимость их значительна и монтаж зачастую занимает много времени. Применение подвесных потолков во многих случаях обусловлено стремлением спрятать сложные перекрытия громоздкого железобетонного каркаса здания и неэстетичные кустарные элементы вентиляционных и других инженерных коммуникаций. За последние годы отработались и стали чище стыки колонн, балок и плит перекрытий, появились вентиляционные короба заводского изготовления и специальные трубы для электропроводки. Поскольку вид этих элементов значительно улучшился, теперь достаточно зрительно их нейтрализовать, отвлечь от них внимание, чтобы без ущерба для интерьера во многих



Рис. 27. Набор символов для непродуктивных товарных групп

1 — зонты; 2 — галстуки; 3 — металлическая посуда; 4 — изделия из пластмассы; 5 — парфюмерия; 6 — сорочки; 7, 8 — игрушки; 9 — мебель; 10 — радиодетали; 11 — резиновая обувь; 12 — подарки; 13 — утюги; 14 — радиоприемники; 15 — трикотаж для самых маленьких; 16 — канцелярские товары; 17 — кухонная утварь; 18 — перчатки; 19 — настольные игры; 20 — спортивное белье; 21 — текстильная галантерея; 22 — косметика; 23 — женский трикотаж; 24 — детское белье; 25 — детская обувь; 26 — одежда для самых маленьких; 27 — фотоаппараты; 28 — пластмассовая галантерея; 29 — мужская обувь; 30 — магнитофоны; 31 — столовые приборы; 32 — аэрозоли; 33 — пылесосы; 34 — дорожные принадлежности; 35 — мотоциклы

проектах отказаться от подвесных потолков. Можно, в частности, рекомендовать прием, успешно применяемый в практике социалистических стран: основные конструкции вместе с коммуникациями окрашиваются в мягкие, нейтральные тона, и на этом фоне на некотором расстоянии от их поверхностей подвешиваются экраны или линии светильников. В некоторых частях зала в рекламных или художественных целях можно применять местные декоративные подвесные потолки, сочетая их со светильниками направленного света. Такая система может быть успешно применена вместо сплошных подвесных потолков в торговых зданиях.

2.55. При разработке цветового решения интерьеров универмагов в отечественной практике предпочтение отдается ненасыщенным тонам без резких контрастов. При этом ограждающие поверхности и технологическое оборудование должны иметь диффузно отражающее покрытие с тем, чтобы максимально уменьшить отраженную блескость.

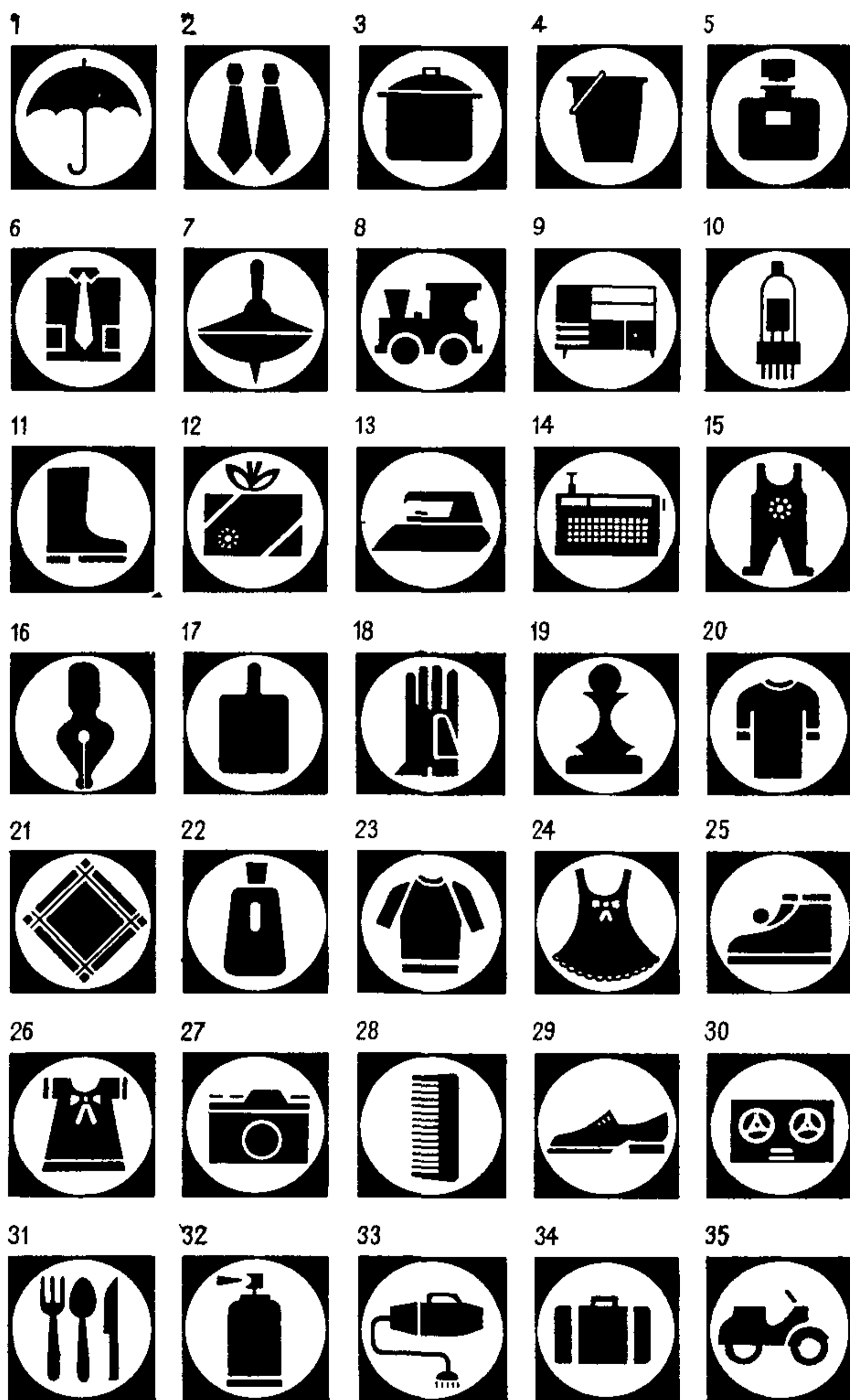
Для многоэтажных зданий универмагов рекомендуется применять различную поэтажную цветовую характеристику торговых залов. В зарубежной практике в целях максимальной индивидуализации каждого здания универмага и отдельных помещений внутри здания часто используются яркие, насыщенные цвета и контрастные цветовые сочетания.

2.56. В интерьерах универмагов должна применяться реклама, информирующая о наличии товаров, о ближайшем их поступлении, о расположении торговых секций, расчетно-кассовых узлов, входов и выходов, мест отдыха, стола находок и т. п., а также реклама, дающая характеристику торговым секциям и продаваемым товарам в виде различных торговых знаков, эмблем, символов (рис. 27). Особое внимание следует уделять нестационарным средствам рекламы с тем, чтобы их можно было менять в соответствии с переменами в назначении торговых секций и расстановке торгового оборудования. При этом следует предусматривать специальные унифици-



Рис. 28. Расположение рекламно-информационных указателей в торговом зале универмага

рованные конструкции, позволяющие просто и удобно заменять и переставлять средства рекламы.

Продуманное расположение символов и шрифтовых указателей в интерьере имеет большое значение, так как они служат основными ориентирующими средствами для покупателей. Они должны хорошо читаться с любой точки, не перекрывать друг друга (рис. 28).



Рис. 29. Примеры оформления внутримагазинных витрин в универмаге

А — отдел женского платья; Б — отдел детской обуви

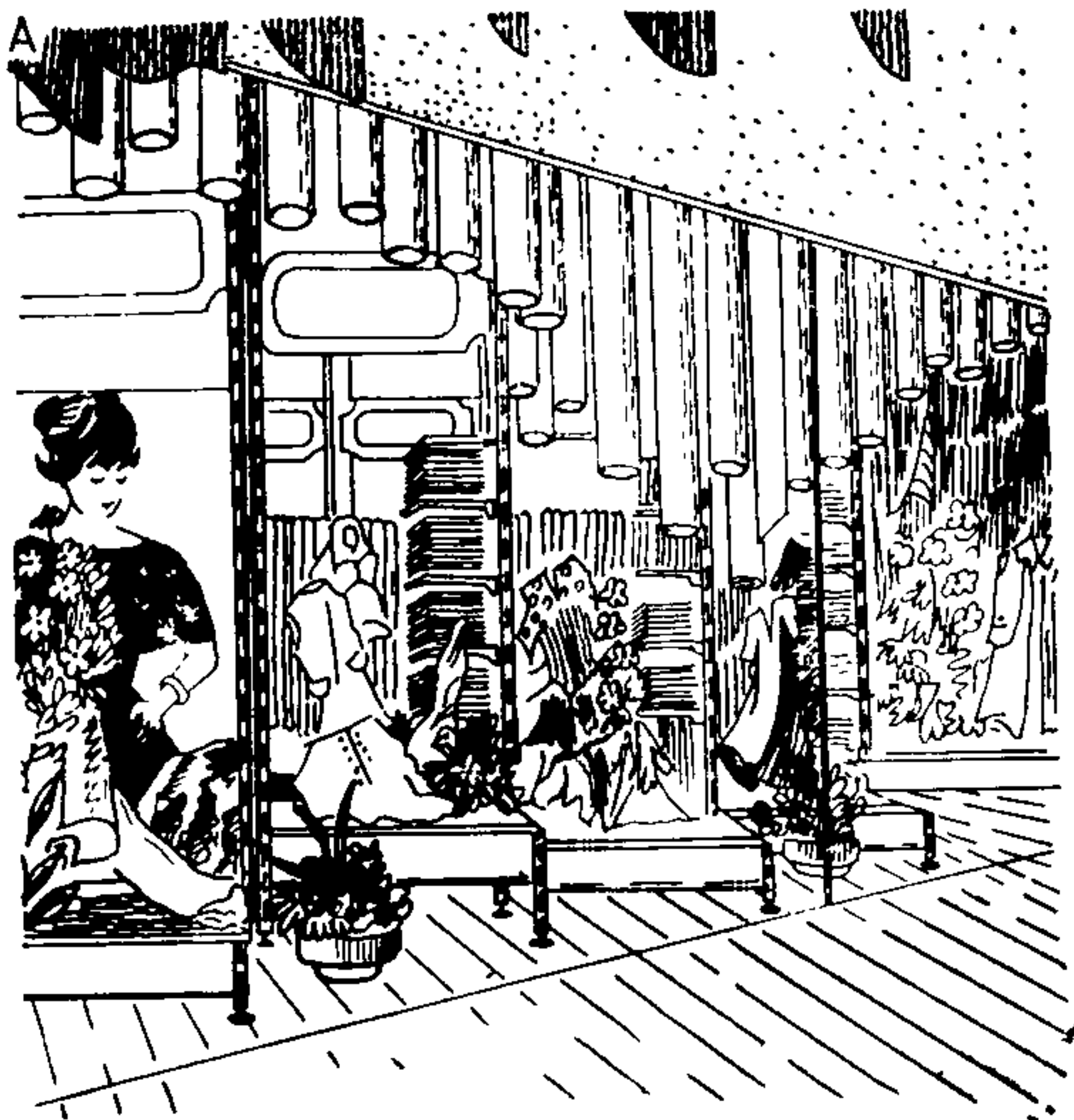
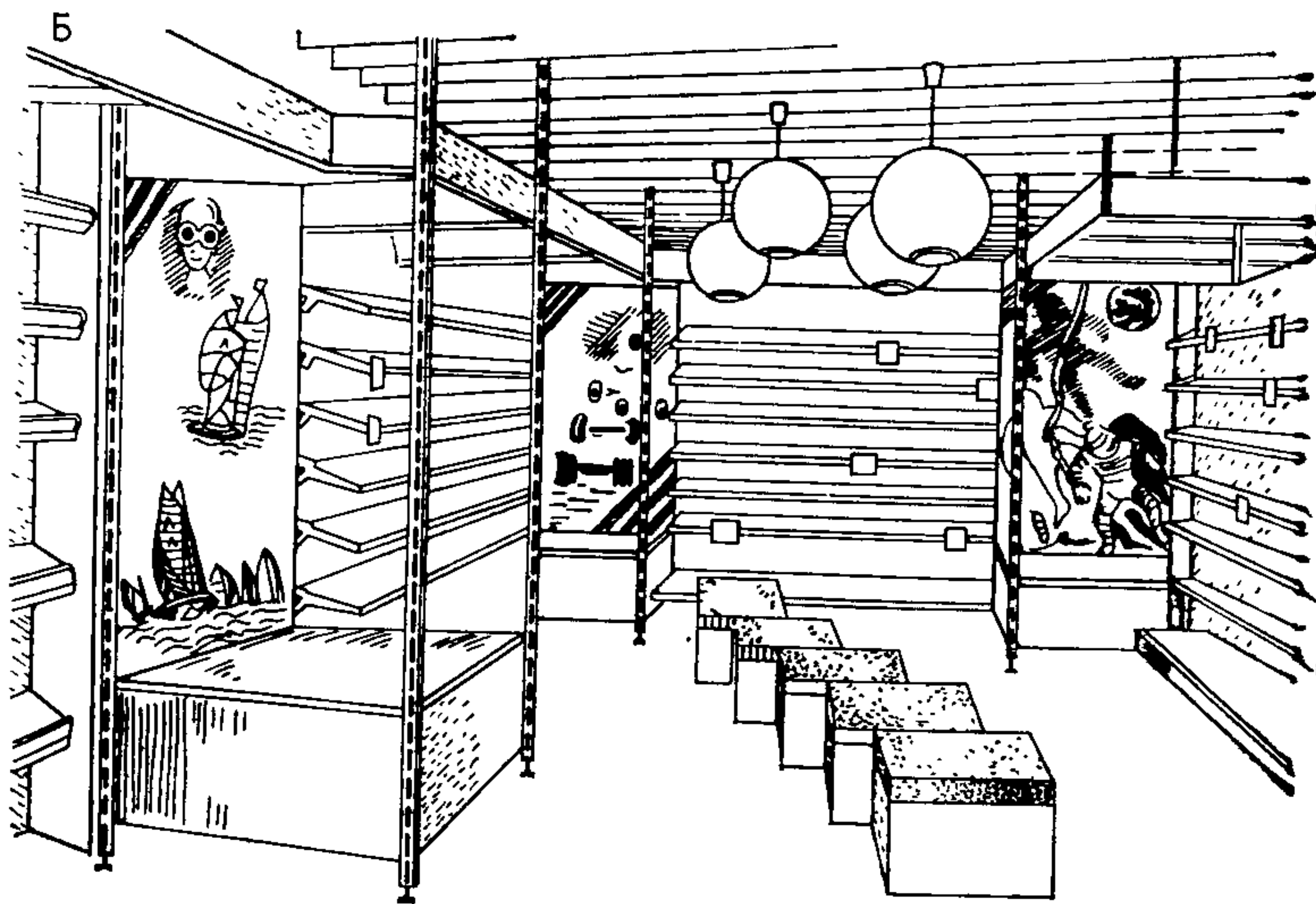

2.57. Витрины могут размещаться в остекленном пространстве наружного ограждения первого этажа, а также в качестве отдельно стоящих элементов — в интерьере торгового зала или снаружи перед фасадом здания. Экспозиция, размещаемая в интерьере и витрине наружного ограждения, выполняет двойную функцию: характеризует назначение магазина и отдельных его секций.

Витрины внутри магазина следует менять постоянно, что позволяет информировать о наличии товаров в соответствующих торговых секциях (рис. 29).

Витрины, расположенные в остекленном пространстве наружного ограждения, обеспечивают обзор как со стороны улицы, так и из интерьера, что позволяет воспринимать их с обеих сторон (в практике нередки случаи, когда экспозиция витрины, не отгороженная от зала глухим ограждением, тем не менее не предусматривает обзора со стороны интерьера). Здесь важно также учесть образную и композиционную взаимосвязь решения витрины и предметной среды магазина: в тех случаях, когда такие элементы, как шрифты, символы, светильники и, наконец, когда сам товар, просматриваясь сквозь витринное стекло с улицы, наслаиваются на аналогичные предметы в витрине, вся композиция в целом выглядит хаотично, что снижает ее рекламное воздействие.

Вместе с тем следует развивать типы витринной экспозиции, просматриваемой только с улицы, так как в этом случае можно уменьшить количество остекленных поверхностей, отказавшись от вторичного остекления со стороны торгового зала и заменив его глухим ограждением, что позволит снизить теплопотери здания и даст возможность расставить дополнительно пристенное оборудование, что увеличит выставочную площадь зала.

2.58. В формировании предметной среды универмагов наряду с периодически сменяемыми элементами (рекламные установки, табло, экспозиции в витринах, вывески и т. п.) активное участие принимают элементы постоянные, органично включенные в архитектуру здания — малые архитектурные формы: Бассейны, фонтаны, современная скульптура, элементы озеленения в сочетании со специальной мебелью помогают организовать места отдыха для посетителей и вместе с тем придают торговому зданию индивидуальный, неповторимый облик. Приемы использования малых архитектурных форм и элементов озеленения в интерьере универмагов отличаются большим разнообразием, ряд таких приемов представлен на рис. 30.

Таким образом, в отношении художественно-эстетического уровня предметно-пространственной среды торговых помещений универмагов необходимы поиски наибольшей выразительности, чтобы преодолеть схематизм и шаблонность архитектурно-планировочных композиций в существующих проектах. Этому в большой степени способствует органичная связь художественно-рекламного оформления с архитектурой здания, при которой элементы оформления являются неотъемлемой частью архитектуры.

СПЕЦИАЛИЗИРОВАННЫЕ МАГАЗИНЫ

2.59. Характерной особенностью специализированных магазинов является их специализация по продаже какого-либо определенного вида товаров (ткани, обувь, овощи, молоко и т. д.). Специализированные магазины строятся как по типовым, так и по индивидуальным проектам в виде отдельно стоящих зданий, в составе центров



Рис. 30. Примеры использования малых архитектурных форм и озеленения в интерьере универсама

А — включение в интерьер растений; Б — использование декоративной скульптуры при организации места отдыха для посетителей универсама

обслуживания (торговых, торгово-бытовых, общественных) и кооперированных зданий, как встроенно-пристроенные к жилым домам и зданиям иного назначения, а также при реконструкции существующих магазинов.

ОСОБЕННОСТИ ОРГАНИЗАЦИИ ВНУТРЕННЕЙ СРЕДЫ

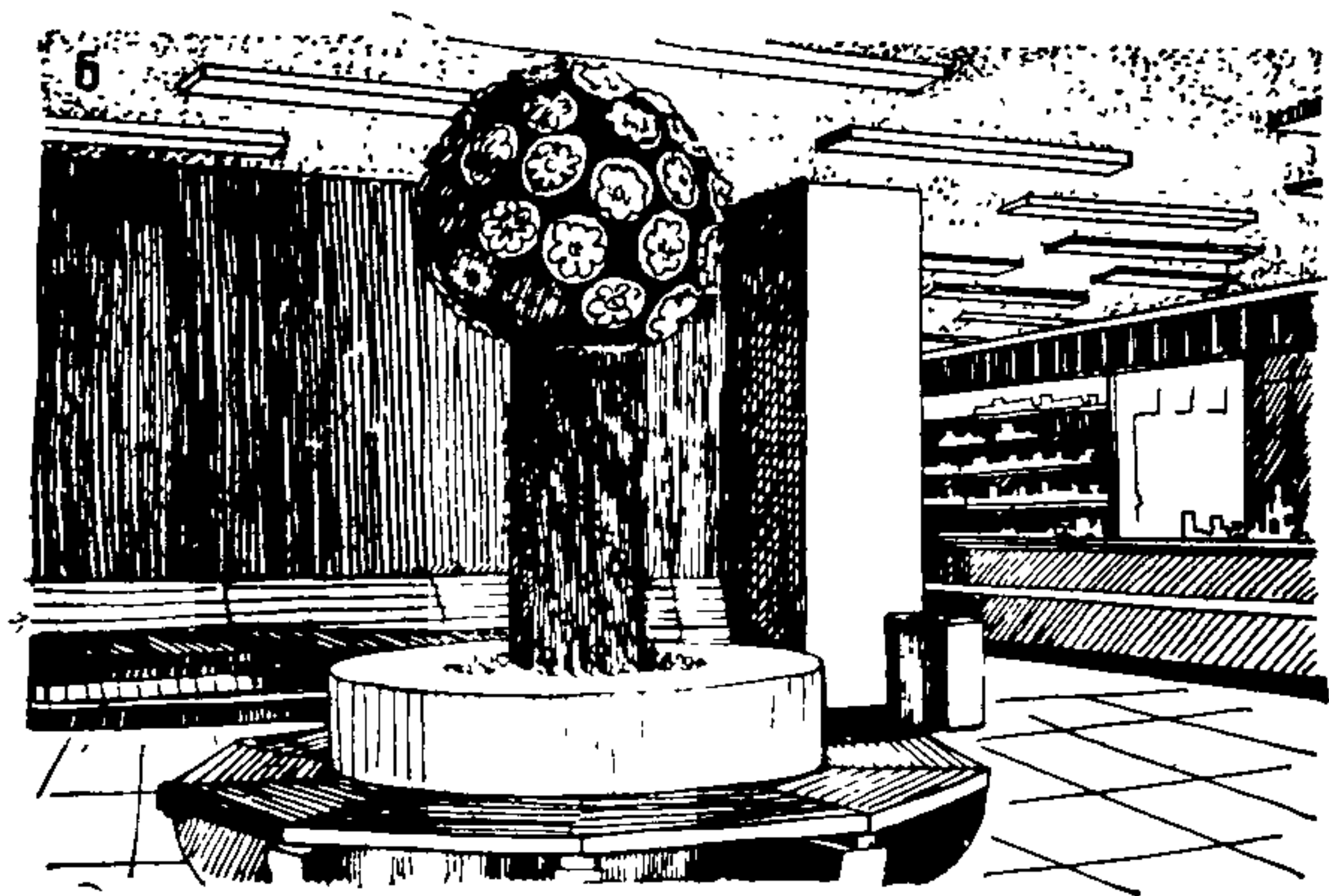
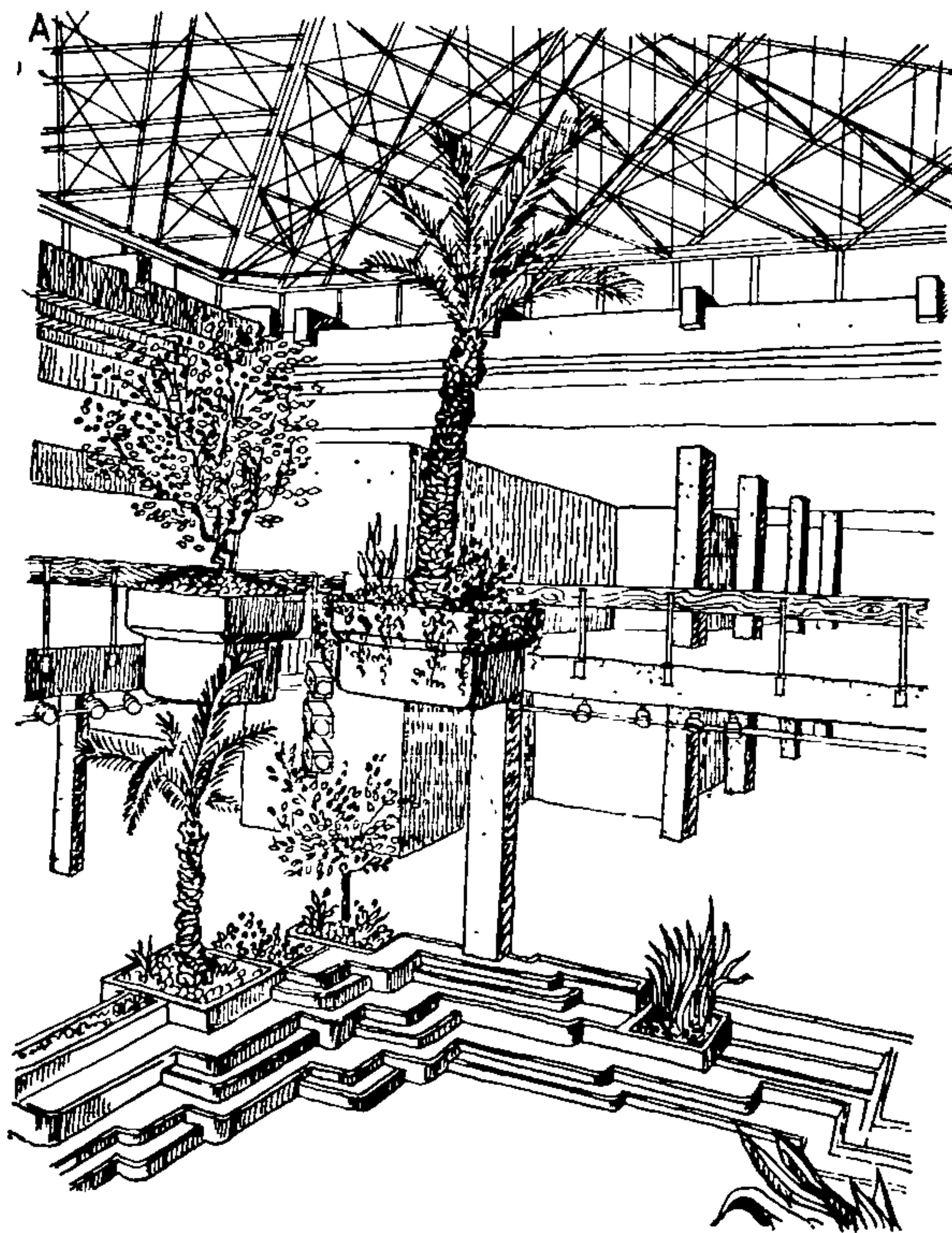
2.60. Планировочная структура здания определяется специализацией и величиной магазина. В типовом проектировании распространены унифицированные здания, предполагающие возможность создать в одном архитектурном объеме две и более технологические планировки. Планировочная структура специализированного магазина должна обеспечивать возможность трансформировать помещения в процессе эксплуатации здания, что связано в первую очередь с общей тенденцией развития торговли в сторону увеличения торговых помещений за счет складских и подсобных.

2.61. В специализированных магазинах применяются прогрессивные методы продажи товаров (самообслуживание, продажа по образцам), но сохраняется и традиционный метод продажи с помощью продавца. Чаще всего применяется метод самообслуживания в магазинах, торгующих предметами повседневного спроса, например «Молоко», «Овощи — фрукты» и т. п.

Для товаров серийного производства, не требующих индивидуального отбора, применяется торговля по образцам. Это касается прежде всего крупногабаритных товаров (мебель, машины и т. п.), а также ряда мелких товаров (канцелярских, хозяйственных и др.). Как и в универмаге, при системе продажи по образцам приобретенные мелкие товары могут выдаваться непосредственно в магазине, а крупногабаритные в отдельных случаях из кладовых магазина.

Прогрессивна тенденция отправлять приобретенные крупногабаритные товары покупателям на дом из предприятий поставщика или централизованных складов. В этом случае целесообразно создавать на городских территориях выставочные салоны с образцами гарнитуров мебели, роялей и пианино, ковров автомобилей и т. п. при минимальных размерах кладовых, подсобных, служебных и бытовых помещений. Такие предприятия являются новым, прогрессивным типом магазина-салона, значительно повышающим экономическую эффективность розничной торговли некоторыми видами товаров, снижающим объем капиталовложений и создающим предпосылки для получения интересных архитектурных решений.

2.62. Для современных форм торговли характерны укрупнение предприятий, концентрация их производственной мощности. Это распространяется и на специализированные магазины. Крупное торговое предприятие оперативнее, теснее и лучше осуществляет связи с поставщиками, расширяет ассортимент товаров, внедряет новые методы обслуживания. Этим целям наиболее полно отвечают отдельно стоящие здания специализированных магазинов различной торговой площади и специализации.

Наряду с отдельно стоящими зданиями специализированных магазинов большое распространение имеют и встроенные предприятия. Использование первых этажей жилых зданий для торговых предприятий способствует общему повышению удовлетворенности населения предприятиями торговли и решению градостроительных задач. Практика показывает, что в первых этажах жилых домов при сохранении общей конструктивной схемы могут удачно размещаться

небольшие специализированные магазины (книжные, галантерейные, ювелирные и др.), не вызывающие неудобств у жителей этих домов. В зданиях, выходящих на магистрали, можно размещать и более крупные торговые предприятия, если частично или полностью вынести операционное пространство за пределы жилого дома.

2.63. Такое прогрессивное направление в продаже непродовольственных товаров, как группировка товаров по потребительским комплексам, развивается не только в составе универмагов, но находит самое широкое применение при создании специализированных магазинов — «Товары для женщин», «Товары для мужчин», «Товары для детей», «Товары для дома» и т. п.

2.64. В ряде специализированных магазинов специфика предлагаемого товара требует более тщательного индивидуального отбора и консультации со специалистом (например, ювелирный, книжный магазины). В таких магазинах продажа ведется с помощью продавца-консультанта, что должно найти отражение в функционально-планировочной организации торгового зала и номенклатуре мебели для того или иного магазина.

2.65. Основные требования к функционально-планировочной структуре, внутренней отделке, освещению, цветовому решению, декоративному убранству, к элементам рекламы и информации определяются специализацией, величиной магазина и методом торговли и в основном аналогичны изложенным выше и относящимся к магазинам продовольственных и непродовольственных товаров. Но при этом для специализированного магазина, особенно для решения его внутренней среды, характерно стремление более ярко подчеркнуть его специфику, его профиль, что невозможно при решении магазина с универсальным набором товаров.

Повышенное стремление к образности интерьера специализированных магазинов делает невозможными жесткие рекомендации в этом вопросе, за исключением требований, касающихся гигиеничности, прочности и т. п. Здесь скорее можно рекомендовать в каждом случае индивидуальный поиск выразительных средств с учетом накопленного отечественного и зарубежного опыта и новых тенденций.

В центре внимания в специализированном магазине также находится товар, но товар определенного вида, и все элементы интерьера должны создавать атмосферу для наиболее выигрышного показа данного товара и благоприятные условия для покупателя, чтобы он мог рассмотреть товар, принять решение о покупке и отобрать для себя конкретную вещь.

ФУНКЦИОНАЛЬНАЯ ОРГАНИЗАЦИЯ ПРЕДМЕТНО-ПРОСТРАНСТВЕННОЙ СРЕДЫ И МЕБЕЛЬ

2.66. Специализированные магазины отличаются большим разнообразием планировочных решений. Это касается и формы плана, и расстановки технологического оборудования и мебели, которые во многих случаях помимо функциональной несут значительную образно-эстетическую нагрузку (рис. 31).

Однако несмотря на разнообразие в планировочной и предметно-пространственной организации специализированных магазинов, состав функциональных зон, их взаимосвязи и предметное насыщение аналогичны во всех продовольственных и промтоварных магазинах. Разнообразие состоит в организации каждой зоны и взаимосвязях зон. В специализированных магазинах, так же как и в других, ос-



Рис. 31. Формы плана и приемы расстановки торгового оборудования в специализированных магазинах

А — магазин текстильных изделий (план имеет криволинейные очертания, в которые хорошо вписывается торговая мебель круглой формы — прилавки и подставки на колесиках, позволяющих их перемещать и создавать разнообразные по рисунку подзоны, отвечающие форме плана); *Б* — магазин детской обуви (план прямоугольной формы, деревянное оборудование из блокируемых элементов «Домино» используется одновременно как подвесной потолок и стойки для товаров); *В* — Дом обуви (план имеет сильно вытянутую форму, торговый зал расчленен шестиугольными витринами со ступенчатой раскладкой товаров. Слева от главного входа — расчетно-кассовый узел и стол для упаковки товаров, в средней зоне — группы мест для отдыха)

новными зонами являются зоны демонстрации товара и покупок. Вместе с тем зоны демонстрации товаров в отдельных типах магазинов (ковры, мебель, готовое платье и др.) получили значительное развитие. Помимо горок и прилавков в таких магазинах появились подиумы для демонстрации моделей, боксы для показа мебели в соответствующей среде и т. п. Оснащение этих магазинов универсальной торговой мебелью не всегда дает положительные результаты. В этом случае привлекаются дополнительные художественные

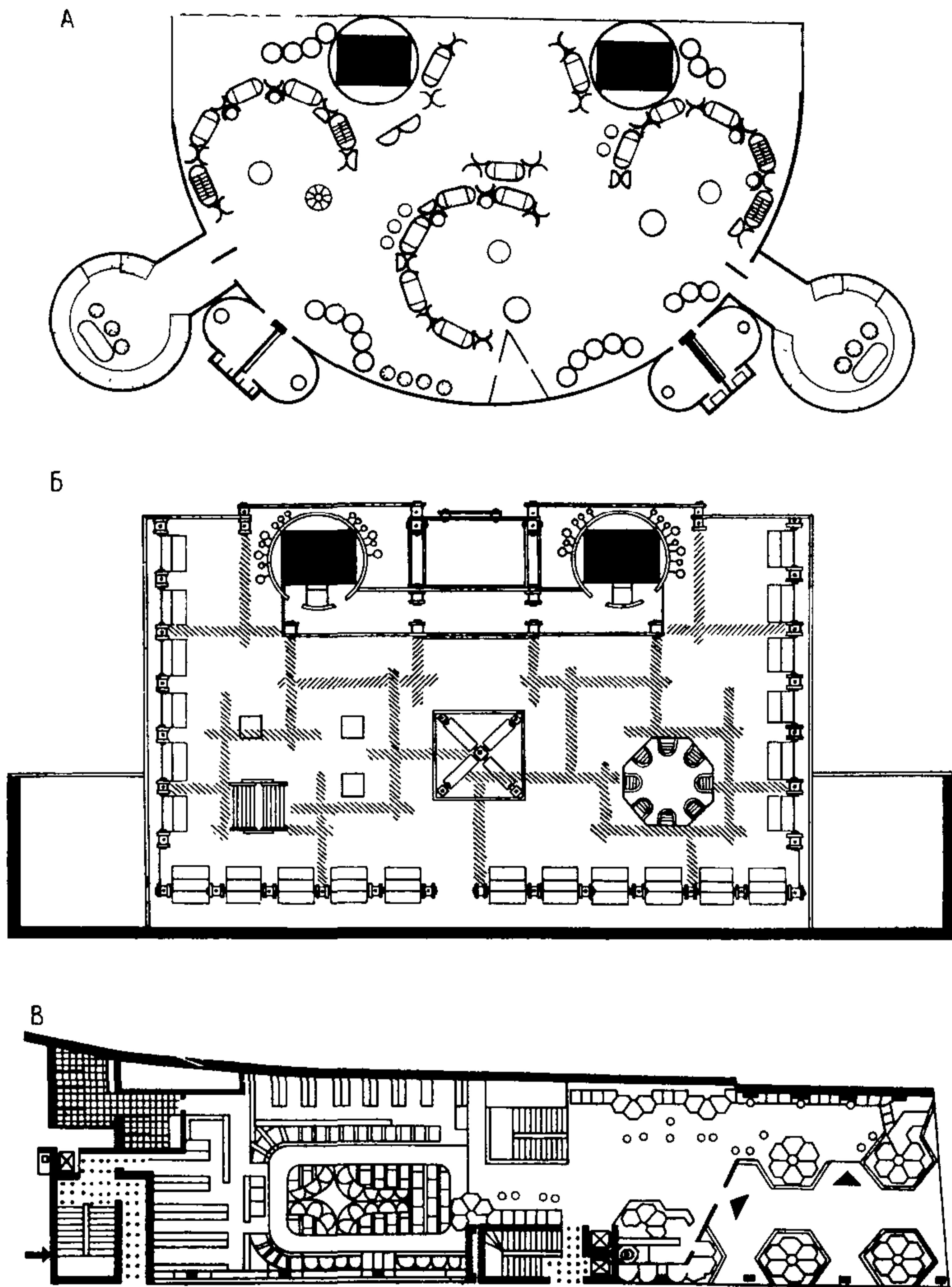

Рис. 32. Примеры использования декоративных приемов в торговой мебели
А — посудный отдел; Б — отдел готовой одежды

средства, которые помогут выявить специфику магазина в цветовом решении изделий, форме и цвете фриз, особенно замыкающих верхние контуры торговой мебели, сгруппированной в одной или нескольких зонах (рис. 32).

2.67. Оборудование и мебель имеют свою специфику для определенных видов товаров. Большие возможности заложены в трансформирующейся мебели (прилавки, горки и т. п.), которая позволяет изменять объемно-пространственные решения зала и способы выкладки товара (рис. 33).

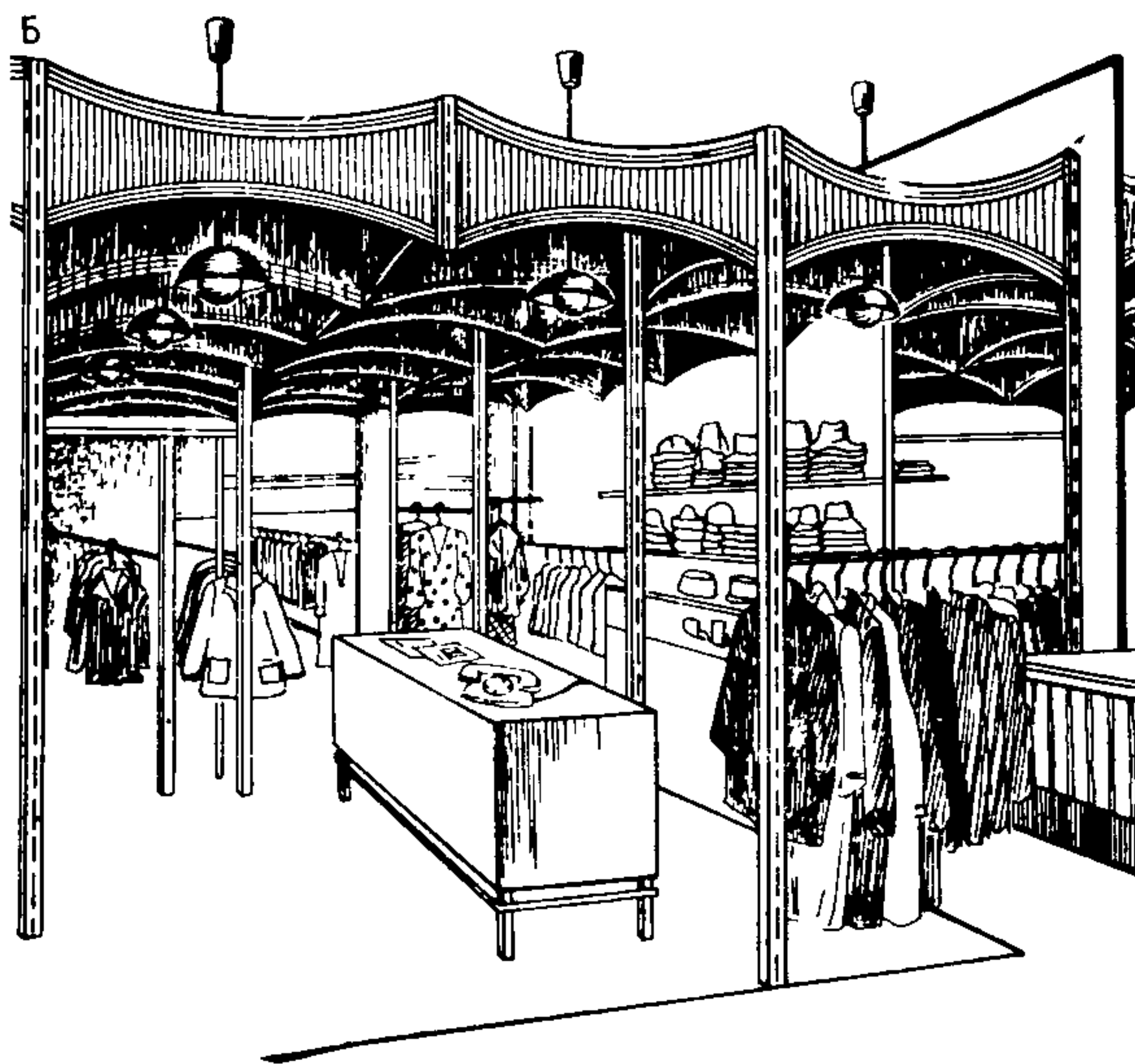

Рис. 33. Два варианта расстановки трансформирующейся мебели в магазине летних спортивных товаров



Рис. 34. Пример решения торговой мебели из унифицированных объемных блокируемых элементов, выполненных из пластика, в магазине изделий из стекла

Торговая мебель для специализированных магазинов, в которой отражена специфика решения конкретной среды, выпускается малыми специализированными сериями или наборами, дополняющими унифицированные серии. Интересен набор унифицированных прилавков в виде пластично обработанных кубов, на которых размещаются продаваемые товары. Распространено использование унифицированных элементов из пластика, имеющих сложную форму и рисунок поверхностей, композиции из блокируемых элементов образуют разнообразные подиумы, горки и т. п. (рис. 34).

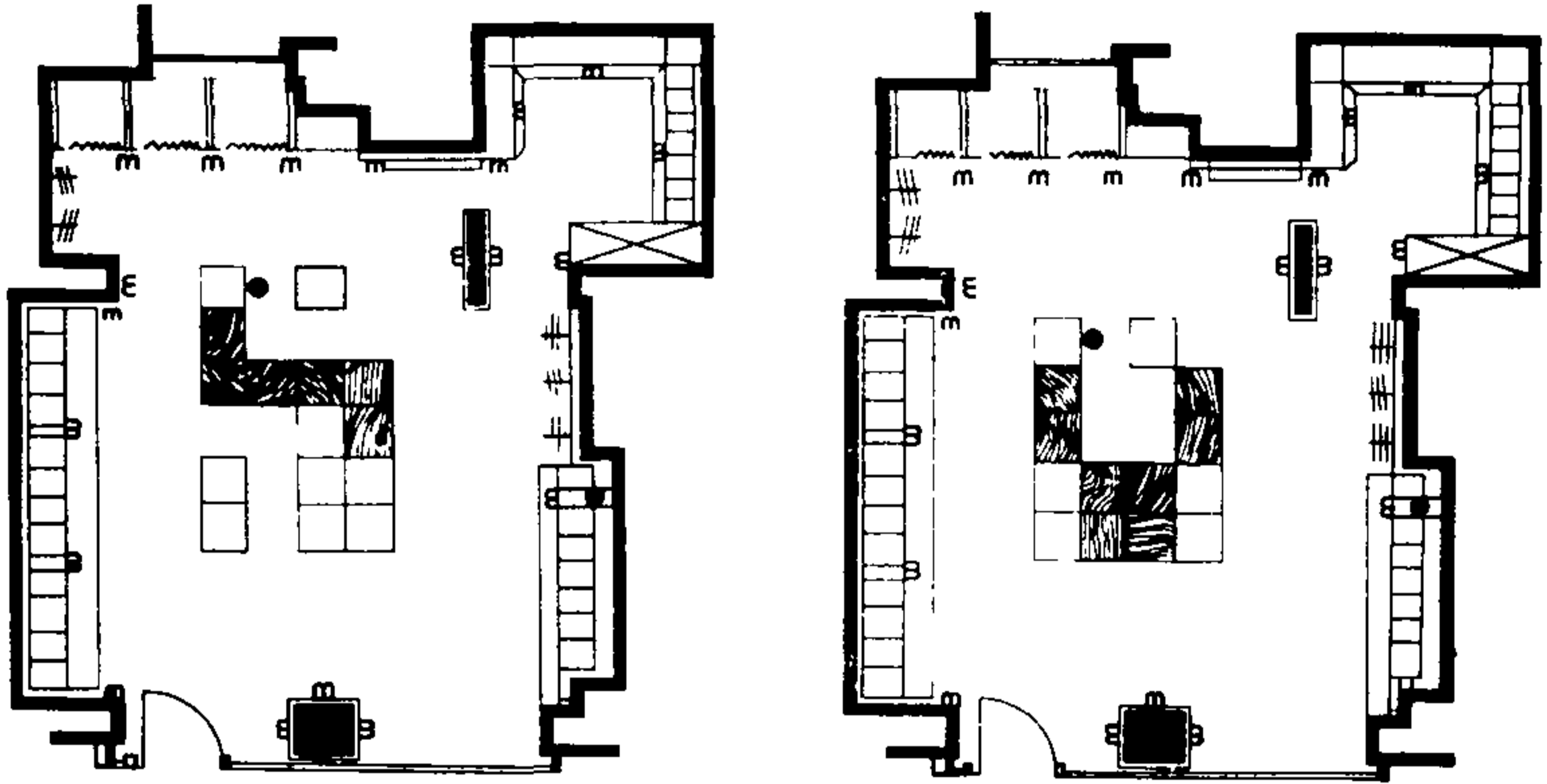
Широкие возможности заложены и в унифицированном оборудовании, когда каркас используется для создания низких подиумов, группировка которых позволяет живописно расчленить пространство в горизонтальной и вертикальной плоскостях, обеспечив возможность создать тематическую микросреду (магазины «Игрушки», «Хозяйственные товары» и др.) (рис. 35). Примером специализирован-

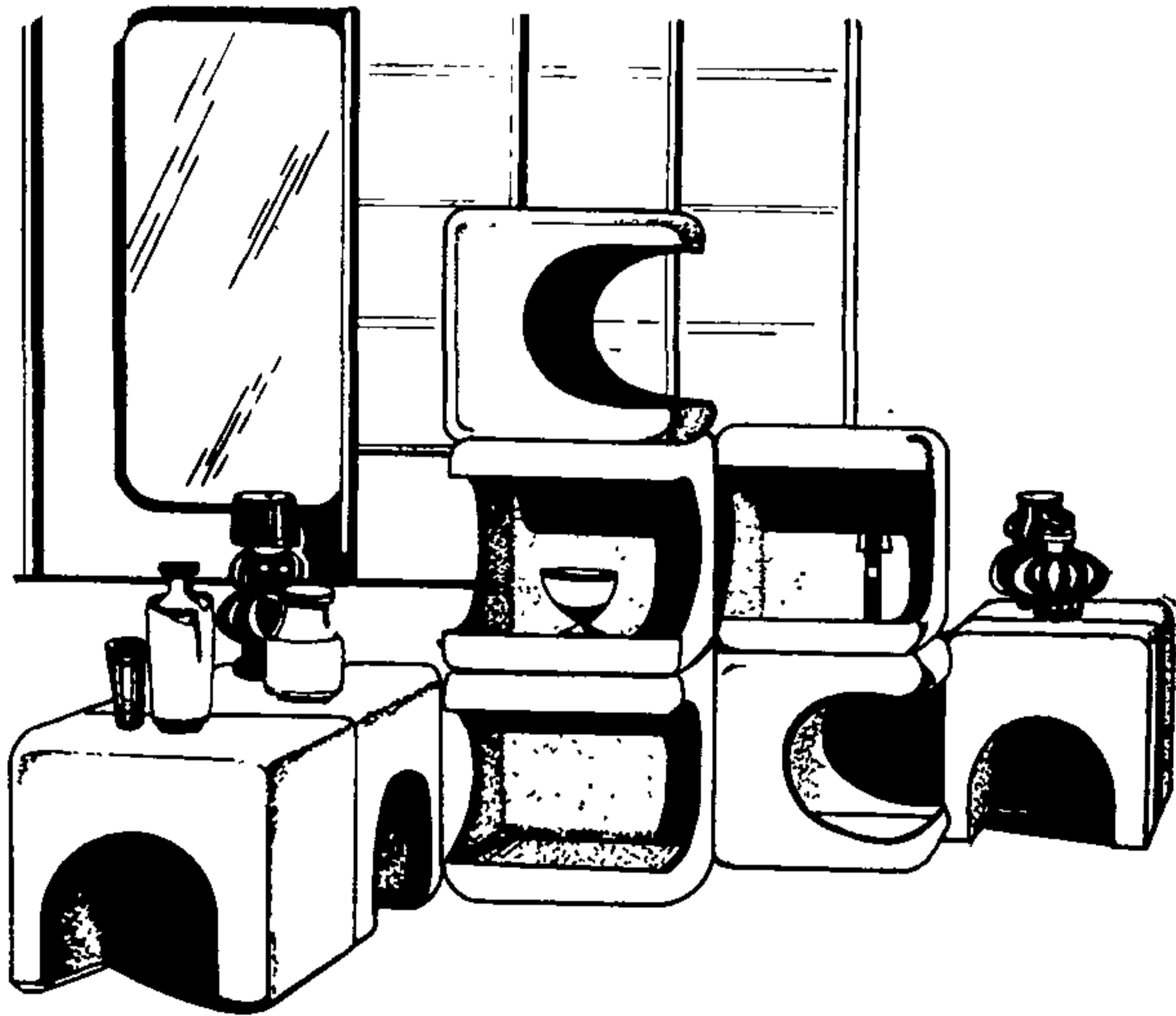

Рис. 35. Пример использования унифицированного оборудования для создания разнообразных группировок мебели в магазине «Игрушки»

ной серии мебели может служить мебель для музыкального магазина «Мелодия», в котором наряду с унифицированными пристенными горками применяется специальная мебель: изделия в виде подиумов для демонстрации пластинок, картотекой, пультом управления, радиоаппаратурой для работников салона, столами для прослушивания пластинок, оборудованными современными техническими устройствами, и т. п. (рис. 36).

Каждой из таких специализированных серий должны предшествовать разработки программы-задания на проектирование. Программа-задание должна раскрывать назначение изделий и серии и отражать специфику, связанную с типом предприятия, уровнем и формой обслуживания, особенностями размещения предприятия, ха-



Рис. 36. Пример решения специальной мебели для магазина «Мелодия»

рактическую характеристику решения застройки и предметно-пространственной среды, особенности использования мебели в помещении, функциональные и габаритные размеры, материалы, предпочтительную технологию, предварительные ориентировочные экономические характеристики, объемы производства.

2.68. В решении предметно-пространственной среды специализированных магазинов и формирующих ее элементов, в том числе мебели, имеются неограниченные возможности для творческих находок. Следует отметить общие положения, характерные для мебели этой группы, т. е. предназначенные для предприятий с индивидуальным обслуживанием. В специализированных магазинах решение предметно-пространственной среды нередко становится определяющим при создании эмоциональной атмосферы. В мебели этой группы образные характеристики являются определяющими наравне с функциональными и техническими. Именно образная выразительность позволяет создать специализированные серии мебели для магазина игрушек, восточных сладостей и т. п. Индивидуальные образные характеристики этой мебели способствуют ассоциативному раскрытию среды магазина. Для мебели этой группы характерна значительная информативность форм изделий. Материал, цвет, фактуру следует также соотносить с образными и функциональными характеристиками.

Производство этой мебели должно быть индустриальным, но малосерийным. Несмотря на специфику этой мебели, на нее распространяются общие принципы и закономерности проектирования мебели для предприятий торговли.

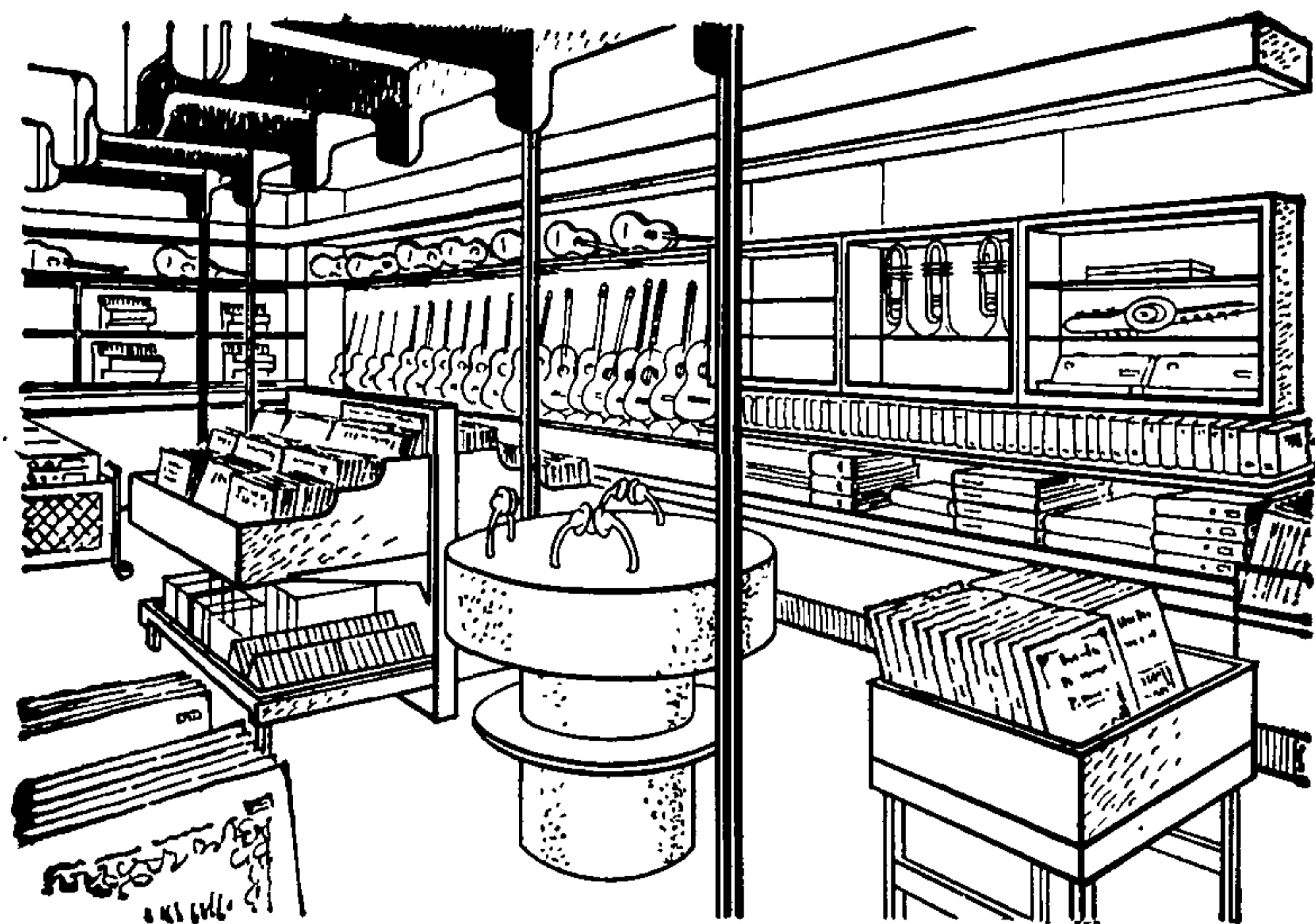
Составы серий этой мебели и их решения должны быть значительно разнообразнее, чем мебели для универсамов, так как каждая

серия должна отражать специфику типа магазина. Наряду с мебельными изделиями серия может включать все предметное насыщение интерьера торгового зала, в том числе декоративные отделочные панели для ограждающих конструкций, светильники и т. п.

2.69. Поскольку под специализированные магазины часто отводятся реконструированные помещения небольших размеров, возникает необходимость максимально использовать площади и зрительно увеличить объем. С этой целью используют цвета, как бы расширяющие пространство, зеркала, различные ниши и углубления, несущие утилитарную и декоративную нагрузку.

АРХИТЕКТУРНО-ХУДОЖЕСТВЕННЫЕ ПРИНЦИПЫ РЕШЕНИЯ ПРЕДМЕТНО-ПРОСТРАНСТВЕННОЙ СРЕДЫ

2.70. В решении интерьера специализированного магазина зачастую бывает невозможно рассматривать отдельные ее элементы



Рис. 37. Примеры применения общего равномерного освещения в специализированных магазинах

А — люминесцентные светильники вмонтированы в кессонированный подвесной потолок (магазин женского платья); **Б** — линии люминесцентных светильников расположены поперек торгового зала (магазин телевизоров)



Рис. 38. Прием сочетания общего равномерного освещения с локализованным (магазин женского белья)

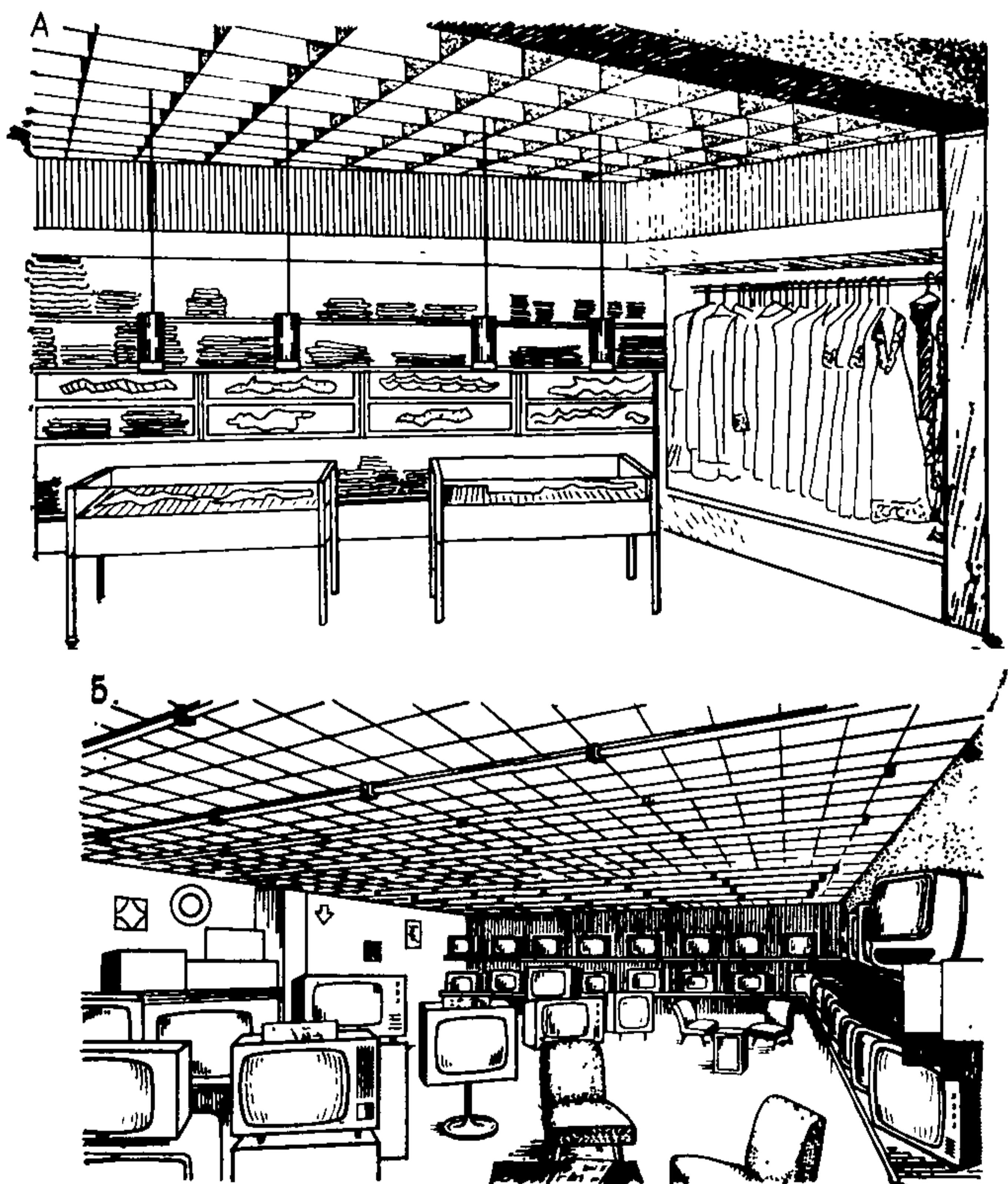

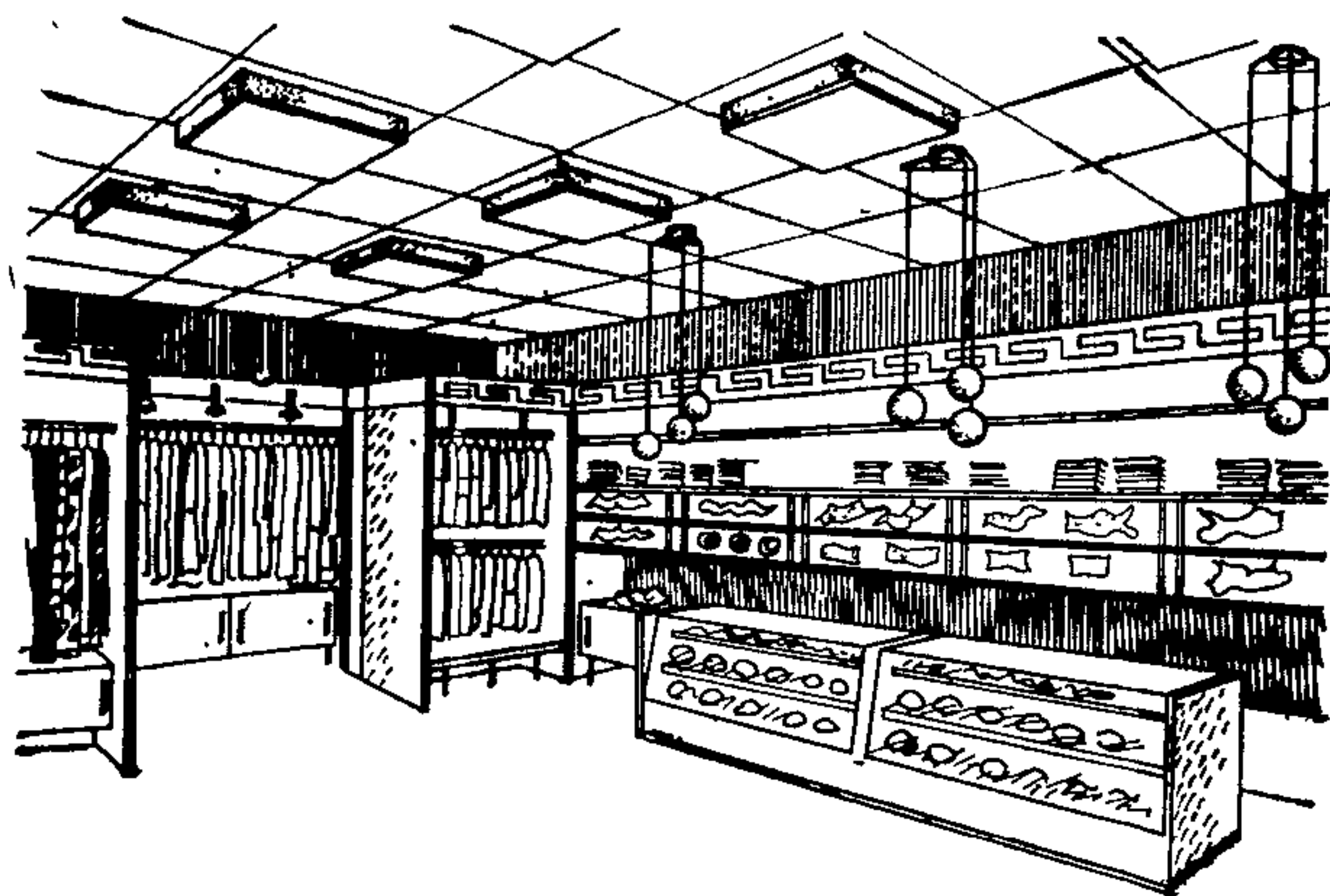

Рис. 39. Примеры использования локализованного освещения в специализированных магазинах

А — шарообразные светильники с лампами накаливания сгруппированы на потолке в зонах, требующих наибольшей освещенности (магазин канцтоваров); *Б* — люминесцентные светильники на потолке образуют широкие ленты криволинейных очертаний в сочетании со светящимися цилиндрами (магазин готовой одежды)

в отрыве друг от друга, поскольку все они выступают в едином цветовом и пластическом комплексе, направленном на достижение максимальной образности решения.

2.71. В специализированных магазинах применяются все виды освещения — общее равномерное, локализованное и местное — в разных сочетаниях, с использованием как люминесцентных ламп, так и ламп накаливания. При общем равномерном освещении разнообразие достигается благодаря применению светильников различных форм, образующих интересные композиции (рис. 37). Для наибольшей освещенности в отдельных зонах следует применять локализованное освещение, которое при удачном выборе светильников значительно обогащает интерьер (рис. 38).

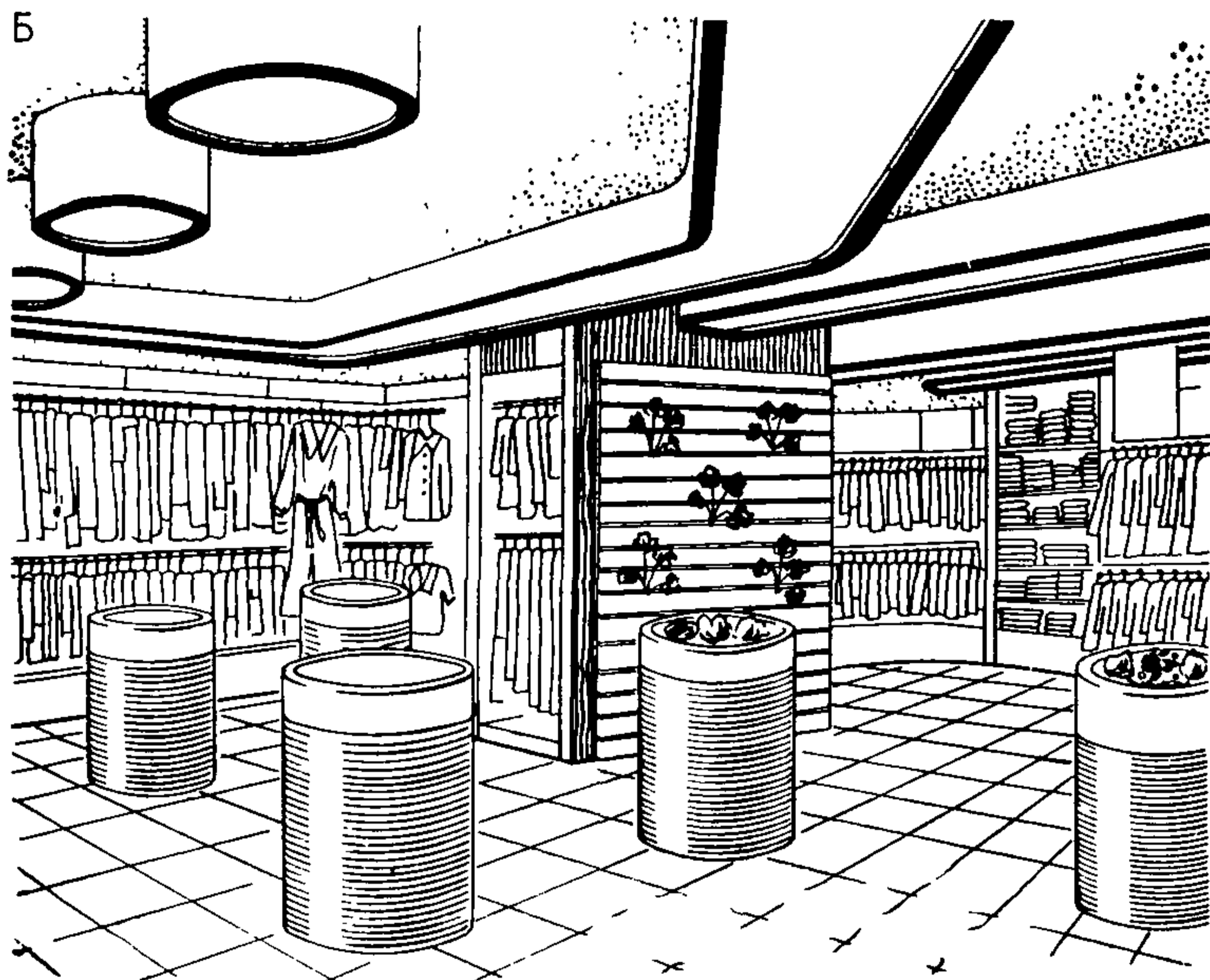
Для специализированных магазинов характерно наиболее частое обращение к локализованному и местному освещению, причем варианты его отличаются большим разнообразием (рис. 39). Локализованное освещение может быть запроектировано таким образом, что осветительная установка составляет одно целое с торговым оборудованием (рис. 40). Декоративные подвесные потолки, которые находят широкое применение в специализированных магазинах, обычно служат и осветительной установкой, и выразительным оформительским элементом (рис. 41).

Рис. 40. Примеры комплексного решения оборудования и освещения

А — на выставочном стенде в форме низкого цилиндра свет акцентирован при помощи нависающего над ним круглого плафона, отвечающего форме и размерам стенда (магазин по продаже мужских галстуков);
Б — над круглым прилавком нависает диск, из которого направлен точный свет при помощи свешивающихся светильников (магазин бижутерии)

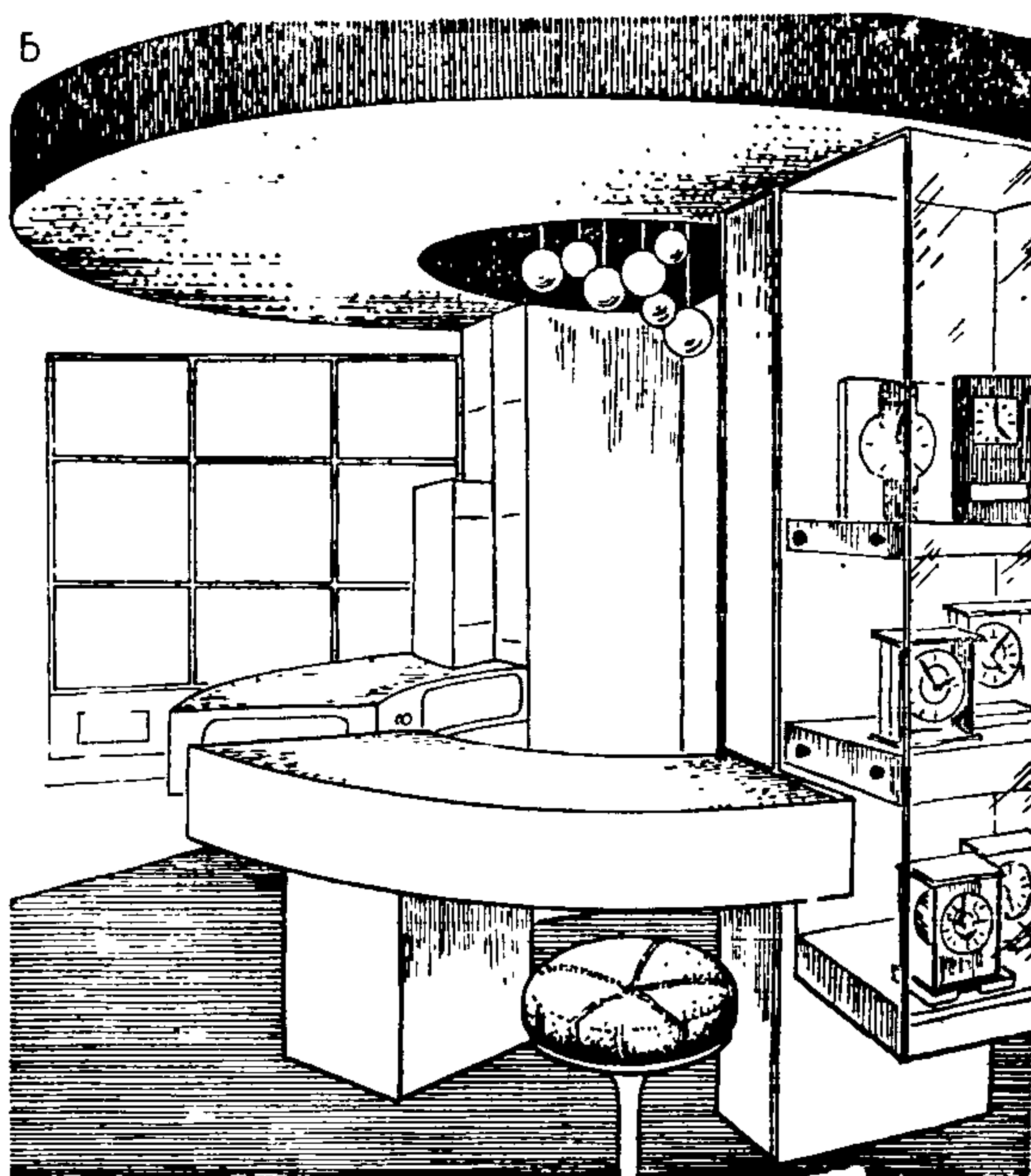
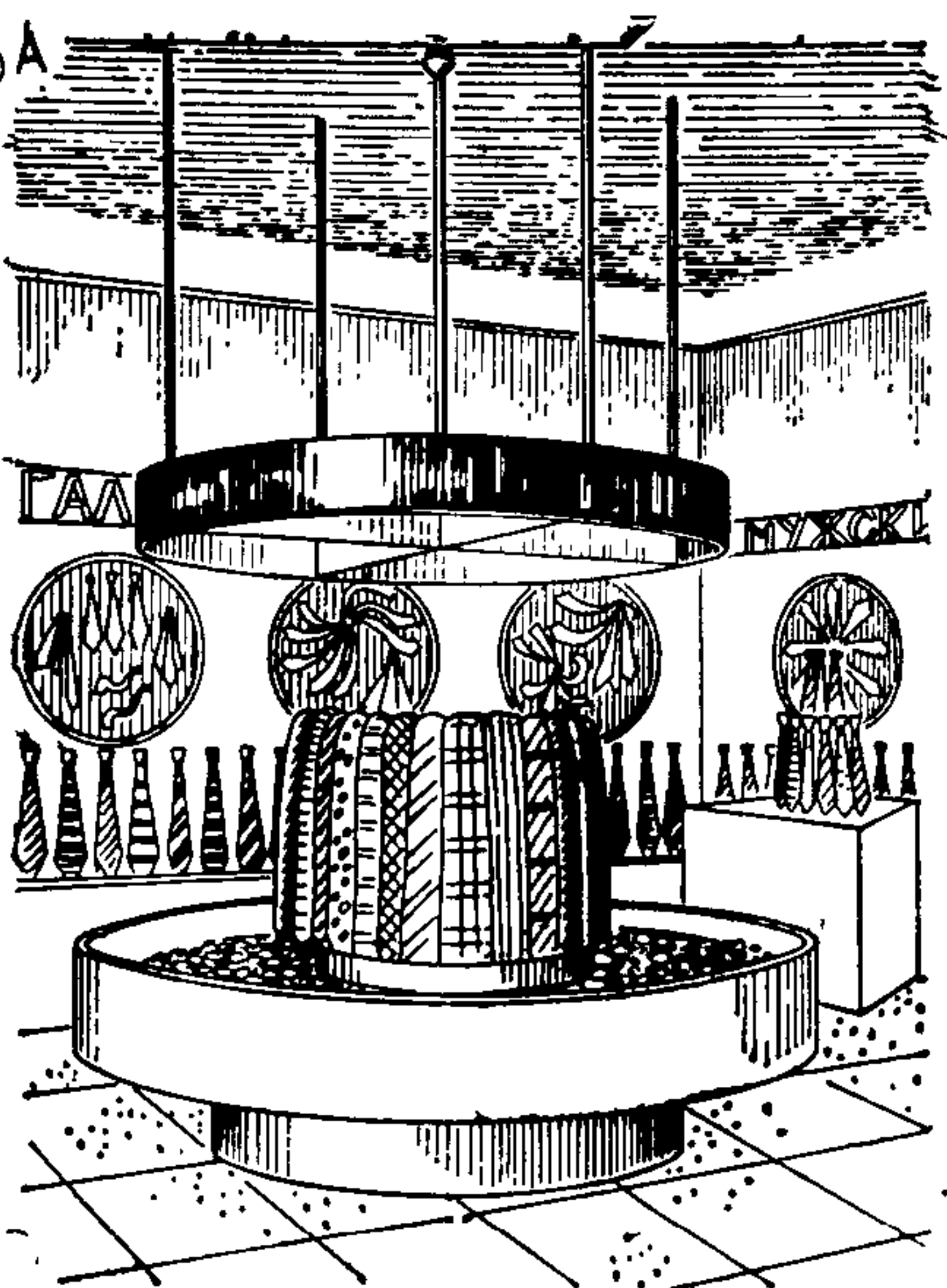



Рис. 41. Примеры решения декоративных подвесных потолков в специализированных магазинах:

А — подвесной потолок набран из цветных металлических колец (магазин кожгалантереи); *Б* — подвесной потолок состоит из разноцветных металлических пластин (магазин радиотоваров)

2.72. Цветовое решение интерьеров специализированных магазинов характеризуется более частым использованием ярких, насыщенных цветов и смелых, контрастных цветовых сочетаний по сравнению с магазинами с универсальным ассортиментом товаров. Специализированные магазины предлагают товар определенного характера и назначения, и цвет в интерьере может помочь подчеркнуть свойства товара. Цветовые контрасты часто используются при решении интерьеров специализированных магазинов с целью четко выделить функциональные зоны.

В цветовом решении специализированных магазинов с больши-

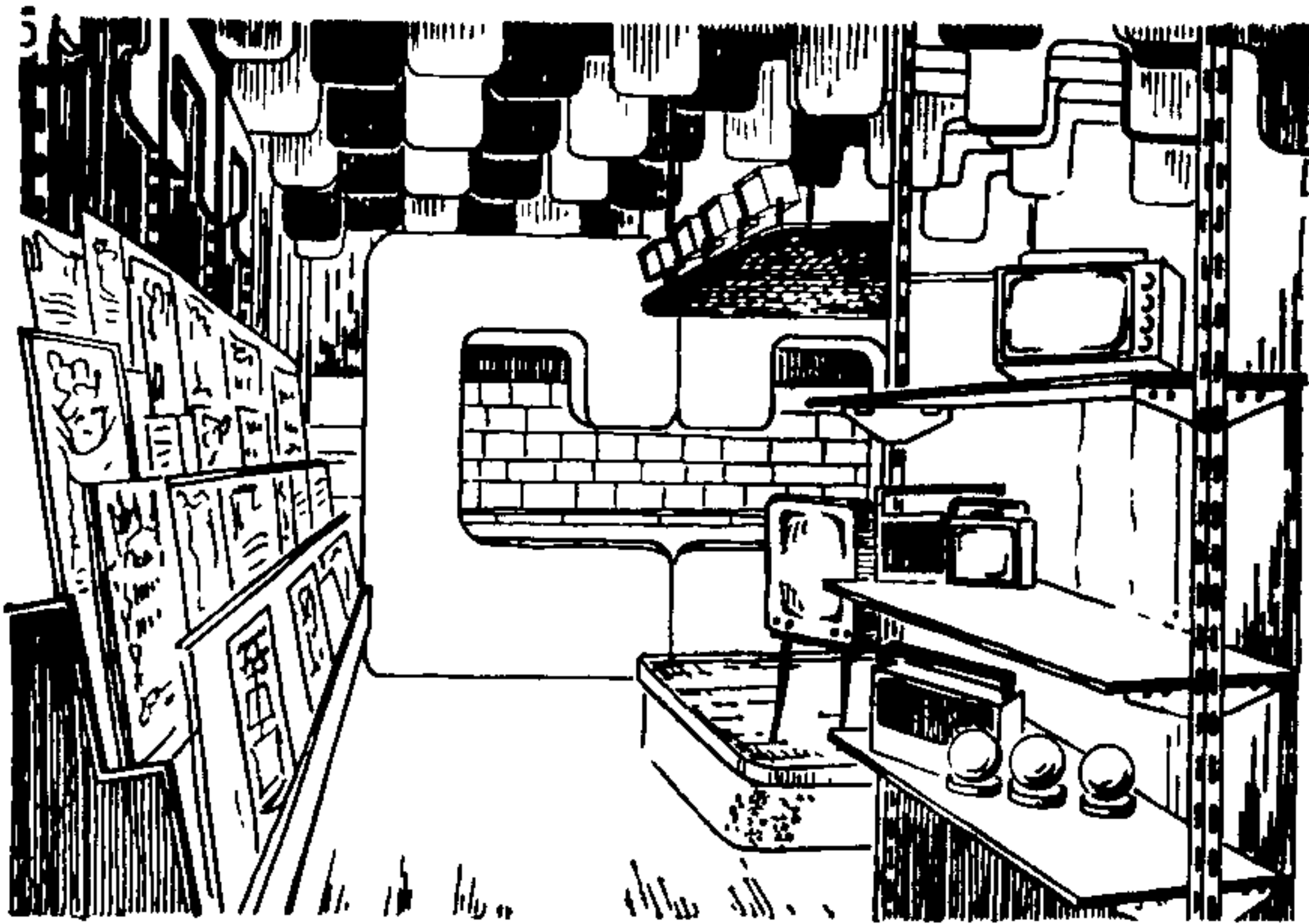
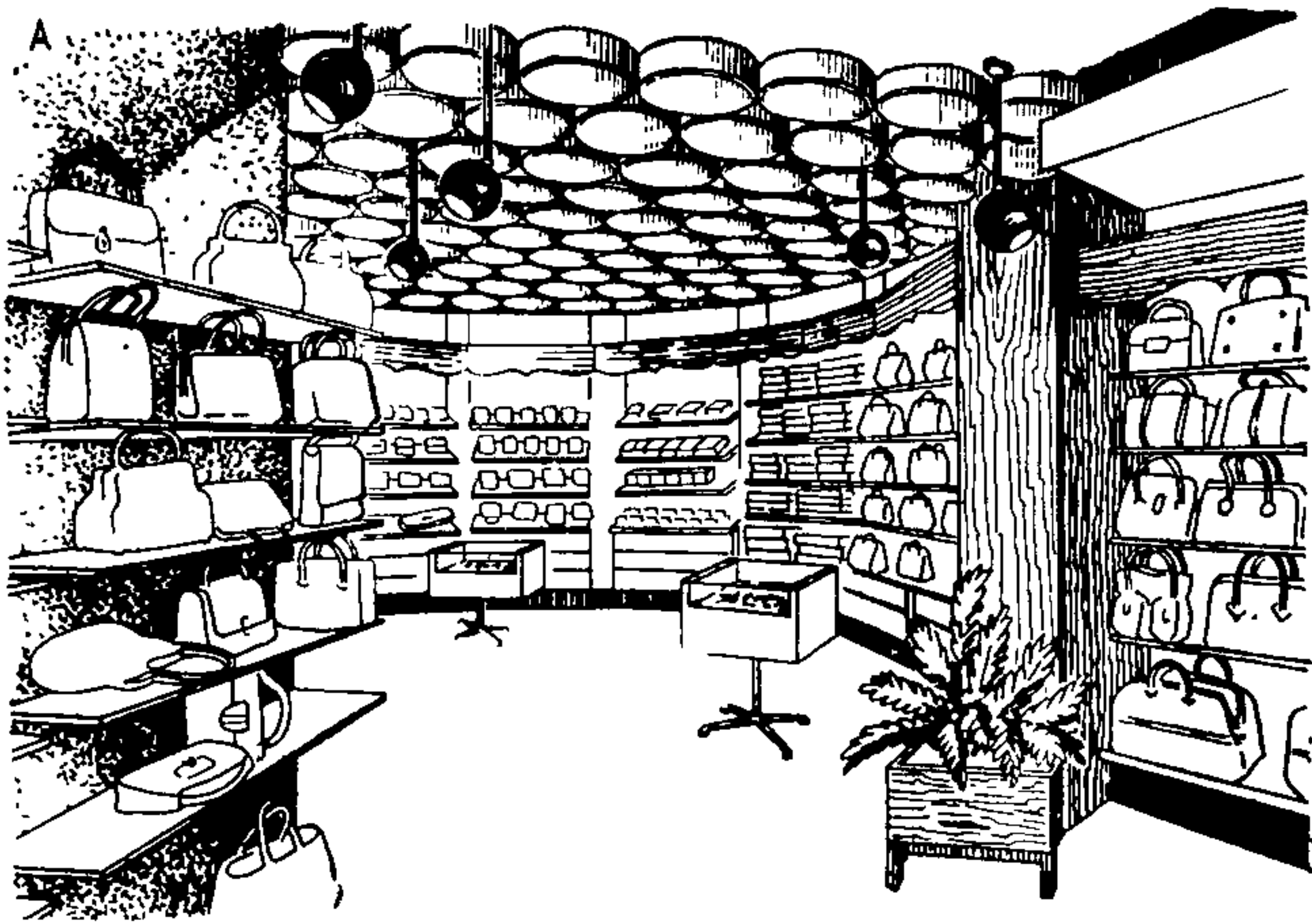

Рис. 42. Примеры использования зеркала в утилитарных и декоративных целях в специализированных магазинах

А — магазин женских платьев; Б — магазин тканей

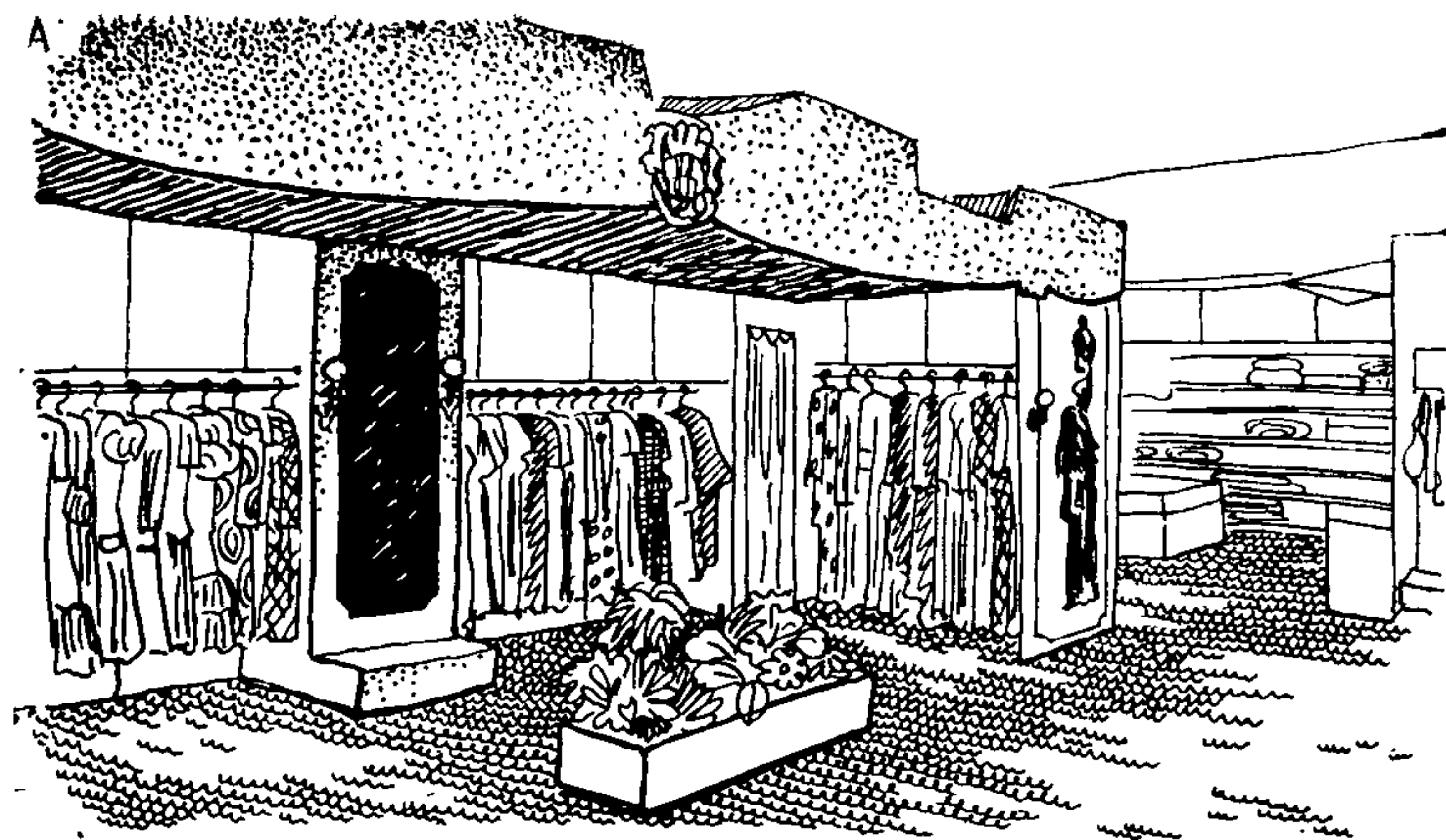

Рис. 43. Примеры применения средств визуальной коммуникации в специализированных магазинах

А — стрелки-указатели в двухэтажном магазине обуви; Б — шрифтовые указатели в магазине «Океан»

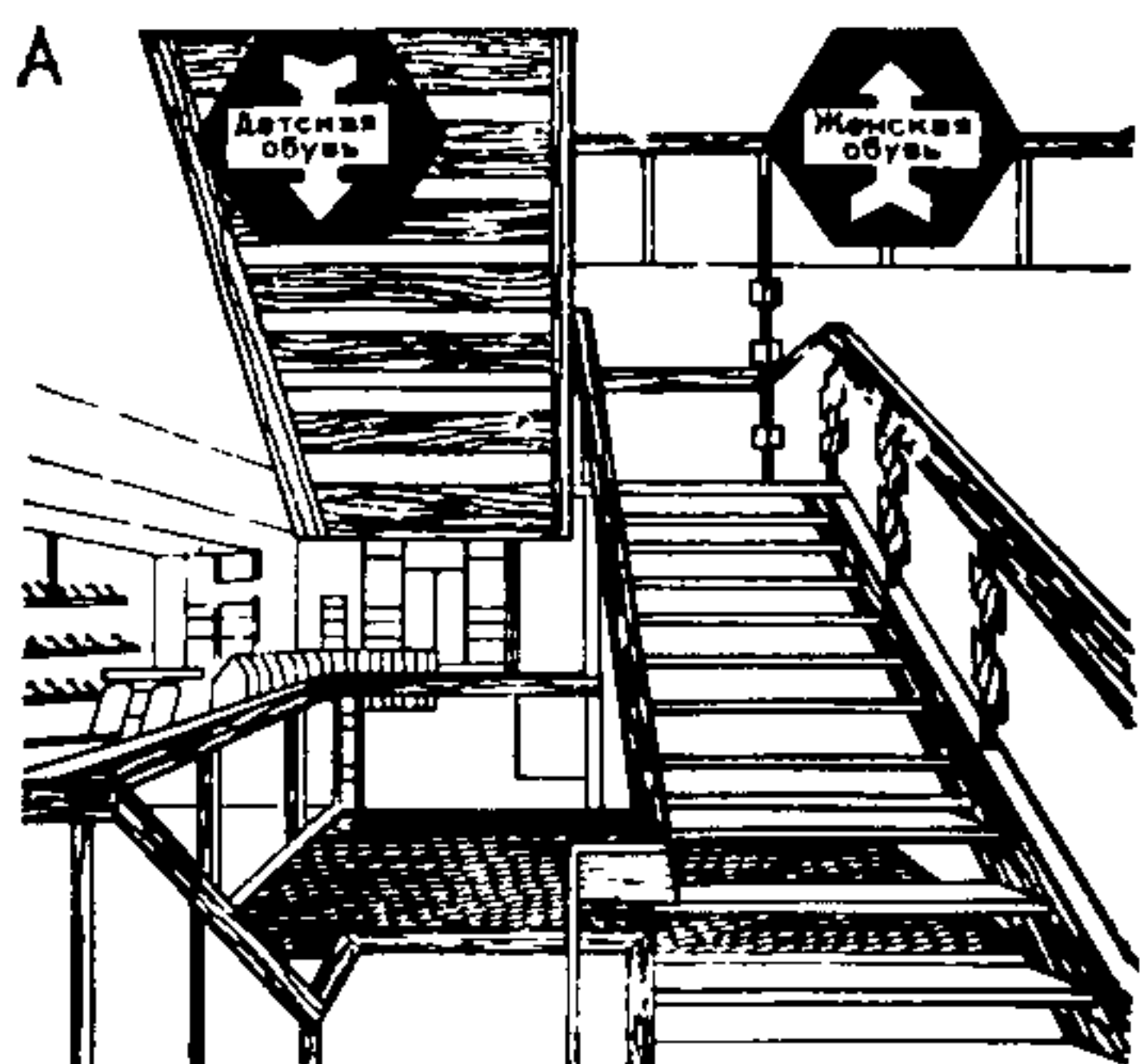
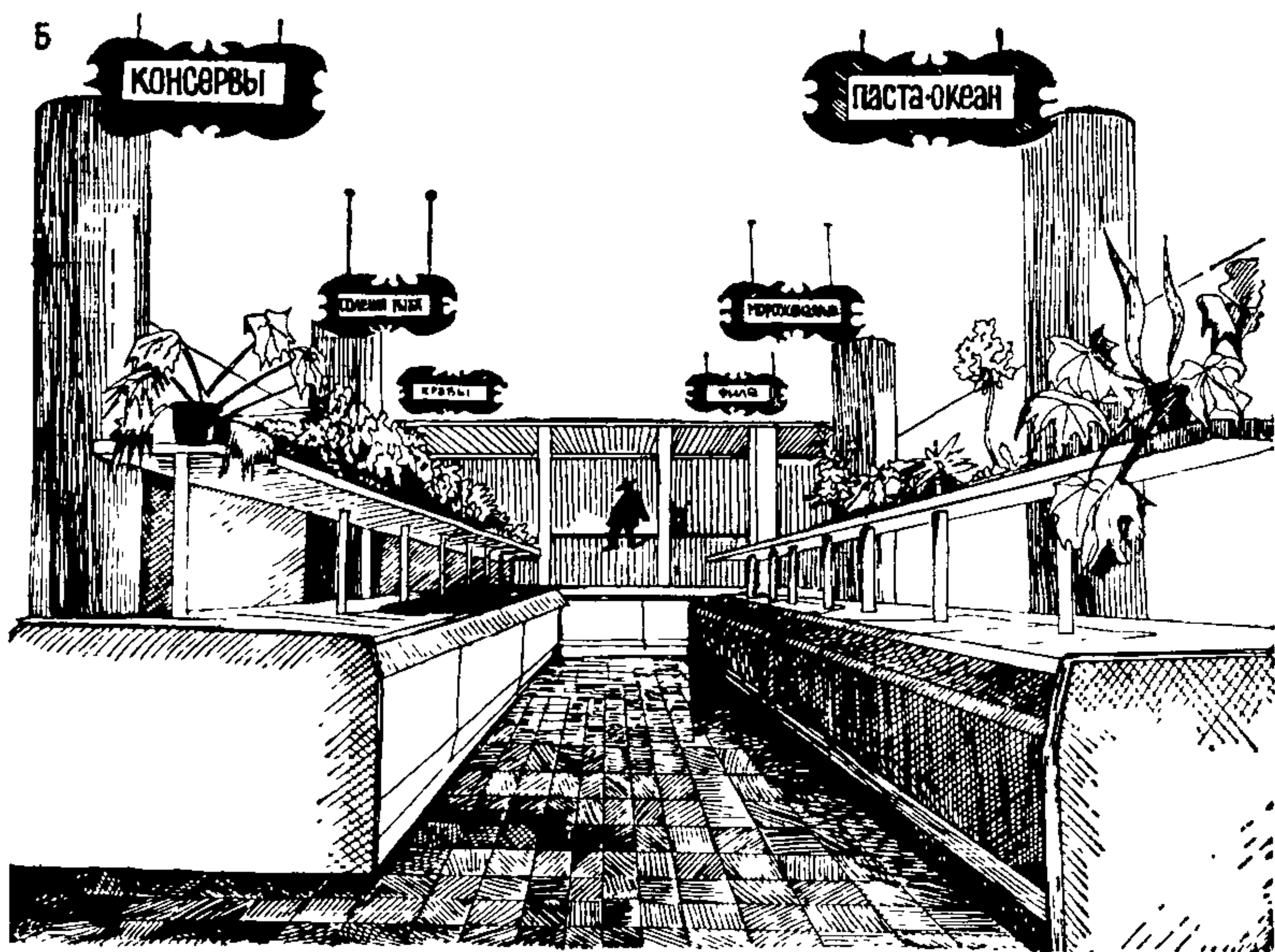

ми площадями торговых залов и широким ассортиментом товаров применяется разнообразие цвета, формы, размеров, при этом рекомендуется применять нюансные, сближенные цветовые сочетания

2.73. В специализированных магазинах, если товары требуют особо тщательного ознакомления и индивидуального отбора, они размещаются и выкладываются по принципу экспозиции в выставочных залах. Это относится как к крупногабаритным товарам (мебель, изделия сложной бытовой техники), так и к ряду мелких (например, ювелирные изделия).

При продаже мебели по образцам гарнитуры экспонируются на натуральных макетах комнат и квартир, штучная мебель и сопутствующие товарам изделия демонстрируются на специальных подстав-



Рис. 44. Организация места отдыха для посетителей в специализированном магазине женского платья

ках и стендах. Такой принцип демонстрации и продажи товаров определяет функциональную организацию торгового зала в виде боксов и оснащение магазина мебелью.

Средства рекламы и зрительной информации в специализированных магазинах должны в первую очередь заострять внимание на их специализации.

Решение предметно-пространственной среды современного специализированного магазина должно обеспечивать уровень рентабельности, предельно долгосрочное использование оборудования и мебели, отказ от перерасхода материалов и простую полную или частичную трансформацию. Архитектурная этика магазина должна быть благоприятна для оценки товаров, создавать приветливую и уютную обстановку для клиентов. Чтобы выполнить эти требования, не обязательно применять дорогостоящие отделочные материалы и произведения монументально-декоративного искусства. Любой утилитарный предмет оборудования — светильник, мебель, зеркало и т. д. — может быть использован как образно-декоративный элемент интерьера (рис. 42).

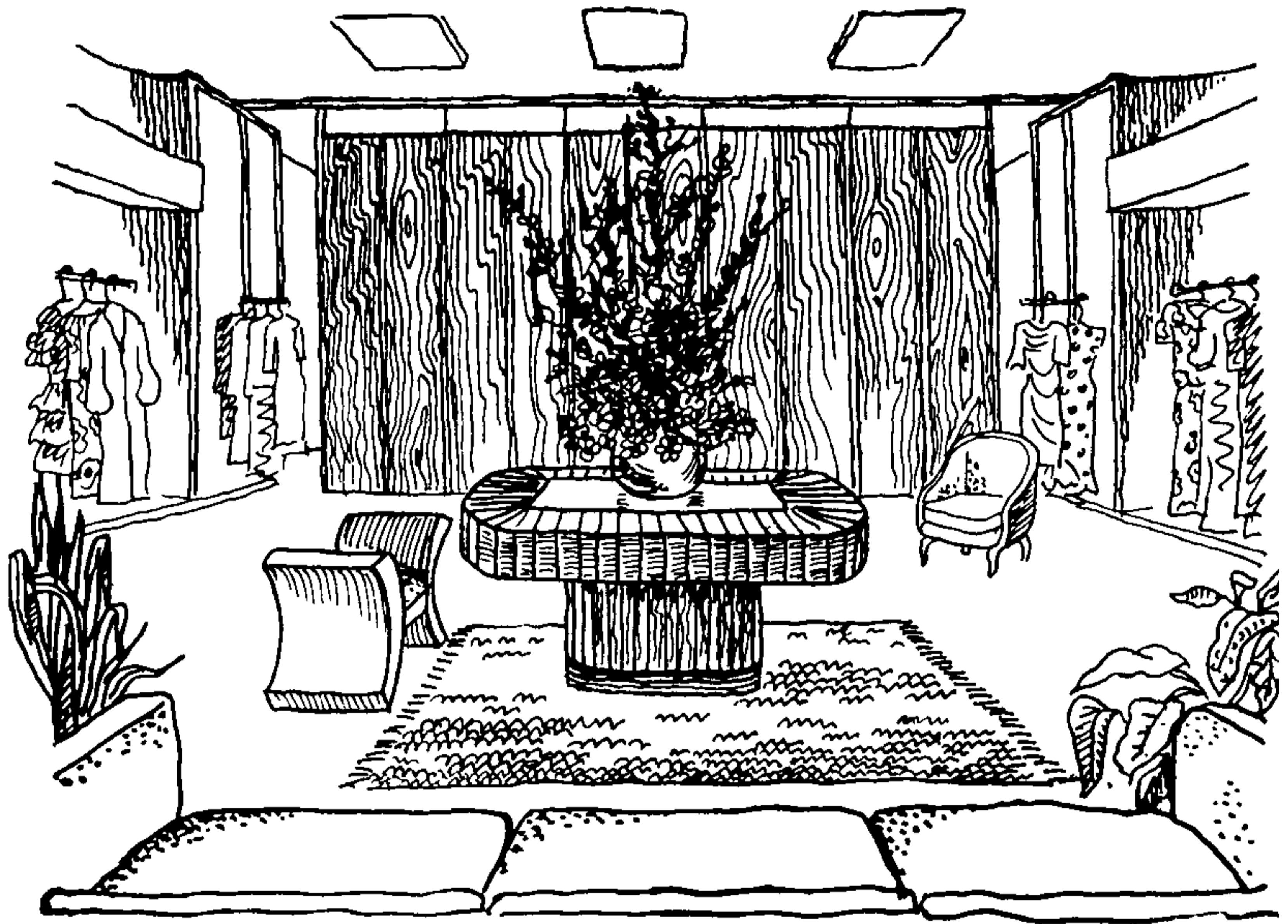
2.74. Зрительные информативные устройства в специализированных магазинах применяются для обозначения входа и выхода, отделов, для дифференциации товаров по группам, в местах расположения касс. По сравнению с магазинами с универсальным ассортиментом товаров в специализированных магазинах чаще применяются нестандартные информационные средства, выполненные индивидуально для определенного магазина в комплекте с прочими элементами интерьера (рис. 43).

2.75. В специализированных магазинах с повышенным уровнем обслуживания типа «Все для женщин», «Уют» рекомендуется организовать места для отдыха посетителей, используя группы мебели для отдыха, цветочницы и т. п. (рис. 44).

3. ПРЕДПРИЯТИЯ ОБЩЕСТВЕННОГО ПИТАНИЯ

3.1. Предприятия общественного питания делятся на общегородские и закрытые, т. е. обслуживающие промышленные предприятия, административные здания и учреждения, учебные заведения и др.



Рис. 45. Схемы функционально-пространственного решения предприятий общественного питания общего типа (стр. 96 и 97)

А — павильон серии «ПК» «Союзинвентарь» (1 — обеденный зал; 2 — буфет с кафетерийной стойкой; 3 — подсобные помещения); Б — типовой проект столовой на 100 мест (1 — тамбур; 2 — вестибюль; 3 — обеденный зал; 4 — раздаточная; 5 — горячий цех; 6 — транспортер с грязной посудой; 7 — моечная столовой посуды); В — столовая автозавода им. Ленинского комсомола (1 — вестибюль; 2 — магазин кулинарии; 3 — зал диетпитания на 100 мест; 4 — горячий цех; 5 — моечная грязной посуды; 6 — обеденный зал на 600 мест; 7 — комната отдыха; 8 — буфет; 9 — транспортер с грязной посудой; 10 — участок механической подачи пищи)

Общегородские предприятия могут быть встроенны в первые этажи жилых домов, входить в состав торгового центра и размещаться в пристроенных или отдельно стоящих зданиях. Общегородские предприятия общественного питания делятся на предприятия общего типа, специализированные с самообслуживанием и предприятия, совмещающие функции питания и отдыха.

К предприятиям общего типа относятся столовые, кафе, закусочные, рассчитанные на приготовление блюд стандартного ассортимента.

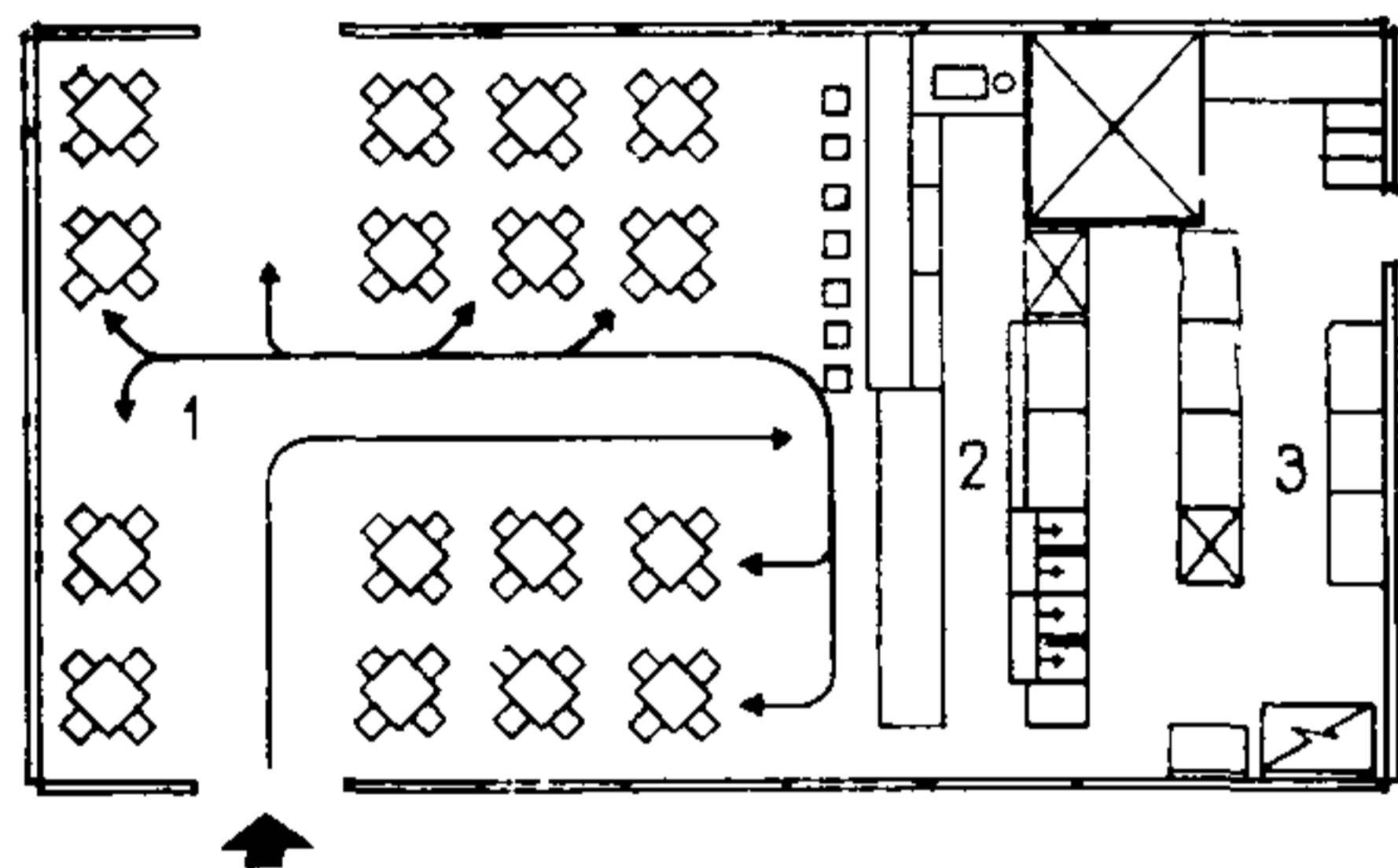
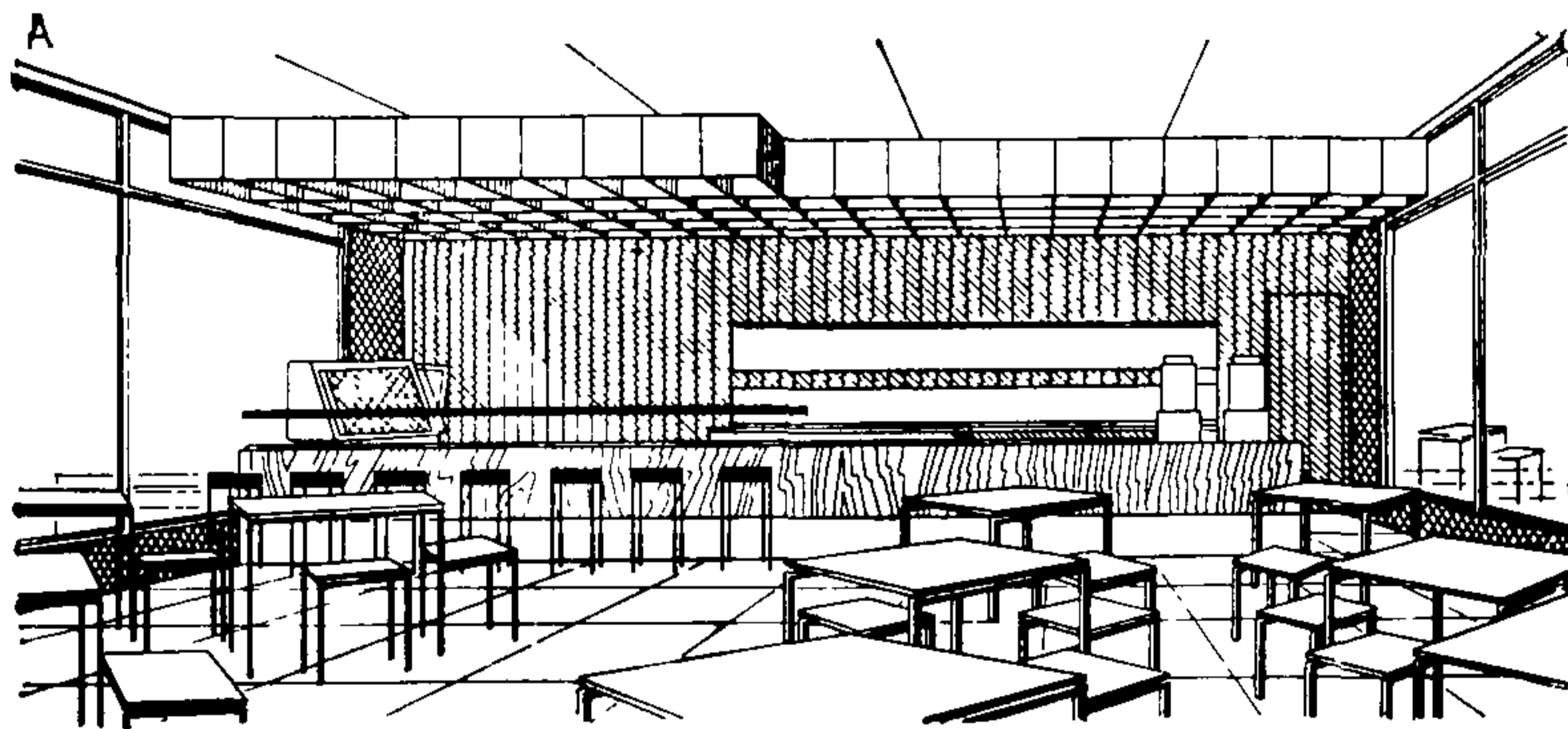
К специализированным предприятиям относятся кафе, рассчитанные на приготовление специальных блюд, в зависимости от профиля предприятия (рыбные, молочные, кондитерские), рестораны, а также винные бары — с самообслуживанием

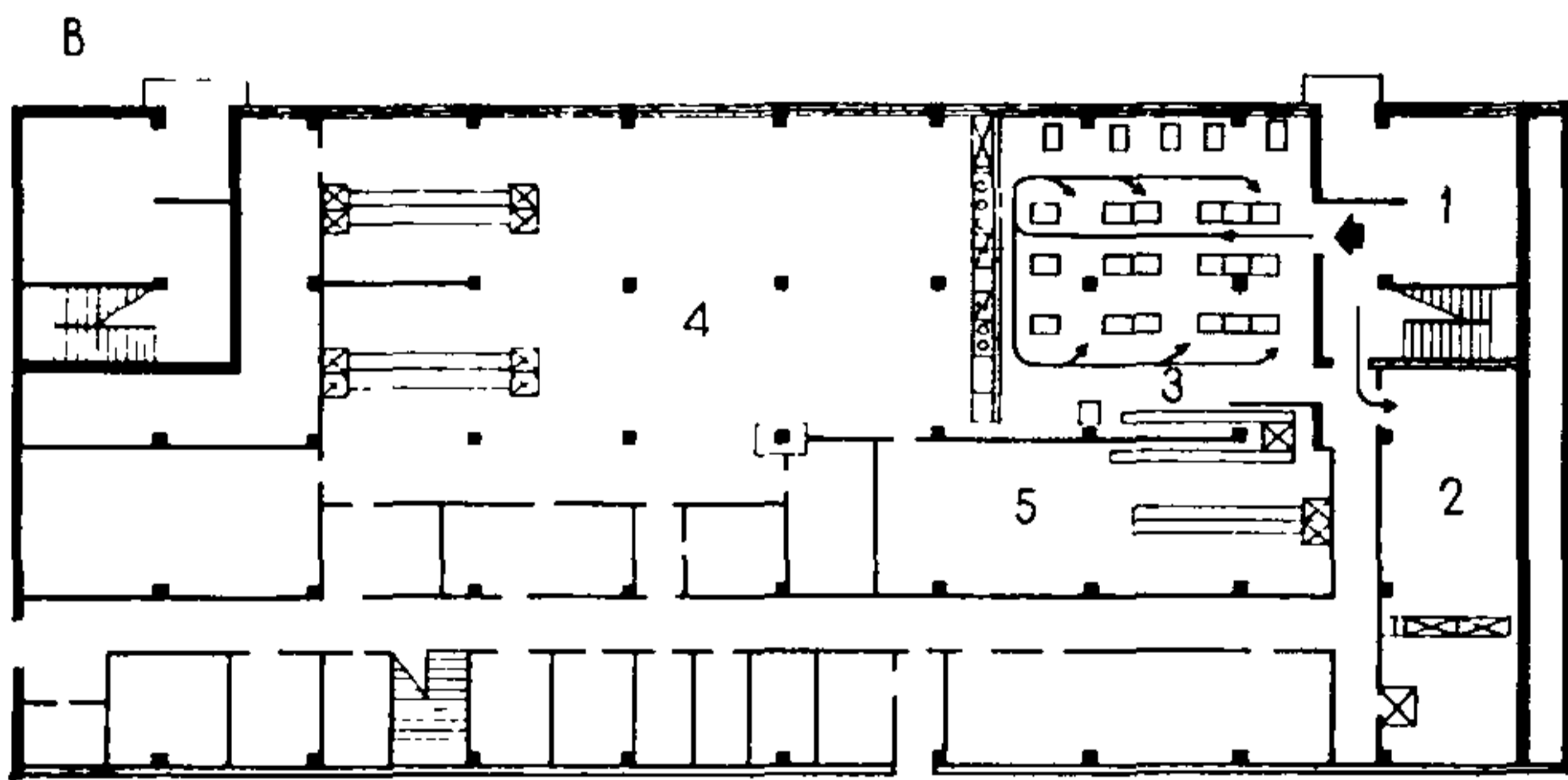
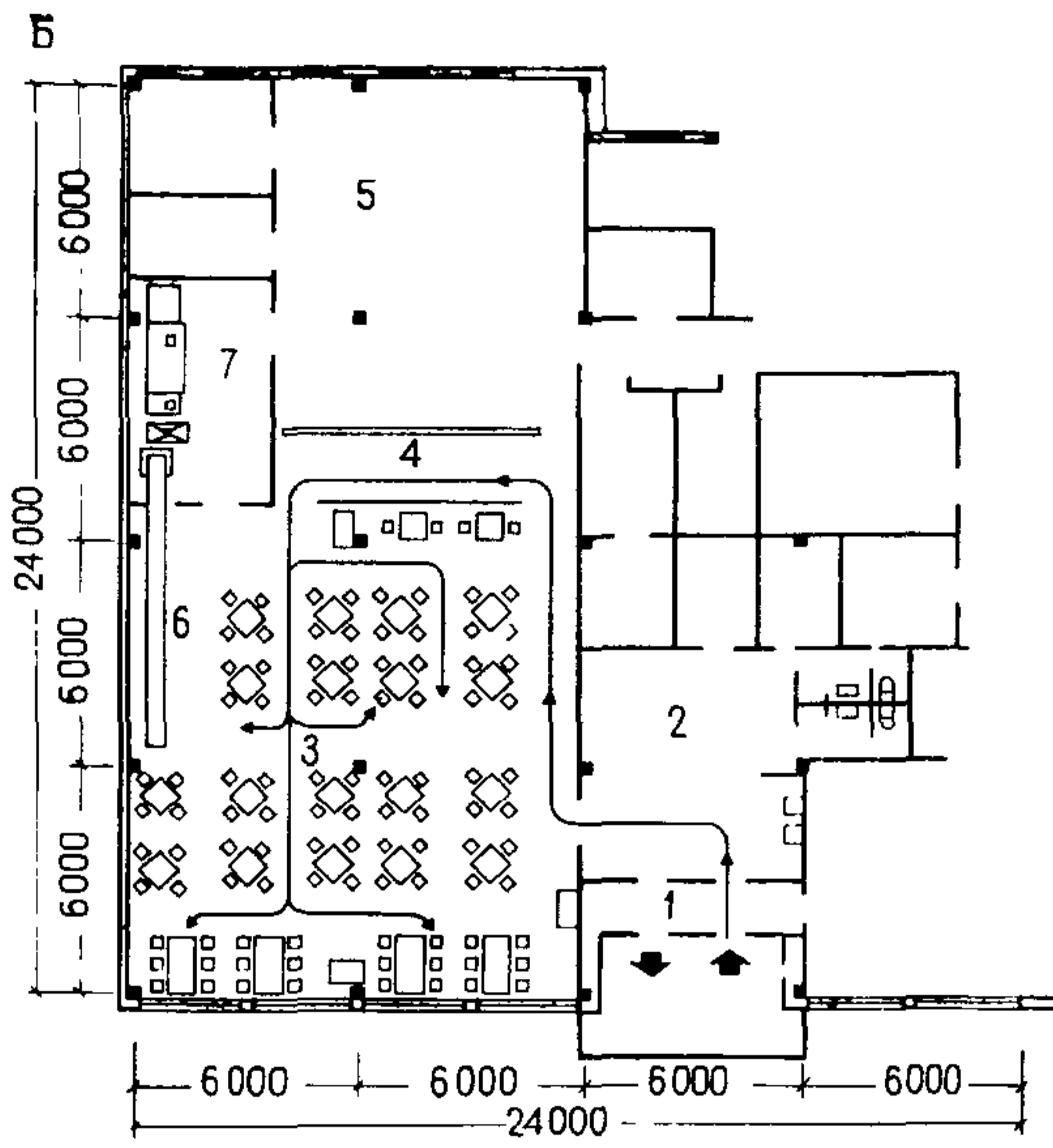

1 этаж

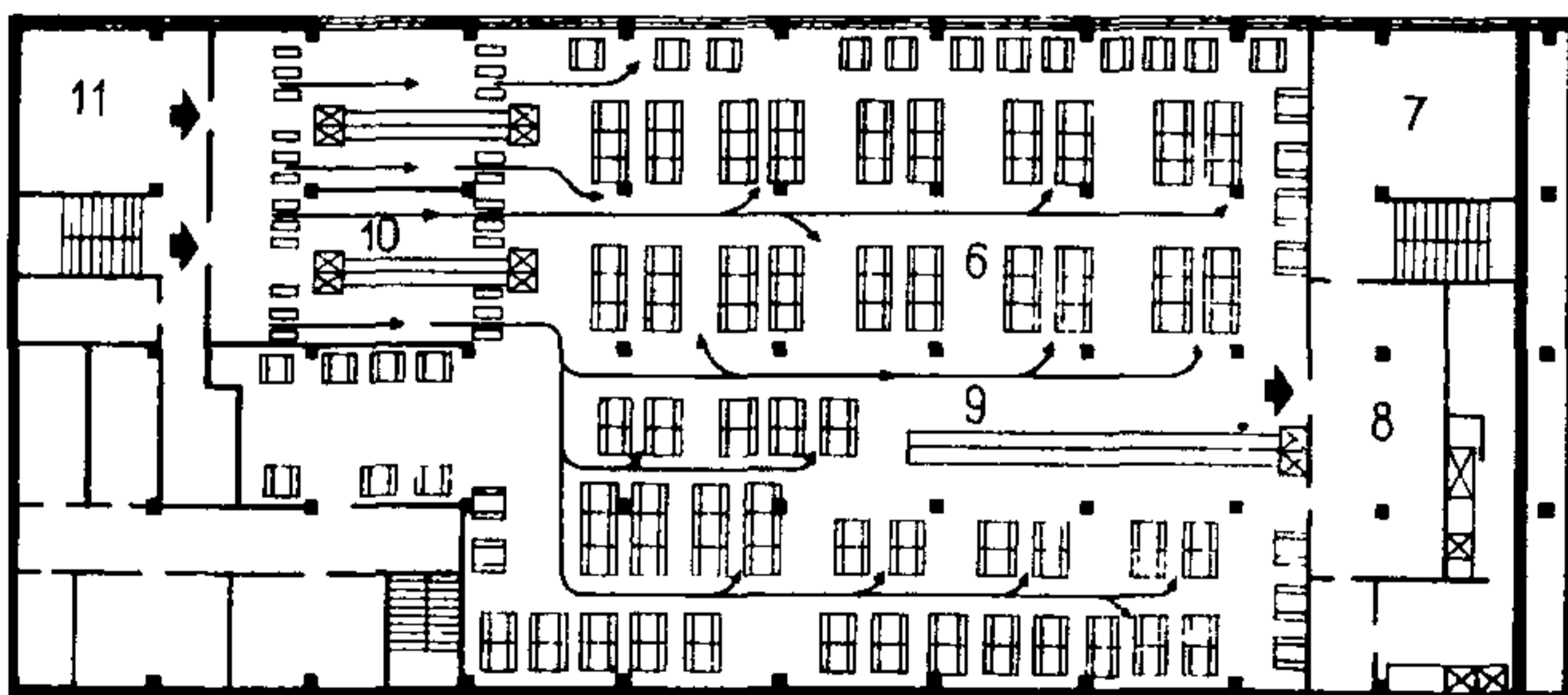

2 этаж

или с официантами. Ресторан может включать как стандартный ассортимент блюд (в дневное время), так и специальные блюда. В ресторане обслуживание всегда осуществляется официантами.

Тип предприятия общественного питания определяет его объемно-пространственное решение и функционально-технологическую схему, обуславливающие наиболее рациональное построение предметно-пространственной среды помещения для посетителей (рис. 45).

Общегородские предприятия общественного питания условно делятся на три группы. К первой относятся столовые, кафе общего типа и специализированные с самообслуживанием, рассчитанные на питание в максимально короткий срок; ко второй группе относятся кафе и рестораны общего типа и специализированные, обслуживаемые официантами, где совмещаются питание, отдых и развлечения. Особую группу составляют предприятия так называемого «занимательного питания». Это кафе, рестораны, бары, грильбары, в которых создается специфическая среда с национальными, стилизованными, этнографическими характеристиками, рассчитанная на особо эмоциональное восприятие. Распространено также изменение уровня и форм обслуживания в дневное и вечернее время. Например, днем — это кафе, рассчитанное только на питание, вечером — место для отдыха.

Для каждого из вышеперечисленных групп предприятий характерны определенные приемы решения внутренней среды в помещениях для посетителей, обусловленные их назначением и наиболее рациональной функциональной организацией.

ПРЕДПРИЯТИЯ ОБЩЕСТВЕННОГО ПИТАНИЯ ОБЩЕГО ТИПА С САМООБСЛУЖИВАНИЕМ (СТОЛОВЫЕ, КАФЕ, ЗАКУСОЧНЫЕ)

ФУНКЦИОНАЛЬНАЯ ОРГАНИЗАЦИЯ ПРЕДМЕТНО- ПРОСТРАНСТВЕННОЙ СРЕДЫ И МЕБЕЛЬ

3.2. Предметно-пространственная организация помещений для посетителей (вестибюль, обеденный зал) в столовых, закусочных, кафе общего типа и специализированных (типа молочных, шашлычных) включают различные, отличающиеся назначением, составом и группировкой мебели, функциональные зоны: это зоны входа, ожидания, получения пищи и сервировки, приема пищи; каждая из этих зон оснащается специальной мебелью, приемы расстановки которой имеют устойчивые взаимосвязи, закрепленные в НП-3.2.1-72 и НП-3.2.2-73.

3.3. Зоны входа в предприятиях питания этой группы включают подзоны гардеробную и ожидания (рис. 46), расположенные как в одном, так и в разных помещениях, на одном или разных этажах. Чаще всего эти подзоны размещаются в вестибюле, а в закусочных могут размещаться в обеденном зале. Гардеробная подзона служит для приема и хранения верхней одежды посетителей и оснащается соответствующей мебелью. В предприятиях питания массового обслуживания они имеют четкие функционально-планировочные схемы, обеспечивающие быстрое и ритмичное обслуживание встречных потоков посетителей. Гардеробная подзона может иметь фронтальное, глубинное или угловое решение. Распространены фронтальные схемы, когда гардеробный барьер размещается по длинной



Рис. 46. Решение подзон гардеробной и ожидания

А — схемы функционально-планировочных решений (1 — фронтальная; 2 — глубинная; 3 — угловая; 4 — островная); Б — набор мебели для отдыха включает: столы журнальные круглые и квадратные, кресла для отдыха

стороне, а вешалки — перпендикулярно к нему, что удобно для подхода посетителей и для работы персонала. В предприятиях малой вместимости применяются глубинные и угловые схемы. Гардеробные барьеры используются секционные (сплошным фронтом или с разрывом), вешала — напольные, консольные и подвесные, односторонние или двусторонние, серийного или индивидуального производства.

В столовых и кафе общего типа средней и большой вместимости (более 100 мест) решение вестибюля усложняется. Помимо гардероба и туалетов здесь рекомендуется предусматривать места для журнальных столиков с креслами, предназначенных для отдыха и ожидания. Вестибюль от обеденного зала может быть отделен сплошной или раздвижной перегородкой.

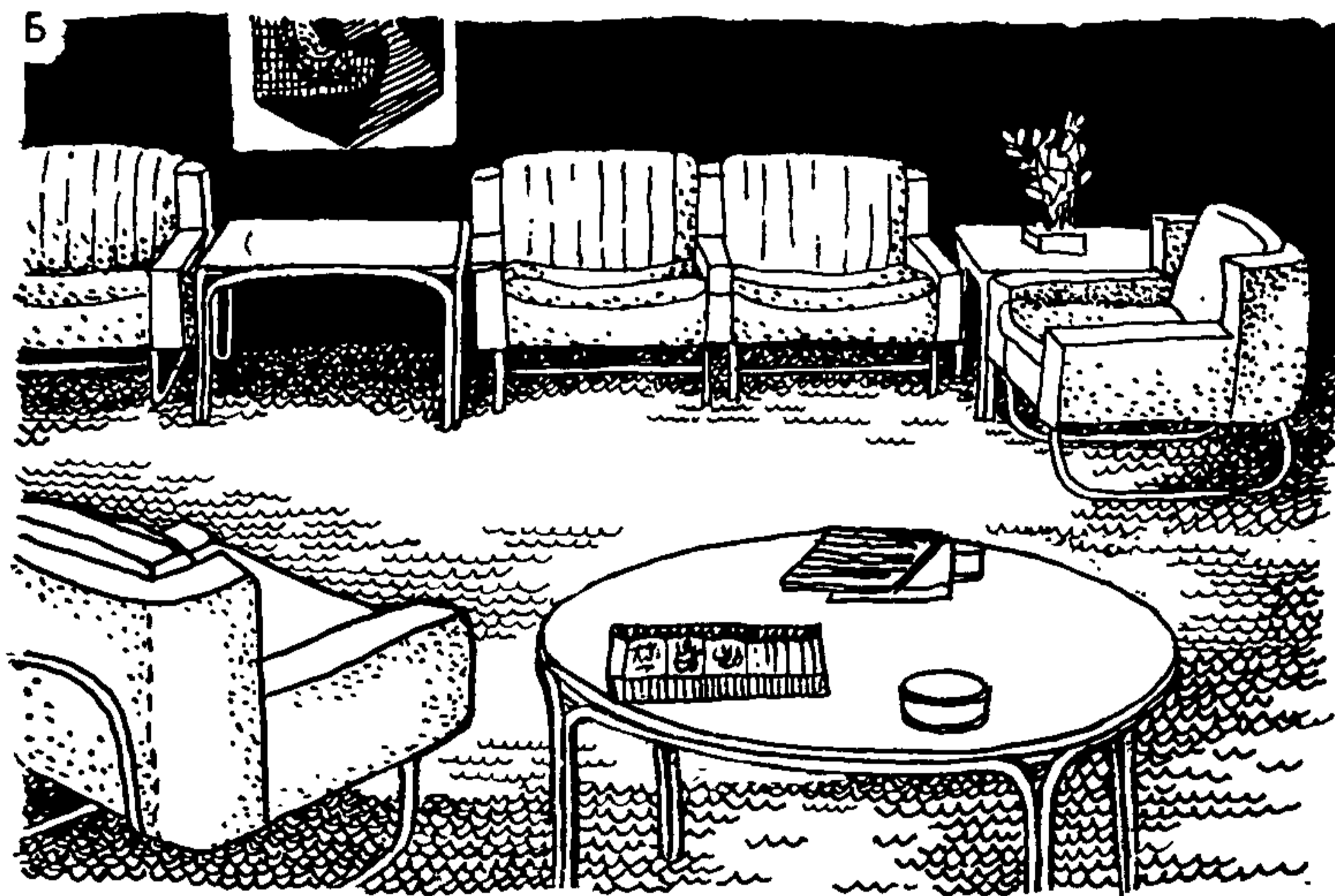
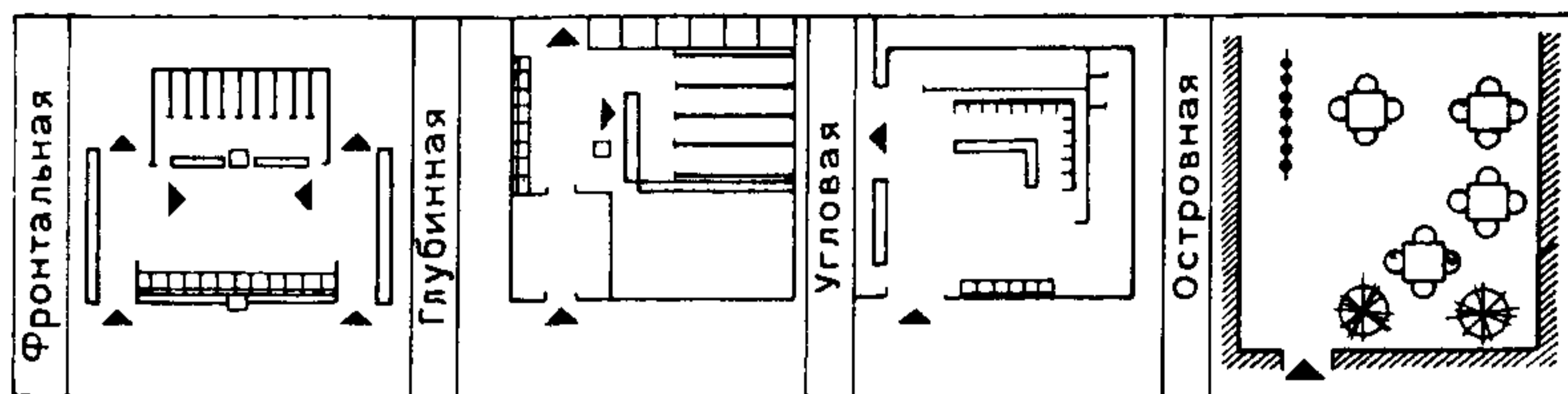
Подзоны ожидания чаще всего организуются перед обеденным залом. Декоративные стационарные или раздвижные решетки созда-

ют зрительные границы. Наиболее эффективно оснащать эти подзоны блокируемыми банкетками, креслами, столами журнальными. Перечень мебели, применяемой в подзонах гардеробной и ожидания, включает барьер гардеробный, вешалку гардеробную (напольную, подвесную, консольную, настенную), кресло для отдыха (с подлокотниками, без подлокотников), банкетки, банкетки с цветочницами, пепельницу напольную, зеркало настенное, экран-перегородку, декоративную решетку.

Помещения вестибюля в столовых, кафе и закусочных малой вместимости с самообслуживанием (от 25 до 100 посадочных мест) могут быть объединены с обеденным залом, что создает ощущение более свободного пространства. Примерами такого решения могут служить типовые отдельно стоящие или пристроенные к жилому дому павильоны.

Они собираются из унифицированных конструкций, позволяющих блокировать объемы и использовать разные планировочные решения торгового зала (рис. 47). Павильоны приспособлены к раз-



Рис. 47. Приемы функционально-планировочного решения типового павильона общественного питания без вестибюля

А — павильон «Русский чай»; Б — кафе-мороженое с кафетерийной стойкой

личным климатическим условиям. Они рассчитаны на кратковременное пребывание посетителей. Наружный деревянный козырек защищает помещения от перегрева летом, двойное остекление рам и утепленные стеновые панели позволяют использовать их в зимнее время.

Функционально-технологическая схема небольших встроенных в нижние этажи жилых домов кафе и закусочных аналогична. Однако здесь следует предусматривать место для гардероба и туалета. Зоны входа можно выделить декоративными решетками или перегородками, на которых размещаются кашпо с растениями, керамика и другие предметы прикладного искусства.

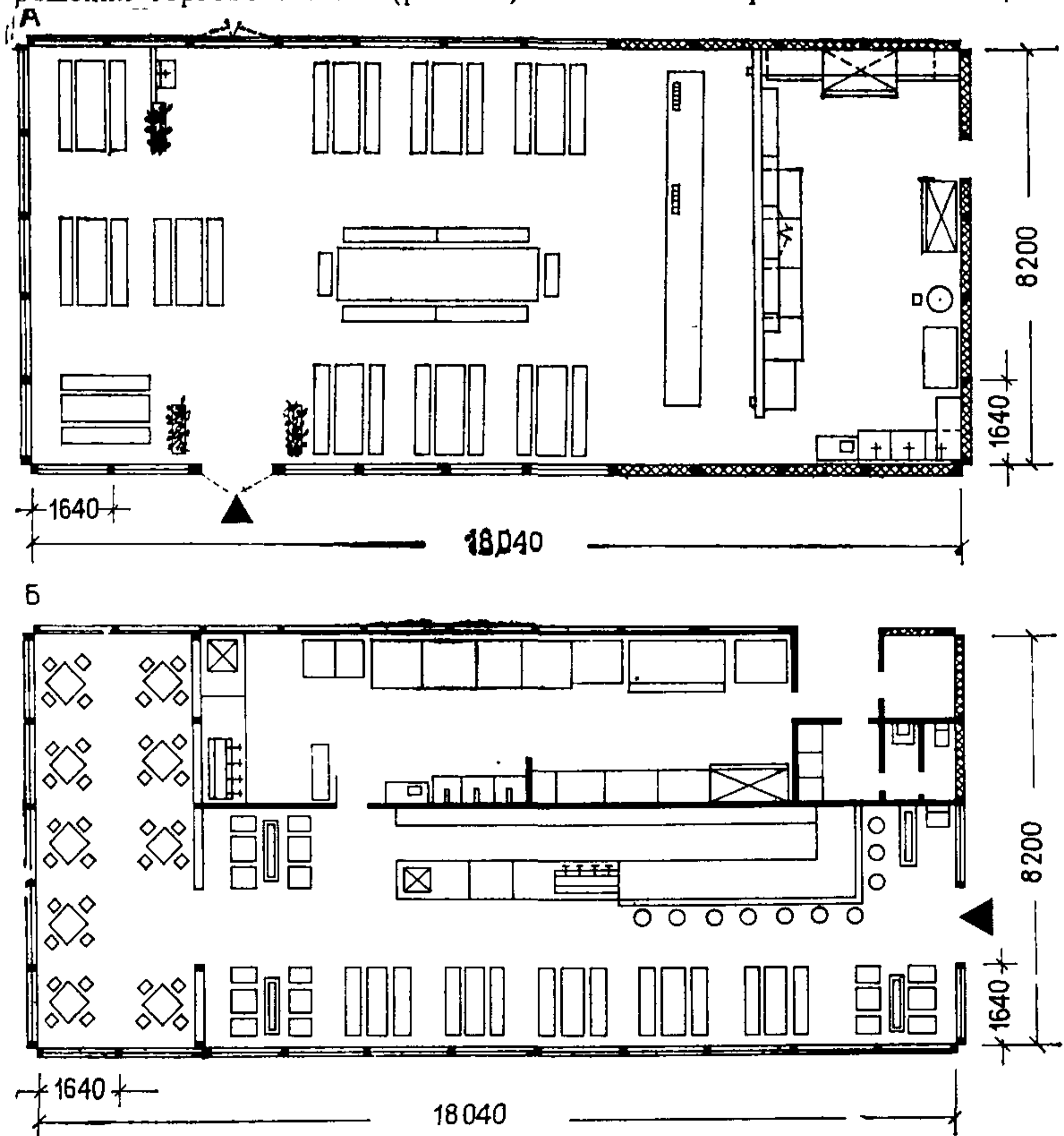
В столовых и кафе общего типа с самообслуживанием, которые входят в состав комплексных предприятий общественного питания или других зданий, вестибюль с обеденным залом взаимосвязан общим планировочным решением комплекса.

3.4. Особенности организации предметно-пространственной среды обеденных залов предприятий общественного питания общего типа и специализированных с самообслуживанием определяются их вместимостью, системой обслуживания и рациональной функционально-планировочной схемой.

Один из основных компонентов предметной среды обеденного зала столовых и кафе общего типа с самообслуживанием — зона получения пищи. В эту зону входит раздаточная линия, располагаемая на площади зала и отделяющая его от производственных помещений.

Зоны получения пищи включают подзоны получения пищи и сервировки, последняя применяется в кафе как общего типа, так и специализированных, где обслуживают официанты (в течение всего дня или только в вечернее время). Подзоны получения пищи различаются в зависимости от типа предприятия (столовая, закусочная, кафе), формы обслуживания, способов расчета (последовательного, предыдущего), применяемых видов раздаточных линий. В случае предыдущего расчета кассовая кабина устанавливается в обеденном зале или вестибюле. Основными изделиями в этой подзоне являются универсальные секции раздаточных прилавков (типа ЛПС) с технологическим, электрическим и другим оборудованием. Они включают стойку для подносов, прилавки для холодных закусок, вторых и первых блюд, горячих напитков, столовых приборов, кассу (при последовательном расчете). От обеденного зала раздаточные отделяются барьерами, цветочницами. Между линией раздачи и барьерами они имеют регламентированные проходы, которые при обгоне приняты 1,05 м; без обгона — 0,65 м. В кафе, где днем самообслуживание, а вечером обслуживание официантами, зону раздачи отделяют декоративными перегородками (стационарными или раздвижными), в других случаях — сокционными барьерами, цветочницами, блокировка которых позволяет комбинировать плоские и объемные элементы.

Подзона получения пищи включает раздаточный прилавок, кассовый аппарат, стул рабочий поворотный, регулируемый, цветочницу, экран-перегородку, раздвижную перегородку, стол подсобный, стол для чистых столовых приборов.

Подзона сервировки включает сервант, цветочницу, экран-перегородку.

В обеденных залах вместимостью 25—75 мест раздаточная может размещаться открыто при условии, что она отделена от про-

изводственных помещений перегородкой с окнами раздачи. В залах вместимостью 75—200 мест, расчлененных на достаточно обособленные секции, можно использовать раздаточные с открытыми прилавками для горячих и холодных блюд, отделенные от зала декоративной перегородкой высотой более 1600 мм. При этом над раздаточным прилавком следует размещать экран, который в сочетании с декоративной перегородкой расчленяет пространство и приглушает шум, доносящийся из кухни. В залах большей вместимости целесообразно предусмотреть две или более линий раздачи.

Общее планировочное решение помещений в сочетании с функциональной схемой определяет местоположение раздаточных прилавков, график движения посетителей, систему взаимосвязи функциональных зон и группировок мебели в них (рис. 48).



Рис. 48. Приемы функционально-планировочного решения зоны выдачи пищи
1 — фронтальный; 2 — угловой; 3 — островной

При механической подаче пищи, когда все процессы приготовления и комплектации обедов сконцентрированы в одном помещении, откуда укомплектованные обеды поднимаются или опускаются на другой этаж, решение предметно-пространственной среды обеденных залов в основном зависит от размещения конвейера с обедами и транспортеров для использованной посуды. Столовые с механической подачей пищи используются там, где одновременно и за короткий срок нужно обслужить большое число посетителей (курорты, промышленные предприятия и пр.), а также в комплексных предприятиях общественного питания, включающих ряд разнофункциональных залов, расположенных на разных этажах (рис. 49). Экономический эффект от механической подачи пищи в столовых большой вместимости с несколькими обеденными залами состоит в том, что исключается дублирование производственных помещений, увеличивается пропускная способность обеденных залов и уменьшается число обслуживающего персонала. При выборе функционально-технологической схемы подобного типа следует руководствоваться прежде всего конкретными условиями эксплуатации предприятия, при которых экономически целесообразно внедрять автоматизацию и механизацию.

3.5. В соответствии с функционально-технологическими решениями столовых, закусочных основное значение в обеденных залах имеют зоны приема пищи. Любой обеденный зал являет собой неоднократно повторенные однообразные или разнообразные группировки мебели, образующие зоны приема пищи. В столовых это чаще всего ритмичные ряды (обычная расстановка) простых по форме столов и стульев, в кафе — более сложных по форме изделий и разнообразие по приемам расстановки. Обычная расстановка мебели

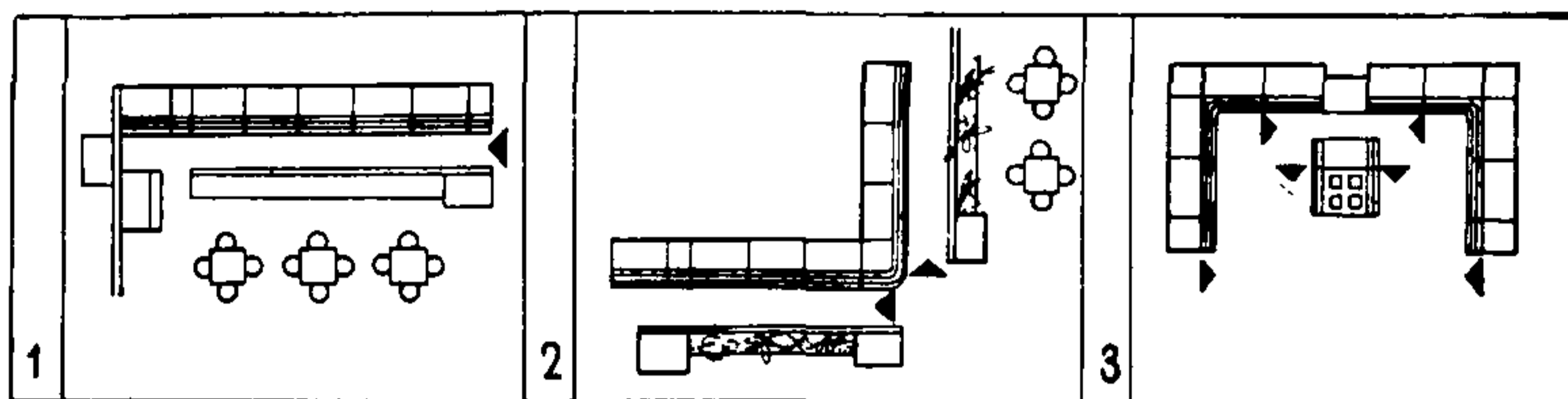

Рис. 49. Функционально-планировочное решение столовой с механической подачей пищи (на примере столовой, разработанной Гипроторгом)
 А — план 1-го этажа; Б — план 2-го этажа

включает параллельную, диагональную и свободную при двух-, четырех-, шести- и восьмиместных столах. В столовых и закусочных мебель часто размещается диагонально или параллельно, что позволяет более рационально использовать площадь обеденного зала,

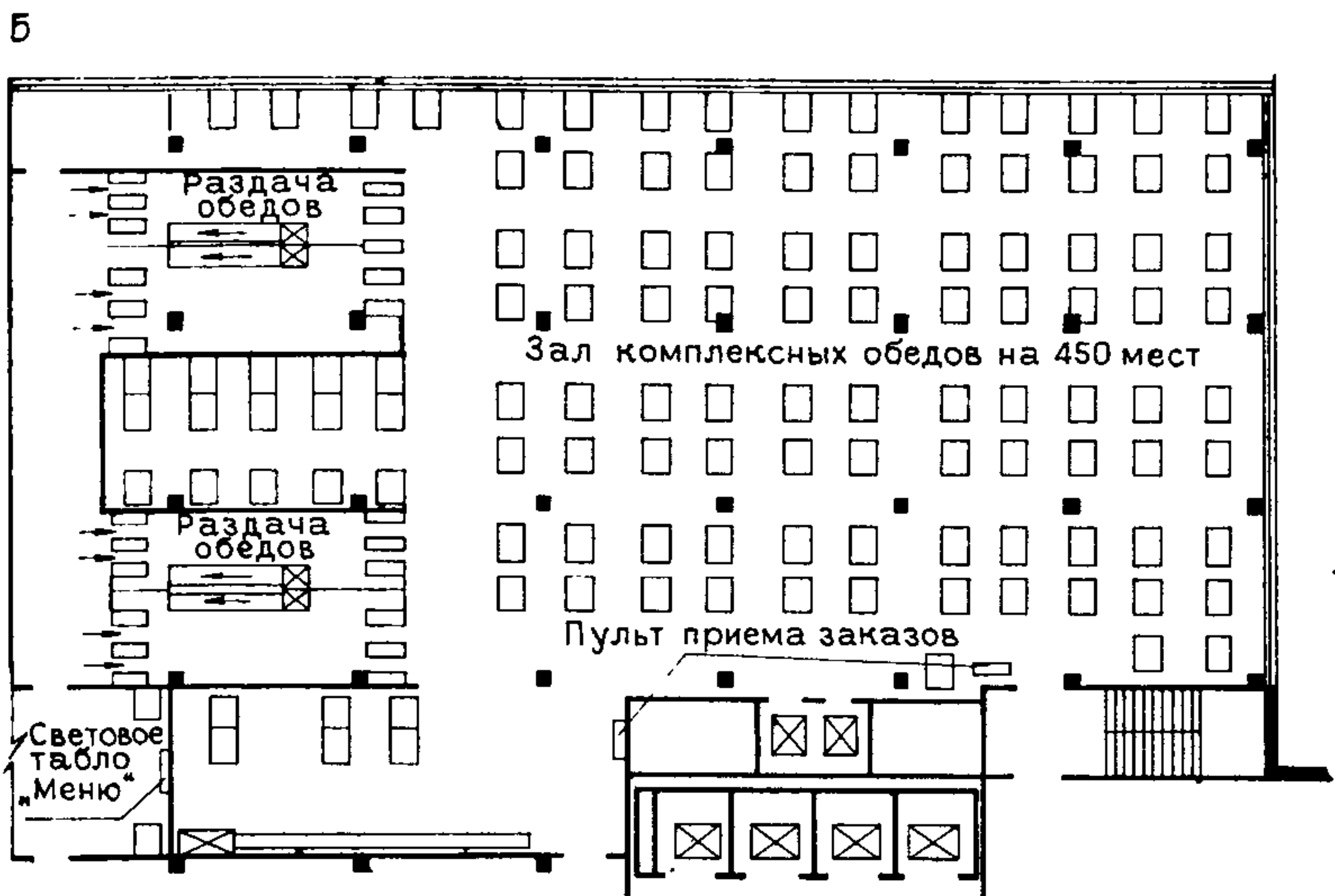
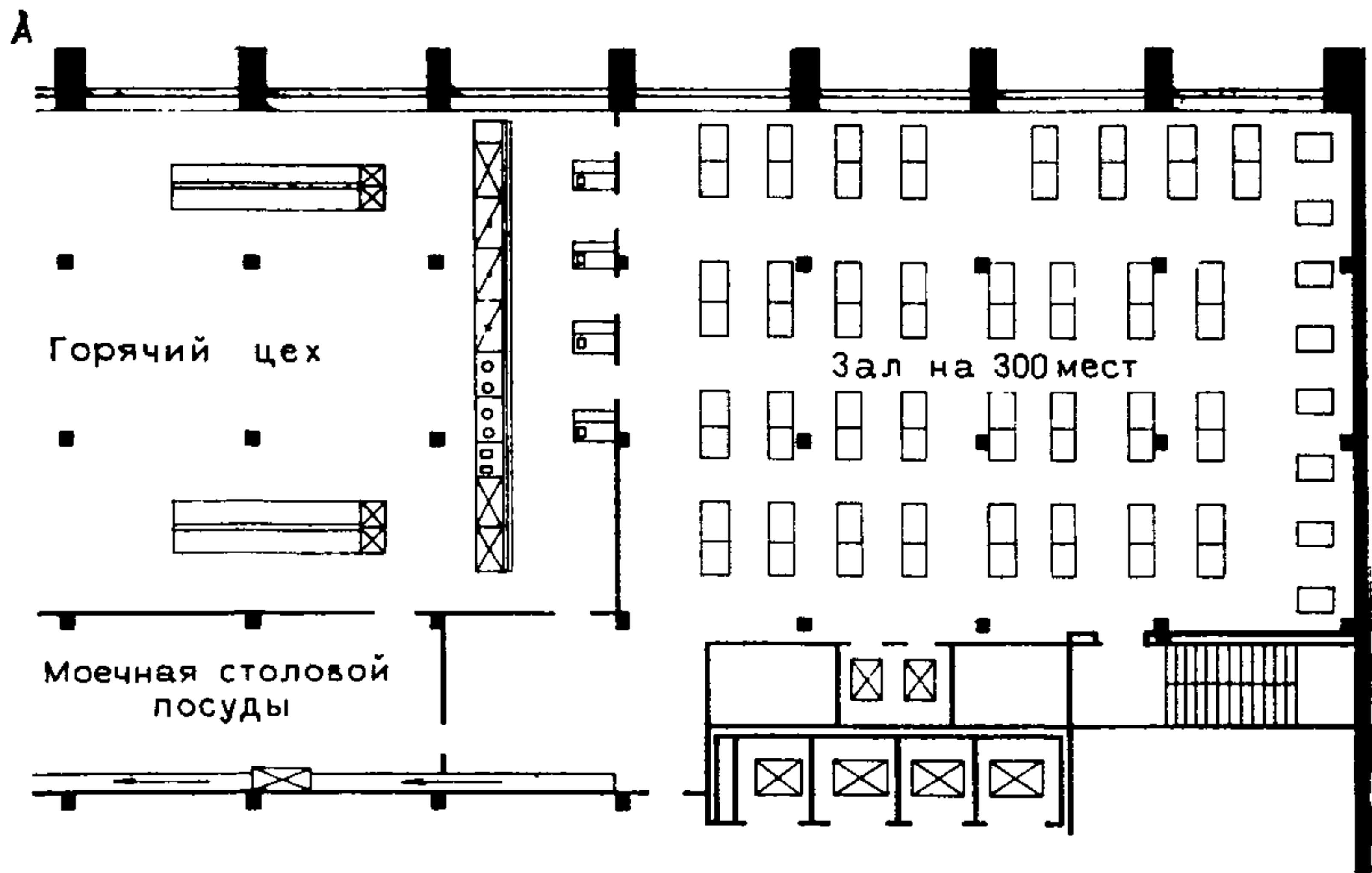

Рис. 50. Приемы расстановки мебели в обеденном зале предприятий общественного питания
 1 — геометрическая; 2 — диагональная; 3 — свободная

при этом столы и стулья устанавливаются параллельно или перпендикулярно одному из проходов (рис. 50).

В крупных столовых следует выделять десертную зону с буфетом и кафетерийной стойкой. В зале большой вместимости (более 300 мест) можно создать спокойную обстановку, расчленив зал экранами, декоративными решетками, озеленением.

В зонах приема пищи применяются столы обеденные, стулья, кресла и диваны (в кафе). Размеры этих изделий определены ГОСТ 17524.1—72 — ГОСТ 17524.3—72.

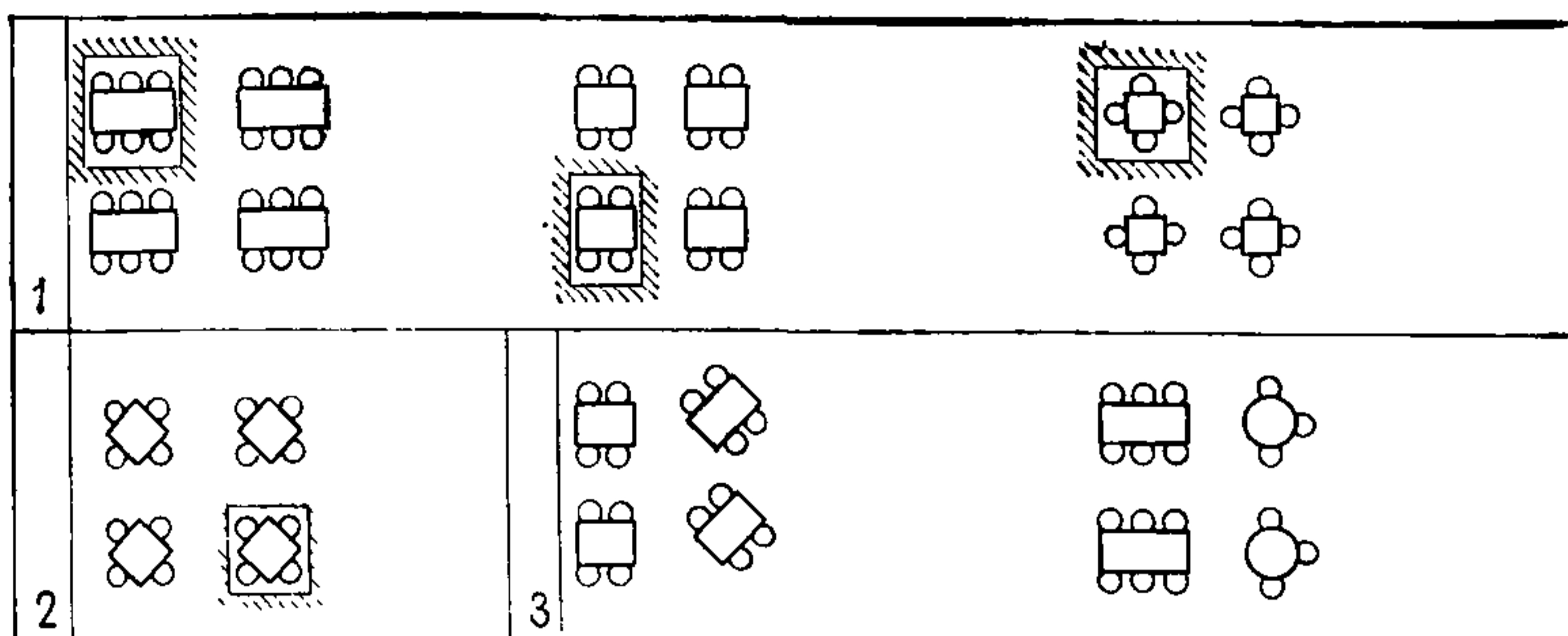
Особенности назначения рассматриваемых предприятий (быстрое обслуживание посетителей), основная форма обслуживания (в виде самообслуживания) определяют специфику мебели, прежде всего ее типы, размеры, а также форму, материалы, стоимость. Оснащая обеденные залы столовых и кафе с самообслуживанием, следует обратить внимание на правильный выбор обеденных столов. Столы обеденные для самообслуживания с полным рационом должны иметь следующие размеры крышек: двухместных — 600×800 мм, четырехместных 1200×800 и 900×900 мм, шестиместных 1800×800 мм при высоте 730 мм. Эти размеры удобны для посетителя, они обеспечивают необходимый фронт стола, достаточную площадь для одновременного размещения полного обеда (закуска, первые и вторые блюда, сладкое), размеры столов также увязаны с другими мебельными изделиями (стулья, кресла, серванты).

Применение в этих предприятиях обеденных столов для других типов зданий, в частности для кафе с обслуживанием официантами, приводит к нерациональному использованию обеденных залов предприятий с самообслуживанием, вместимость которых на практике в таких случаях оказывается на 20—25% меньше расчетной, так как в подобных случаях за четырехместными столами размещаются только три посетителя.

Размеры столов для кафетериев и закусовых соответствуют особенностям этих предприятий. Размеры крышек закусовых столов следующие: четырехместных 1200×600 мм, $d=800$ мм; пятишестиместных $d=1100$ мм; шестиместных 1800×600 мм при высоте 1100 мм, так как за этими столами едят стоя.

Отечественная промышленность выпускает достаточно широкий ассортимент мебели для столовых и кафе с самообслуживанием.

Основным поставщиком мебели для предприятий общественного питания является Всесоюзная контора Союзторгоборудование Минторга СССР.

На предприятиях общественного питания с самообслуживанием в подзонах для приема пищи сидя рекомендуется применять столы обеденные для самообслуживания, двух-, четырех- шестиместные (квадратные и прямоугольные), стулья для столовых и кафе, цветочницы, экраны разделительные, кресла ресторанные (для кафе). Типы мебели, ее размеры, функциональные схемы, область применения следует принимать согласно номенклатуре (тип и размер) мебели помещений для посетителей в предприятиях общественного питания (табл. 9), вошедшие в «Единую номенклатуру мебели и оборудования общественных зданий массового строительства».

АРХИТЕКТУРНО-ХУДОЖЕСТВЕННЫЕ ПРИНЦИПЫ РЕШЕНИЯ ПРЕДМЕТНО-ПРОСТРАНСТВЕННОЙ СРЕДЫ

3.6. В архитектурно-художественной организации предметно-пространственной среды помещений для посетителей предприятий общественного питания общего типа особенно важны характер и качество отделки ограждающих конструкций, цветосветовое решение, уровень организации зрительной информации и др.







3.7. Основное значение при выборе покрытий полов для предприятий общего типа с самообслуживанием имеет их износостойкость, а для залов кафе и закусочных без вестибюля и гардероба, с прямым выходом на улицу (через тамбур), дополнительно — водостойкость.

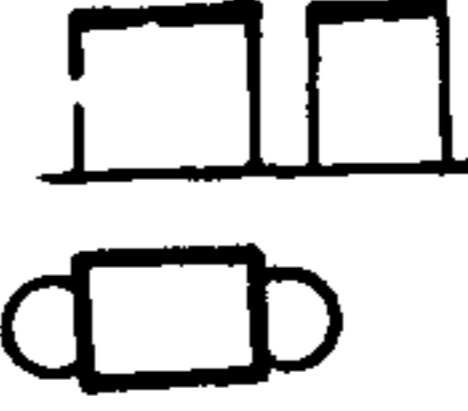
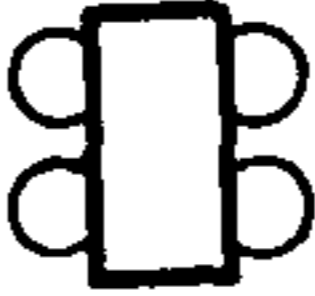
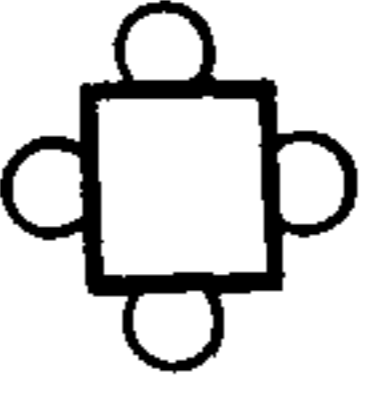
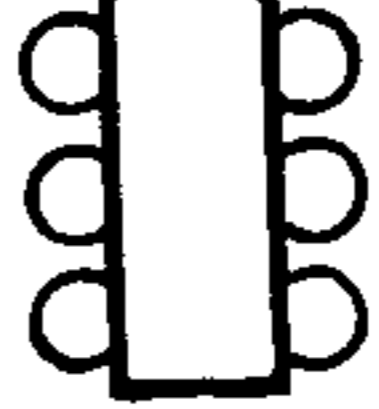

Рационально выбрать покрытия полов в этих помещениях можно только учтя величину и распределение потоков посетителей в обеденных залах. Направление потоков в залах самообслуживания регламентировано, пропускная способность нормируется числом посадок на место, поэтому при проектировании следует рассчитывать величину потока посетителей в местах их наибольшей интенсивности — у входов в залы, у раздачи, в местах пересечения встречных потоков посетителей. Для традиционных планировочных решений обеденных залов можно рекомендовать устройство покрытий полов, по ресурсу износа в 4 раза превосходящих остальной пол в местах наибольшей интенсивности потоков посетителей, занимающих в залах на 100, 200, 300 мест соответственно не более 25, 15, 10% площади.







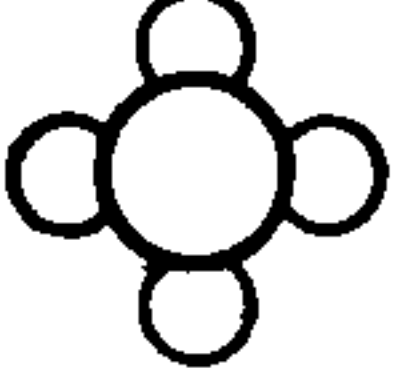
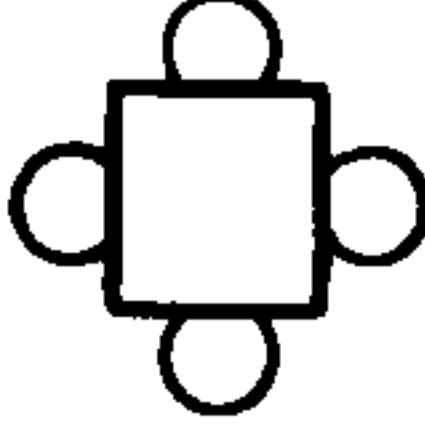
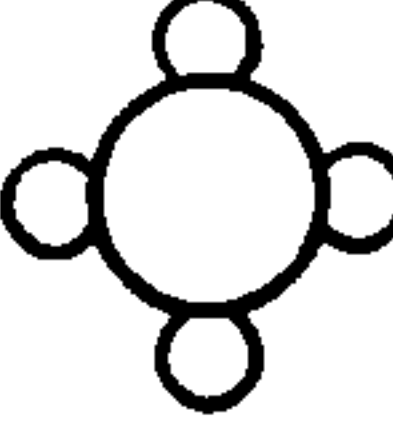

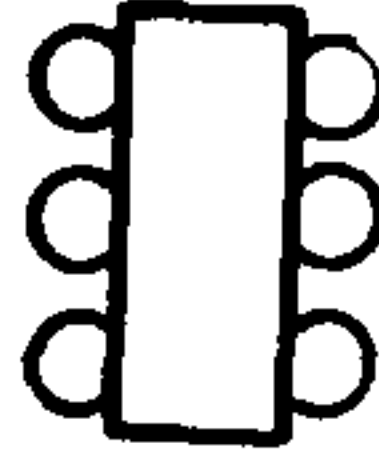
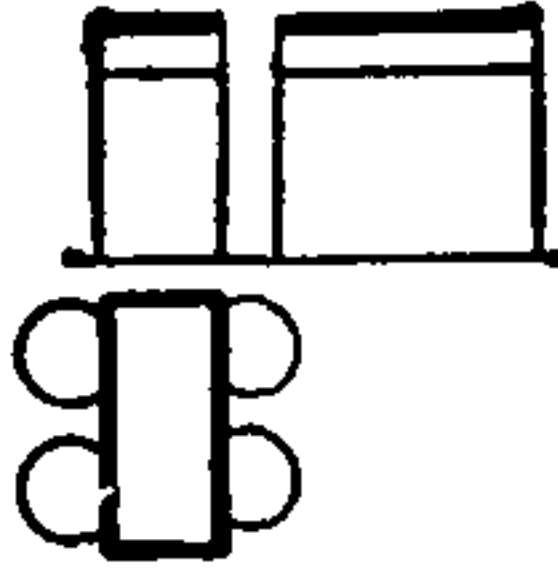
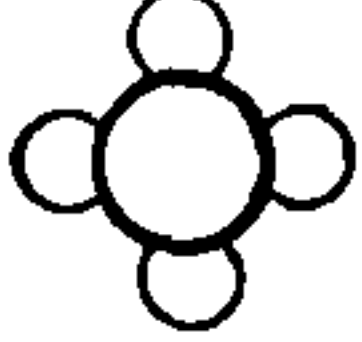
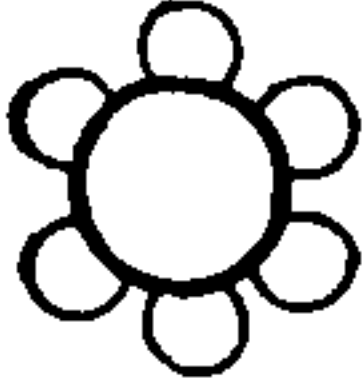
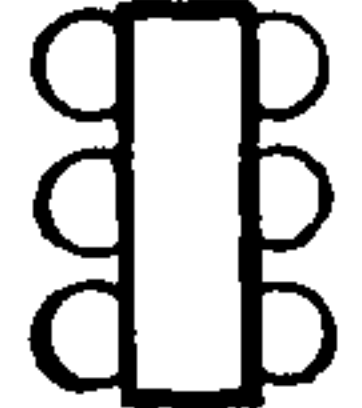
Снизить общие нагрузки истирания на полы можно, укрупняя залы со 100—150 до 300—500 посадочных мест, рационально планируя помещения для посетителей с равномерным распределением потоков — без пересечений и с достаточной шириной проходов, обособляя залы от входов с улицы.

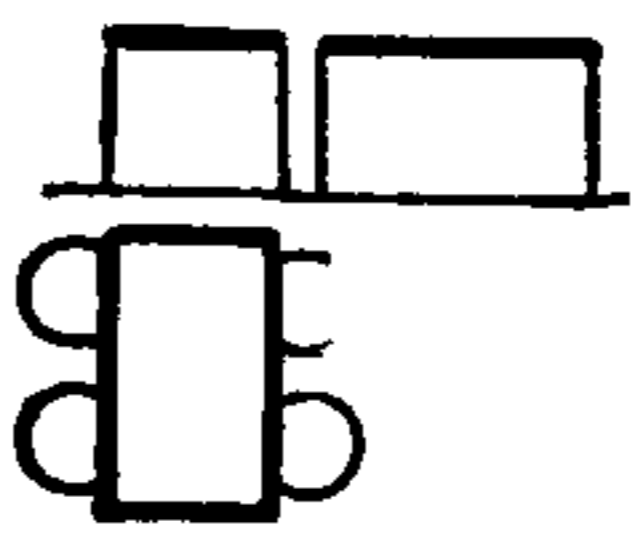
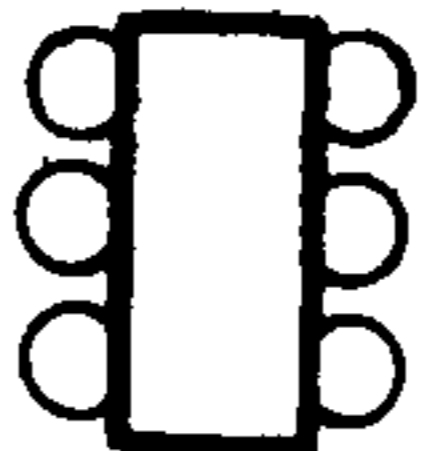



В настоящее время разрабатываются и экспериментально применяются полимерные мастичные покрытия на латексах и терморезистивных смолах. Эти покрытия, а также плитки ПВХ прессованные 4—5-мм («Первинил», «Эпвинил») можно применять в помещениях со входом через вестибюль. Мастичные покрытия на терморезистивных смолах по водостойким стяжкам могут применяться и в помещениях со входом непосредственно с улицы. Для эксплуатационной стойкости тонких полимерных покрытий полов, в том



Номенклатура (тип и размер) мебели помещений для посетителей в предприятиях общественного питания

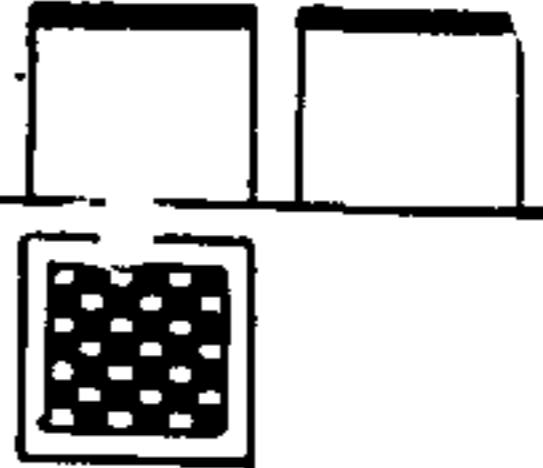



| Наименование изделий | Вместимость | Размеры, мм | | | Функциональные схемы | Применение |
|---|-------------|-------------|--------|--------|---|--|
| | | длина | ширина | высота | | |
| Стол обеденный для самообслуживания (с полным рационом) | 2 | 600 | 800 | 730 |  | Столовые, кафе с самообслуживанием или предварительным обслуживанием |
| | 4 | 1200 | 800 | 730 |  | |
| | 4 | 900 | 900 | 730 |  | |
| | 6 | 1800 | 800 | 730 |  | |
| Стол для кафе с обслуживанием официантами | 2,4 | 600 | 600 | 730 |  | Кафе с обслуживанием официантами, бары винные, буфеты |
| | 2,4 | $D=600$ | | 730 |  | |
| | 3 | $D=750$ | | 730 |  | Кафе с обслуживанием официантами, буфеты |
| | 4 | 800 | 800 | 730 |  | |
| | 4 | $D=900$ | | 730 |  | Кафе с обслуживанием официантами |
| | 4 | 1200 | 600 | 730 |  | Кафе с обслуживанием официантами, бары пивные |

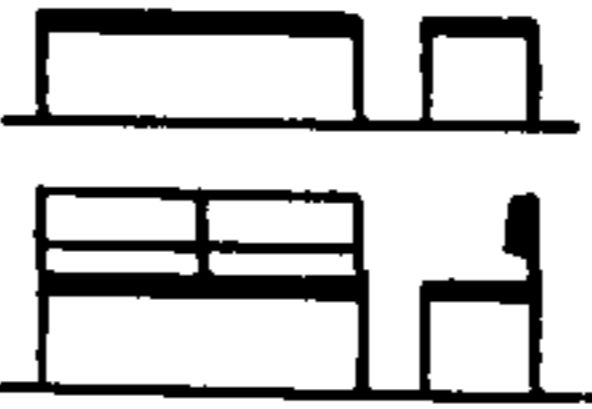
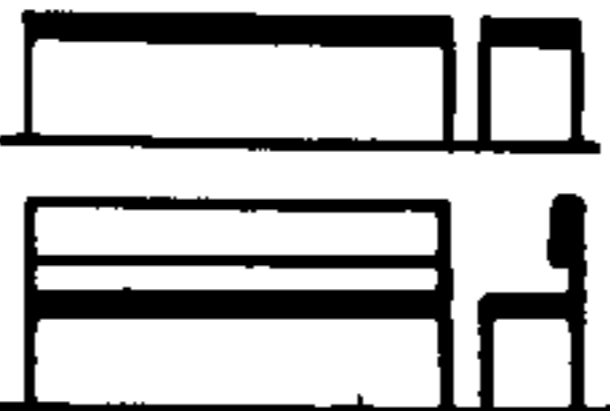

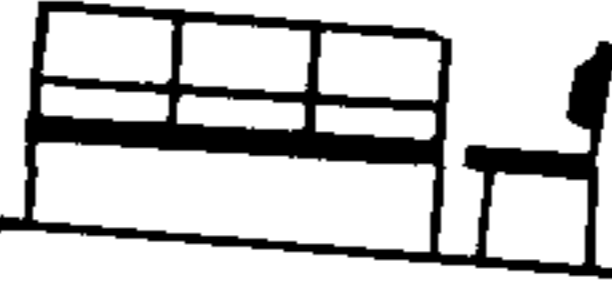

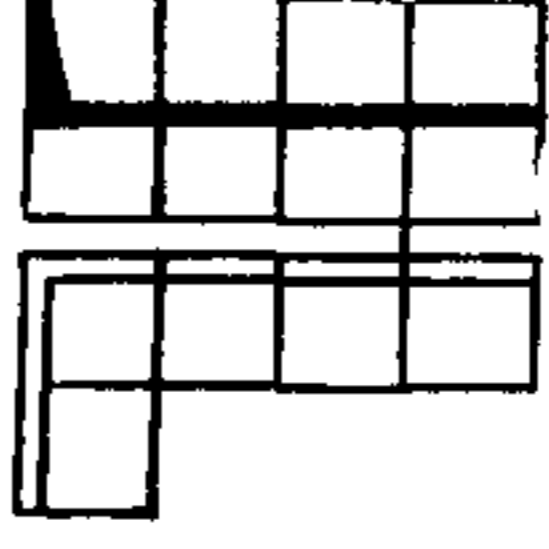
| Наименование изделий | Вместимость | Размеры, мм | | | Функциональные схемы | Применение |
|----------------------|-------------|-------------|--------|--------|---|------------------------------------|
| | | длина | ширина | высота | | |
| Стол ресторанный | 2 | 600 | 850 | 730 |  | Рестораны |
| | 2 | $D=800$ | | 730 |  | |
| | 4 | 1000 | 1000 | 730 |  | |
| | 4 | $D=1100$ | | 730 |  | |
| | 4 | 1300 | 850 | 730 |  | |
| Стол ресторанный | 6 | 1900 | 850 | 730 |  | Кафетерии, закусочные, бары пивные |
| Стол закусочный | 4 | 1200 | 600 | 1100 |  | |
| | 4 | $D=800$ | | 1100 |  | |
| | 5 6 | $D=1000$ | | 1100 |  | |
| | 6 | 1800 | 600 | 1100 |  | |

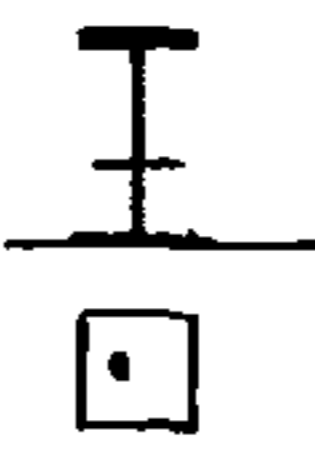

| Наименование изделий | Вместимость | Размеры, мм | | | Функциональные схемы | Применение |
|-----------------------------------|-------------|-------------|--------|----------|---|---------------------------------------|
| | | длина | ширина | высота | | |
| Стол банкетный | 4 | 1300 | 1000 | 730 |  | Рестораны, банкетные залы |
| Стол фуршетный | 6 | 1900 | 1000 | 730 |  | |
| | | 1300 | 1000 | 1000 |  | |
| | | 1900 | 1000 | 1000 |  | |
| Стол подсобный | — | 600 | 800 | 730 |  | Все предприятия общественного питания |
| Стол для чистых столовых приборов | — | 600 | 600 | 900 |  | Столовые, кафе, закусочные, кафетерии |
| Стол журнальный | — | 600 | 450 | 450, 600 |  | Кафе, рестораны |
| | | 600 | 600 | 450, 600 |  | |
| | | 900 | 600 | 450, 600 |  | |
| | | 1200 | 600 | 450, 600 |  | |





| Наименование изделий | Вместимость | Размеры, мм | | | Функциональные схемы | Применение |
|--------------------------------------|-------------|--|-------------------------|-----------------|---|---|
| | | длина | ширина | высота | | |
| Стол для шахмат | 2 | 800 | 800 | 750 |  | Кафе |
| Стул для столовых и кафе | — | Сиденья не менее 380; изделия не более 500 | Глубина сиденья 420—450 | Сиденья 420—440 |  | Столовые, кафетерии, закусовые, бары пивные, кафе, буфеты |
| Стул для ресторанов | — | Сиденья не менее 400; изделия не более 600 | Глубина сиденья 420—450 | Сиденья 420—440 |  | Кафе, бары, рестораны |
| Стул рабочий поворотный регулируемый | — | Сиденья не менее 380 | Глубина сиденья 420—450 | Сиденья 400—460 |  | Столовые, кафетерии, закусовые, бары, кафе, буфеты |

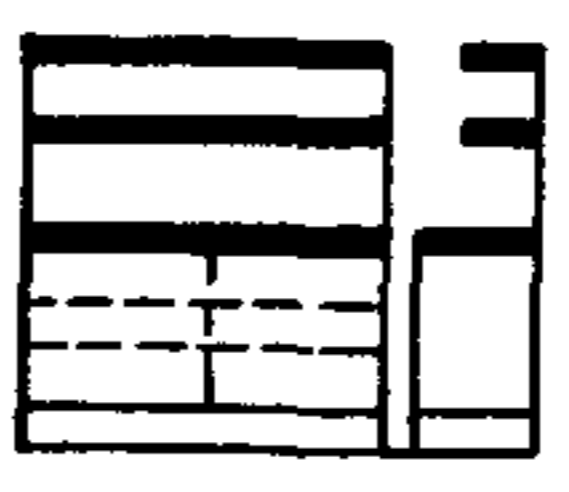
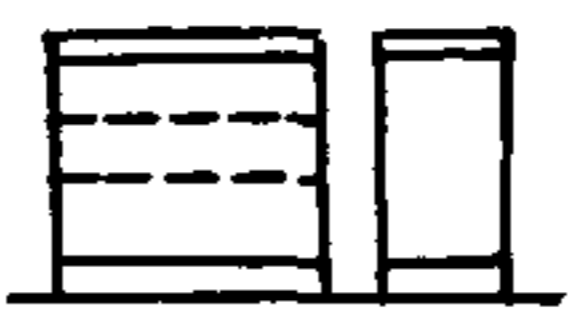
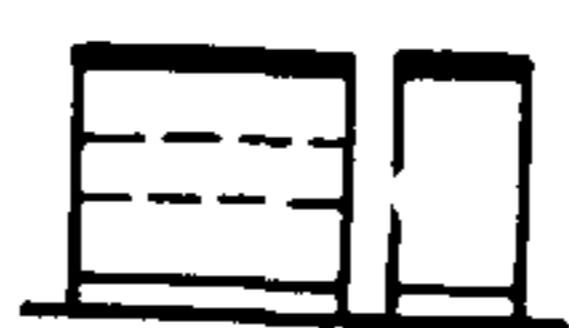
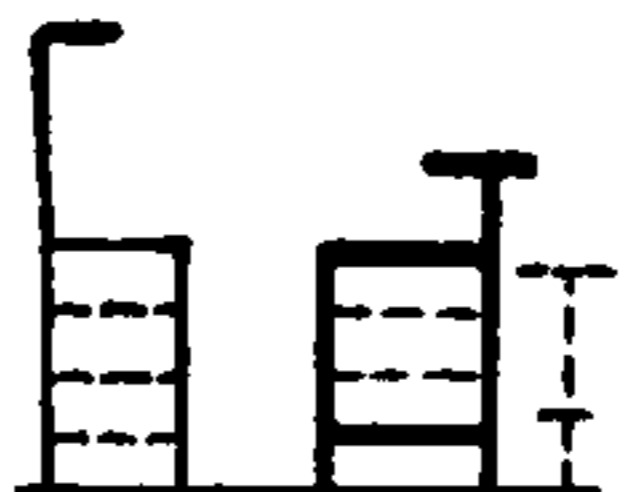

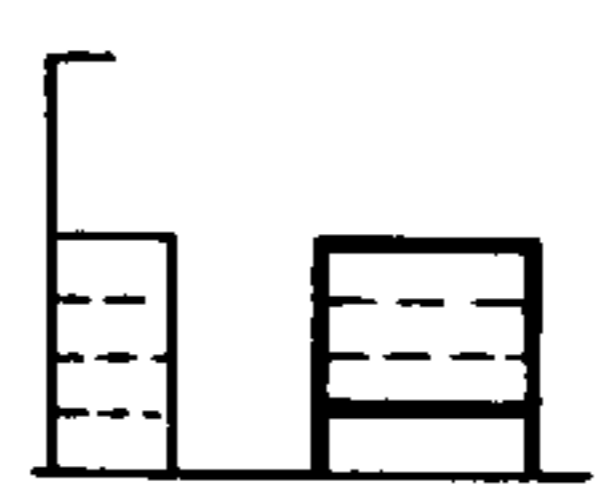
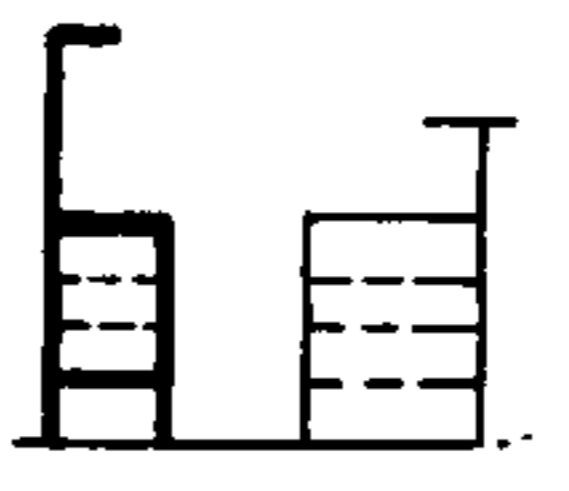
| | | | | | | |
|--|---|--|---|--|---|------------------------------|
| Кресло для ресторанов | — | Сиденья не менее 430; изделия не более 600 | Глубина сиденья 420—450 | Сиденья 420—440 |  | Кафе, бары винные, рестораны |
| Скамья, скамья — диван для обеденного зала | 2 | 1200 | 300—360 | 420—440 |  | Кафе, бары, пивные |
| | 3 | 1800 | 300—360 | 420—440 |  | |
| Диван для боксов | 2 | 1300 | Глубина сиденья 420—450; изделия не более 600 | Сиденья 420—440; изделия не более 1200 |  | Кафе, рестораны |
| | 3 | 1900 | Глубина сиденья 420—450; | Сиденья 420—440; |  | |

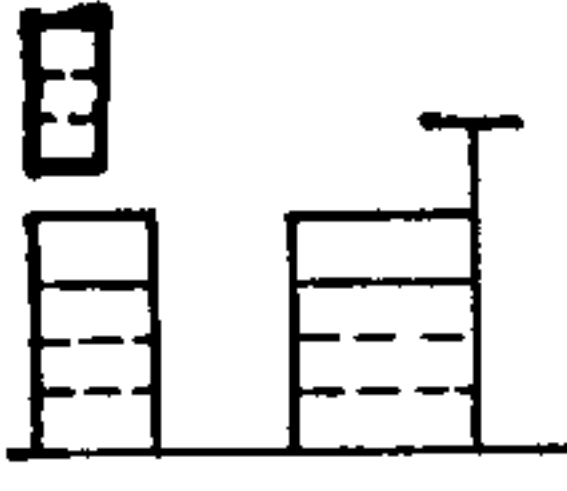



| Наименование изделий | Вместимость | Размеры, мм | | | Функциональные схемы | Применение |
|--------------------------------------|-------------|---------------|--|---|---|--|
| | | длина | ширина | высота | | |
| Диван для боксов с угловым элементом | 3 | 1900 | изделия не более 700 Глубина сиденья 420—450; изделия не более 1300 | изделия не более 1200 Сиденья 420—440; изделия не более 1200 |  | Кафе, рестораны |
| Табурет барный | — | $D = 300—360$ | | 700—750 |  | Кафетерии, закусочные, кафе, рестораны, бары |
| | | 320—380 | 320—380 | 700—750 |  | То же |
| Кресло барное | — | 320—380 | Сиденья 320—380; изделия не более 470 | 700—750 |  | Кафе, рестораны, бары |

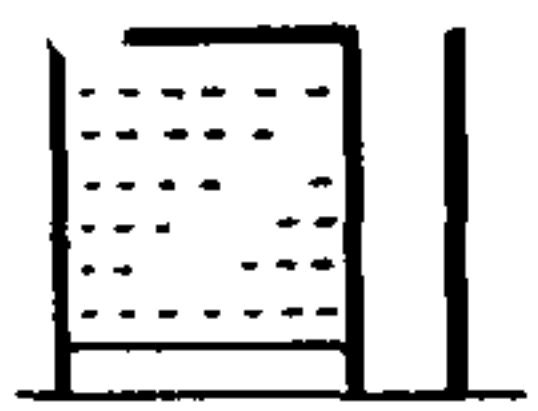
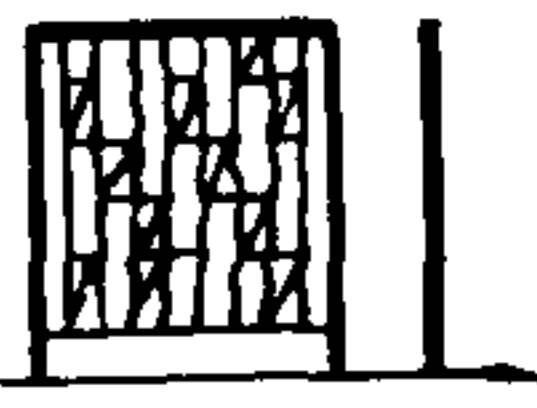

| | | | | | | |
|----------------------------------|---|---------|-----------------|----------------------------------|---|-------------------------------------|
| Кресло для отдыха без локотников | — | 550—650 | Сиденья 450—500 | Сиденья 350—400; изделия 700—750 |  | Кафе, рестораны |
| Кресло для отдыха с локотниками | — | 550—650 | Сиденья 450—550 | Сиденья 350—400; изделия 700—750 |  | |
| Банкетка | 1 | 450 | 450 | 350—400 |  | Соловые, кафетерии, кафе, рестораны |
| | 2 | 900 | 450 | 350—400 |  | То же |
| Банкетка с цветочницей | 2 | 1050 | 450 | 350—400 |  | |

| Наименование изделий | Вместимость | Размеры, мм | | | Функциональные схемы | Применение |
|---|-------------|-------------|------------------|---|---|---|
| | | длина | ширина | высота | | |
| Диван для отдыха | 3 | 1800 | 500 600 | Сиденья 350—400; изделия 650—700 |  | Кафе, рестораны |
| Сервант официантский | — | 1350 | 450 | Не более 1500 |  | Столовые, кафетерии, кафе, рестораны |
| | | 1000 | 450 | 900 |  | |
| Шкаф для музыкальной аппаратуры | — | 1000 | 450 | 900 |  | То же |
| Стойка барная (секция) | — | 1200 | 550—850 | 1100—1200 |  | Кафе, рестораны, бары |
| Стойка кафетерийная (секция) | — | 1200 | 650—1050 | 1100—1200 |  | Кафетерий, закусочная, кафе |
| Стойка буфетная (секция) | — | 1200 | 650—850 | 900 |  | Столовые, кафетерии, закусочные |
| Элемент мебели к стойкам напольный (секция) | — | 1200 | 300, 450, 600 | Не более 1800 |  | Столовые, кафетерии, закусочные, кафе, рестораны, бары, буфеты |

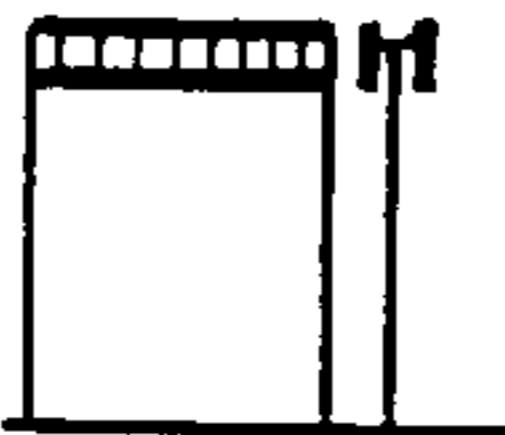
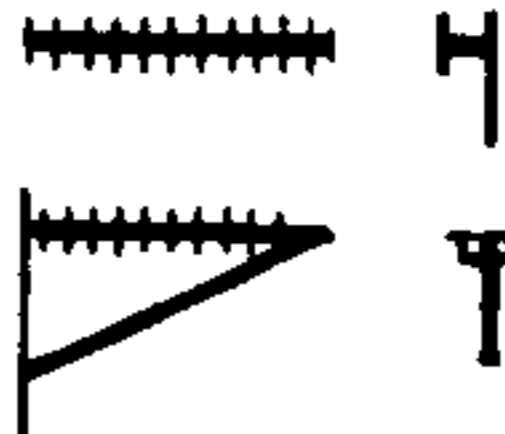
| Наименование изделий | Вместимость | Размеры, мм | | | Функциональные схемы | Применение |
|---|--------------|--------------|----------|--------------|---|--|
| | | длина | ширина | высота | | |
| Элемент мебели к стойкам настенный (секция) | — | Не менее 300 | 300, 450 | Не менее 600 |  | Столовые, кафетерии, закусочные, кафе, рестораны, бары, буфеты |
| Цветочница | На 1 поддон | 450, 600 | 450, 600 | 350—420 |  | |
| | На 2 поддона | 900, 1200 | 450, 600 | 350—420 |  | |
| | На 3 поддона | 1350, 1800 | 450, 600 | 350—420 |  | |

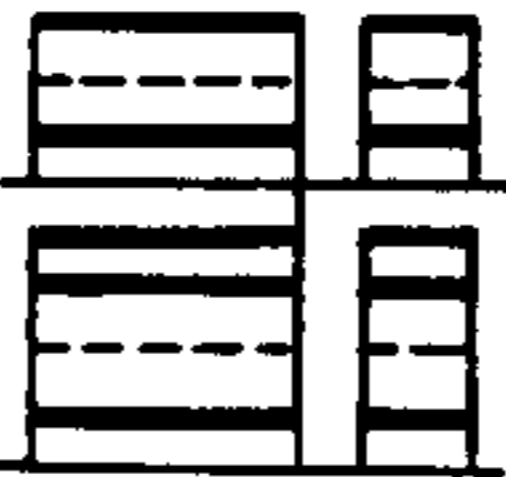
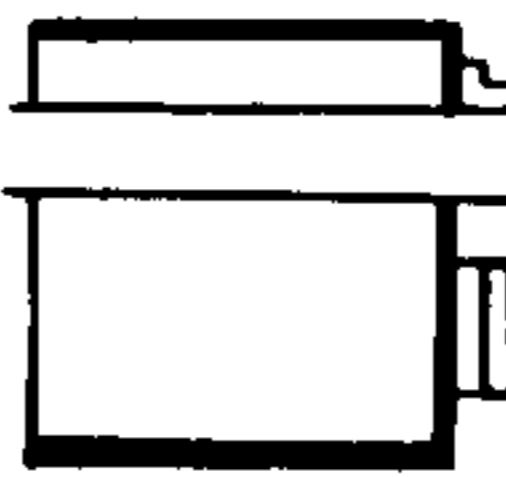
| | | | | | | |
|-------------------------------|---|--------------|-----------------------------|----------------------------------|---|-----------------------|
| Пюпитр | — | 480 | — | 350 высота изделия переменная |  | Кафе, рестораны, бары |
| Пепельница напольная | — | Не менее 150 | Не менее 150 | 350—450 |  | |
| Газетница | — | 450, 600 | Не менее 150, 300, 450, 600 | — |  | |
| Экран разделительный (секция) | — | 1200 | — | 1200—1600 |  | |
| Экран-перегородка (секция) | — | 1050, 1200 | — | Не менее 1200; не менее 2200 |  | |

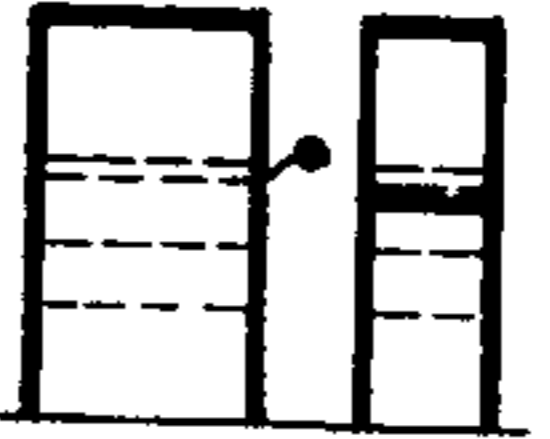
| Наименование изделий | Вместимость | Размеры, мм | | | Функциональные схемы | Применение |
|--|-------------|---|--------------------------------|-------------------|---|--|
| | | длина | ширина | высота | | |
| Барьер разделительный (секция) | — | 600, 900 | — | Не менее 600 |  | Столовые, кафетерии, закусочные, кафе |
| Барьер разделительный с цветочницей (секция) | — | 600, 900 | 200, 300 | Не менее 600 |  | |
| Вешалка гардеробная подвесная (секция) | — | 900, 1200; расстояние между крючками не менее 130 | — | 1600—1700 |  | Столовые, кафетерии, закусочные, кафе, рестораны |
| Вешалка гардеробная стационарная (секция) | — | 900 1200 | — | 1600—1700 |  | Столовые, кафетерии, закусочные, кафе, рестораны |
| Вешалка гардеробная (настенная консольная) | — | 900, 1200 | — | 1600—1700 |  | Столовые, кафетерии, закусочные, кафе, бары |
| Вешалка напольная (круглая) | — | 600 | 600 | 1600 |  | Кафетерии, закусочные, кафе, бары |
| Барьер гардеробный | — | 900, 1200 | 300—400 | 700—750, 850—900 |  | Столовые, кафетерии, закусочные, кафе, рестораны, бары |
| Эстрада | — | Не менее 2500 Не менее 4500 | Не менее 1800 Не менее 2500 | Не менее 250 — |  | Кафе, рестораны |

| Наименование изделий | Вместимость | Размеры, мм | | | Функциональные схемы | Применение |
|-----------------------|-------------|-------------|----------|--------------------------|---|--|
| | | длина | ширина | высота | | |
| Тележка сервировочная | — | 800, 900 | 450, 500 | 800; ручки 850—1000 |  | Кафе, рестораны |
| Тележка универсальная | — | 800, 900 | 450, 500 | Не более 1600 |  | Кафе, рестораны, банкетные залы |
| Тележка подсобная | — | 800, 900 | 450, 500 | верх 800; ручки 850—1000 |  | Столовые, кафетерии, закусочные, кафе, рестораны |

числе мастичных наливных, большое значение имеет качество стяжек под покрытие, которые должны быть достаточно прочными, водостойкими и ровными. Вышеупомянутыми качествами в сочетании с малой трудоемкостью выполнения обладают наливные самовыравнивающие стяжки из пластифицированных гипсовых и цементных растворов. Нескользящее покрытие пола особенно важно в проходах у раздат и в главных проходах. Коэффициент противоскольжения полов о кожу в этих местах должен быть не менее 0,2. Здесь противопоказаны полированные каменные, гладкие керамические и шлакосталловые полы. Перспективными разработками в части покрытий полов помещений для посетителей предприятий общественного питания общего типа можно считать прессованные многослойные плитки ПВХ толщиной 4—5 мм с внешним декоративным слоем, двух-трех марок, различающихся ресурсом по износу в соотношении 1:2:4; мастичные наливные покрытия на новых полимерных связующих, отличающиеся высокой износостойкостью, гигиеничностью, водостойкостью, нескользкостью, малой себестоимостью.

Для применения в настоящее время можно рекомендовать покрытия, предлагаемые в табл. 10.

Эффективное выполнение композиционных задач отделки помещений обуславливает необходимость учитывать ряд требований к внешнему виду отделочных материалов пола. В обеденном зале рисунок пола должен восприниматься целиком при любой перестановке мебели, поэтому, проектируя его композицию, следует избегать ярко выраженных геометрических построений, членящих плоскость пола на ограниченные участки. При орнаментальном решении пола рисунок должен быть многократно повторяем, без значительных ярко выраженных акцентов.

Создавая рисунок пола, следует учитывать, что в общем композиционном построении интерьера характер его отделки играет большую роль как элемент, определяющий масштабность помещения (мелкий рисунок пола зрительно увеличивает помещение, крупный — уменьшает). Рисунок пола может участвовать и в зонировании помещения, отделяя площадь вестибюля от обеденной зоны и зоны раздаточной (см. рис. 36).

Керамические плитки в помещениях, не имеющих прямого выхода на улицу, рекомендуется подбирать только теплых тонов; поверхность мастичных покрытий не должна иметь глянцевой фактуры. Плитки ПВХ и линолеумы рекомендуется применять нюансных цветовых сочетаний, а плитки, имеющие изобразительные элементы, с мало контрастными цветовыми решениями и повторяющимися формами рисунка.

3.8. Выбор материалов для отделки стен и потолков в большой степени лимитируется применяемыми конструкциями стен перегородок, покрытий и перекрытий.

Основными эксплуатационными требованиями к отделке стен в предприятиях общественного питания общего типа является стойкость к интенсивной мокрой уборке на высоту не более 2 м от пола. Вблизи основных путей движения посетителей и посадочных мест, размещаемых у стены, красочные и пленочные материалы нужно экранировать бортиками или панелями из прочных материалов с гигиеническим лицевым покрытием. Для этих материалов обязательна, а для прочих желательна, отделка низа стен на 15 см от пола материалами, по прочности и водостойкости идентичными износостойким покрытиям полов. Ограждающие и экранирующие конст-

Таблица 10

Отделочные материалы для покрытия полов

| Покрытие пола | Прослойка под покрытием | Толщина покрытия, мм | Зал с самообслуживанием | | Зал с официантами |
|---|-------------------------------------|----------------------------|---------------------------|---------------------|-------------------|
| | | | с прямым выходом на улицу | без выхода на улицу | |
| Ворсовое ковровое покрытие тафтинговое | Клей бустилат | 3,5—5 | | | + |
| Ворсовое ковровое покрытие иглопробивное | То же | 3 | | | + |
| Рулонное покрытие ПВХ многослойное, безосновное | Мастика КН-2 | 2 | | + | + |
| Рулонное покрытие на ткани | Клей бустилат | 2,5 | | + | + |
| Плитка ПВХ однослойная | Мастика КН-2 | 2,5—3 | | + | + |
| То же, прессованная «Эпвинил», «Первинил» | То же | 5 | | + | |
| Паркет из твердых пород дерева штучный | Клей бустилат | 15 | | | + |
| Паркетные доски и щиты | По лагам на гвоздях | 60—80 (внешний слой) | | | + |
| Мастичное покрытие по эмульсии ПВА | — | 3 | | + | + |
| Мастичное покрытие на латексах | — | 3 | | + | + |
| Мастичное покрытие полимерцементное | — | 4—6 | + | | |
| Мастичное покрытие эпоксидное | — | 2 | + | + | |
| Полимерцементное покрытие «террацо» | — | 20 | + | + | |
| Бетонно-мозаичные плитки двухслойные прессованные | Цементно-песчаный раствор М 100—200 | 30 10 (внешний слой) | + | + | |
| Плиты мраморные шлифованные | То же | 12—20 | + | + | |
| Керамические плитки размером 150×150 мм | » | 13—15 | + | | |
| Шлакосиликатные плитки прокатные | Цементно-песчаный раствор М300 | 10 | | + | |

Примечание. Знаком «+» обозначаются материалы, допускаемые к применению в данном помещении.

рукции обязательно отмечаются в проекте и учитываются в смете, так как в единых расценках на данную отделку они не предусмотрены. Дополнительно к общим требованиям влагостойкостью должна обладать отделка потолков высотой не более 3,9 м над раздаточными и буфетами с паровыделяющим оборудованием.

Важным требованием к отделке стен (главным образом верха) и потолка является повышенная звукопоглощающая способность в диапазоне 250—2000 Гц при условии, если для нижележащих поверхностей использованы материалы с малым коэффициентом звукопоглощения (в среднем менее 0,05). Для обеденных залов столовых с открыто расположенными раздаточными необходимо иметь отделку с коэффициентом звукопоглощения: в залах на 400 и более мест — не менее 0,6, в остальных случаях не менее 0,4*.

Для отделки стен рассматриваемых помещений перспективны специальные облицовочные изделия полной заводской готовности, рассчитанные на скрытое крепление к основанию. Они должны поставляться вместе с индустриальными несущими каркасами и средствами крепления. Эти изделия могут быть выполнены из анодированного алюминия, металлопласта, винилпласта, трудногоряемых ДВП и ДСП, перлитобасестоцемента, гипса, армированного волокнами. В заводских условиях эффективно использовать для отделки поверхностей покрытия высокой эксплуатационной стойкости — бумажно-смоляные напрессовки (ламинирование), эмали и силикатные краски горячего отверждения, полимеры, напыляемые в огненном вихре. Рациональнее использовать для стен ламинированные плиты и листы, чем оклеивать их бумажно-слоистым пластиком.

Наряду с вышеуказанными материалами для отделки можно использовать керамическую плитку толщиной 10—6 мм, лицевой кирпич отборный с расшивкой и окраской швов (для кирпичных стен), отделочные пленки «Винистен», профильные рейки ПВХ.

Материалы, рекомендуемые для широкого применения при отделке стен и потолков приведены в табл. 11

В отделочных материалах следует учитывать их декоративные качества, которые способствуют раскрытию архитектурно-художественного замысла. Отделка, имеющая рельеф или рисунок, не должна нарушать цельности отделываемых поверхностей. При активном рисунке отделки границы поверхностей, углы, проемы следует дополнительно выделять. Членения поверхностей, отделываемых крупноформатными элементами, должны быть масштабными по отношению к мебели и другим компонентам предметной среды. Излишний блеск эмалевых, глазурованных пленочных и бумажно-слоистых покрытий значительно снижается при наличии мелкой текстуры на лицевой поверхности.

В небольших помещениях вестибюлей и обеденных залов стены и колонны рекомендуется отделывать одним материалом. В обеденных залах большой вместимости следует применять различные комбинации из отделочных материалов. Для зрительного выделения различных участков помещения рекомендуется использовать такие характеристики отделочных материалов, как фактура и цвет. Значительную эстетическую и эмоциональную нагрузку выполняют элементы прикладного искусства (роспись, фриз, декоративный рельеф

* Средний коэффициент звукопоглощения определяется как сумма произведений коэффициентов звукопоглощения отдельных материалов на долю площади, занимаемой ими в интерьере.

Таблица 11

Материалы, применяемые для отделки стен и потолков

| Отделочный материал | Вид основания и метод крепления | Толщина покрытия, мм | Обеденный зал | |
|--|--|----------------------|---------------|---------|
| | | | стены | потолок |
| А. Облицовочные материалы | | | | |
| Лицевой отборный кирпич с расшивкой швов* | Вместо рядового в кирпичных стенах | 120 | + | |
| Керамическая плитка*, в том числе «кабанчик», глазурированная и неглазурированная* | На цементно-песчаном растворе М 75—100 | 6—13 | + | |
| Керамическая плитка коврово-мозаичная* | То же | 4 | + | |
| Керамическая плитка штучная, глазурированная* | » | 3 | + | |
| Декоративный бумажно-слоистый пластик** | По обрешетке на раскладках | 2 | + | + |
| Асбестоцементные листы с бумажно-смоляной напрессовкой («Декап»)* | По обрешетке на раскладках или шурупах | 10—6 | + | |
| Декоративная фанера с бумажно-смоляной напрессовкой (ДФ-1, ДФ-2)* | То же | 5 | + | + |
| Древесностружечная плита с бумажно-смоляной напрессовкой* | » | 16—19 | + | |
| Асбестоцементные листы, окрашенные долговечными синтетическими эмалями* | » | 10—9 | + | + |
| Древесностружечные плиты, окрашенные долговечным синтетическими эмалями** | » | 16—19 | + | + |
| Отделочная пленка ПВХ безосновная*** | По штукатурке на мастике | 0,15—0,3 | + | |
| Листы гипсовой штукатурки с отделкой пленкой ПВХ («Декорот»)** | На раскладках по обрешетке | 10—14 | + | |
| Отделочное покрытие ПВХ типа «Винистен» | На мастике и раскладках | 1,5—2 | + | |
| Рельефные облицовочные плитки «Полидекор» | По обрешетке на гвоздях и шурупах | 5 | + | |
| Древесно-волокнистые трудногораемые плиты, окрашенные водоэмульсионными красками | То же | 4—8 | | + |

| Отделочный материал | Вид основания и метод крепления | Толщина покрытия, мм | Обеденный зал | |
|--|--|----------------------|---------------|---------|
| | | | стены | потолок |
| Рейки профильные ПВХ** | По обрешетке на гвоздях и шурупах | 6—10 | + | |
| Рейки деревянные лакированные**/*** | То же | 24—13 | + | + |
| Отделочные и окрасочные составы | | | | |
| Кумароно-каучуковая краска в 3 слоя**** | По штукатурке (стены), по бетону (потолок) | | + | + |
| ЭВА-27А в 3 слоя****/*** | То же | | | + |
| Масляная краска в 3 слоя | » | | | + |
| Полимерцементные и гипсополимерцементные красочные составы в 1—2 слоя | » | | | |
| Водоэмульсионные краски ЭВА-27А в 3 слоя****/*** | » | | + | + |
| Звукопоглощающие облицовки потолков | | | | |
| Гипсовые акустические плитки | По металлическому каркасу | 30 | | + |
| Экраны из перфорированного асбестоцемента на белом цементе неокрашенного с укладкой матов ППН-80 | То же | 6 (экран) | | + |
| Экраны из перфорированного алюминия с окраской или анодированные | » | 1—0,8 (экран) | | + |
| Экран из акустической гипсовой штукатурки, окрашенной водоэмульсионными красками | » | 6—10 (экран) | | + |

* Посадочные места, расположенные в непосредственной близости к указанным облицовкам, рекомендуется отделять бортиками или низкой панелью из материалов, идентичных мебели.

** Указанные материалы не применяются в помещениях, по которым проходят пути эвакуации, в том числе в залах вместимостью 150 мест и более. В вышеуказанных залах допускается частичная отделка этими материалами, не охватывающая периметра помещения.

*** Указанные материалы не применяются в местах, где требуется влагостойкая отделка.

**** Указанные материалы в местах сильного износа, в том числе на выступающих углах, в простенках, проходах, следует защитить бортиками и накладками.

и т. п.), но применять их в столовых и кафе следует, не забывая о чувстве меры.

3.9. Для отделки потолков, так же как и стен, в рассматриваемых помещениях перспективно использовать облицовочные изделия полной заводской готовности. Установка подвесных и подшивных потолков в условиях железобетонных конструкций перекрытий и покрытий должна иметь в каждом конкретном случае соответствующее обоснование. Функциональной необходимости в устройстве сплошных подвесных потолков в помещениях для посетителей нет.

В настоящее время эффективной отделкой по бетонным выровненным поверхностям потолков считаются полимер и гипсopolyмерцементные бесшпатлевочные красочные составы, силикатные и водоэмульсионные краски. Для облицовки потолка крупноформатные плиты должны иметь рисунок или рельеф, композиционно объединяющий отделяваемую ими плоскость в соответствии с общим композиционным решением интерьера. В табл. 12 приведены основные габариты облицовочных материалов для потолков и стен, рекомендуемых к применению в обеденных залах столовых и кафе общего типа.

Таблица 12

Габариты композиционных элементов облицовок стен и потолков в обеденных залах

| Виды и форма облицовочных изделий | Рекомендуемые габариты не более, см | | | |
|--|--|------------------------|--------------------------|--------------------------|
| | Залы не более 100 мест и пр. помещения | | Залы на 200 и более мест | |
| | стены | потолок при высоте 3 м | стены | потолок при высоте 3,9 м |
| Плоские листы и плиты, в том числе с мелкой фактурой и текстурой | 600×600, 600×1200 | 600×600 | 900×900, 900×1800 | 900×900 |
| Листы и плиты с активным равнонаправленным рельефом | 300×300 | Не рекомендуется | 450×450 | 150×150 |
| Листы и плиты с активным однонаправленным рельефом | Ширина изделия или шаг рельефа | | | |
| | 50 | 50 | 75 | 75 |
| Профильные рейки, плоские и со слабым рельефом | 100 | 100 | 150 | 150 |

Для зрительного увеличения объема помещений потолок в вестибюле и обеденном зале кафе и столовых общего типа рекомендуется решать единообразно с гладкой или фактурной поверхностью. Следует учитывать, что светлый тон потолка хорошо отражает дневной и искусственный свет.

В обеденных залах столовых и кафе большой вместимости, учитывая их единовременное заполнение, а также непосредственное соседство с производственными цехами, рекомендуется отделывать потолок звукопоглощающими материалами. Выбор отделочных материалов и композиционного решения потолка непосредственно связан с характером освещения.

3.10. В осветительных установках вестибюля и обеденного зала предприятий общественного питания общего типа рекомендуется в основном использовать системы общего равномерного освещения (естественного, искусственного или совмещенного).

Для искусственного освещения обеденных залов кафе и столовых следует применять светильники с люминесцентными лампами, так как функциональная и экономическая целесообразность в этом случае является преобладающей. Светильники рекомендуется применять преимущественно прямого света и равномерного светораспределения.

Осветительная установка обеденного зала должна сочетаться как с архитектурно-художественным обликом интерьера, так и с конструктивным решением потолка.

При лаконичном решении зала для его освещения лучше всего применять светильники простых геометрических форм. Для подшивного потолка, образующего технологическое пространство достаточной глубины, рекомендуются встроенные светильники; если это невозможно, применяются потолочные светильники.

Осветительная установка обеденного зала и вестибюля должна обеспечивать нормированную величину показателя дискомфорта, т. е. в поле зрения сидящего посетителя не должно быть источников как прямой, так и отраженной блескости. Чтобы снизить прямую блескость, рекомендуется применять светильники, перекрытые снизу сплошным рассеивателем из молочного стекла. Указанным требованиям в наибольшей степени отвечают светильники ЛВО (встроенное исполнение) и ЛПО (потолочное исполнение). Для снижения отраженной блескости ограждающие поверхности помещения должны иметь диффузно-отражающее покрытие, исключая возникновение ярких бликов. Наилучшее соотношение коэффициентов отражения поверхностей следующее: коэффициент отражения потолка — 0,6—0,8, стен — 0,3—0,6; пола 0,1—0,3. Поверхности столов и другой мебели в торговом зале должны иметь диффузно-отражающее покрытие. Средневзвешенные яркости указанных отражающих поверхностей определяют средний уровень яркости адаптации глаза, служащий одной из основных величин при оценке показателя дискомфорта.

Светильники могут располагаться линейно, параллельно или перпендикулярно длинной стороне зала, или группами, равномерно размещенными по потолку, а также в каких-либо иных комбинациях. Целесообразно для потолка использовать потолочные светильники совместно со встроенными, создавая световой рисунок, придающий интерьеру своеобразие, что особенно важно в предприятиях, построенных по типовым проектам.

Для обеденных залов можно рекомендовать освещение экранированными люминесцентными лампами, особенно для обеденных залов большой площади при высоте потолка не ниже 4 м. Такое освещение наряду с относительной простотой конструктивных решений рационально также в светотехническом отношении, так как потери светового потока из-за поглощения экранирующими плоскостями невелики и легко достигаются высокие уровни освещенности. Экранирующие плоскости в простейшем случае располагаются параллельными рядами под люминесцентными лампами, установленными чаще всего прямо на потолке, причем экранирующие плоскости направляются вдоль или поперек продольной оси ламп. Они могут иметь решетчатую структуру подобно экранирующей решетке светильника. Система экранирующих плоскостей должна обеспечивать защитный

угол не менее 30°. Поверхности экранирующих плоскостей должны быть диффузно отражающими во избежание бликов. В отдельных случаях возможно предусмотреть дополнительные светильники за карнизом или над группами столиков. Это позволяет добиться значительного эффекта, изменяющего образ интерьера.

Кроме общего освещения следует предусмотреть локализованное над раздаточной линией, горизонтальная освещенность на которой должна составлять 300 лк. Наилучшим вариантом является устройство в этой зоне светящейся линии над прилавком.

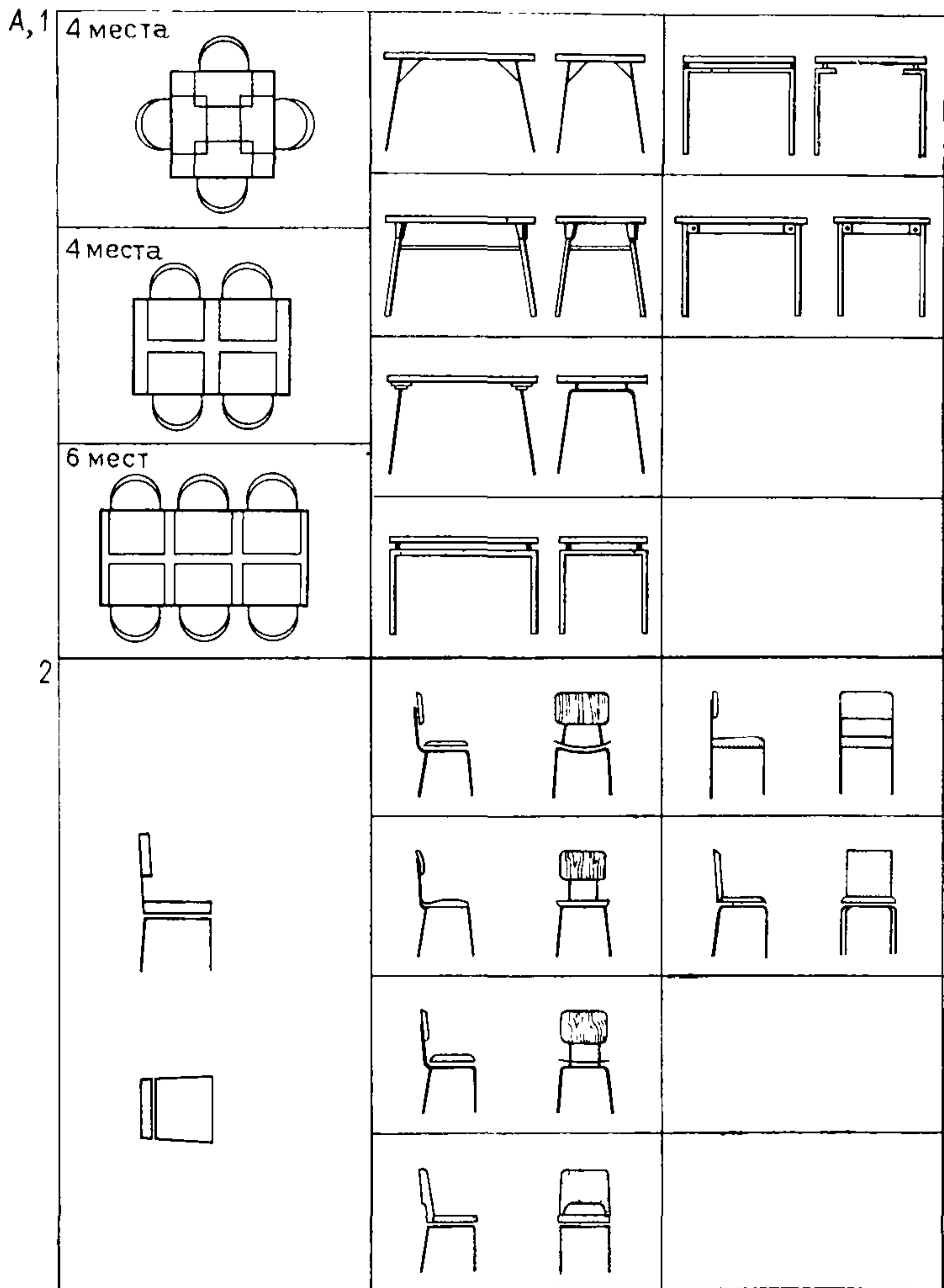

Освещать линию раздачи можно люминесцентными светильниками серии ПВЛМ (для тех случаев, когда раздача отделена от зала сплошной перегородкой) или светильниками, применяемыми в освещении зала.

На линии раздачи особое значение приобретает цветопередача выставленных на витрине блюд; в этом случае можно рекомендовать применение ламп улучшенной цветности, например ЛЕ, ЛХБЦ, ЛТБЦ, ЛДЦ.

Цветовое решение предметной среды интерьера вестибюля и обеденного зала столовых, кафе общего типа и специализированных с самообслуживанием должно решаться вместе с освещением. В рассматриваемых помещениях рекомендуется избегать резких цветовых контрастов, создающих ярко выраженную разницу яркостей, а это неблагоприятно для зрительного восприятия. Цветовое решение интерьера должно способствовать созданию спокойной, уравновешенной атмосферы.

3.11. В функциональном и образном решении предметно-пространственной среды, в создании необходимого комфорта для посетителей большую роль играет не только рациональный подбор мебели и оборудования, но и внешний вид изделий, их форма и отделка.

Обеденные столы для столовых рекомендуются традиционной формы — с квадратными или прямоугольными крышками на четырехопорном металлическом каркасе (рис. 51). Каркас решается в виде расходящихся к полу гнутых или вертикальных опор, соединенных царгами по периметру, а также по длинной или короткой стороне. Материалом для столешниц служит древесностружечная пли-

Рис. 51. Мебель для столовых и кафе с самообслуживанием

А — схемы композиционных решений мебели (1 — столы обеденные; 2 — стулья); Б — наборы мебели, отечественная практика (1 — мебель предприятия Калининградской области; 2 — мебель предприятия Елгавы; 3 — мебель предприятия Новосибирской обл.)

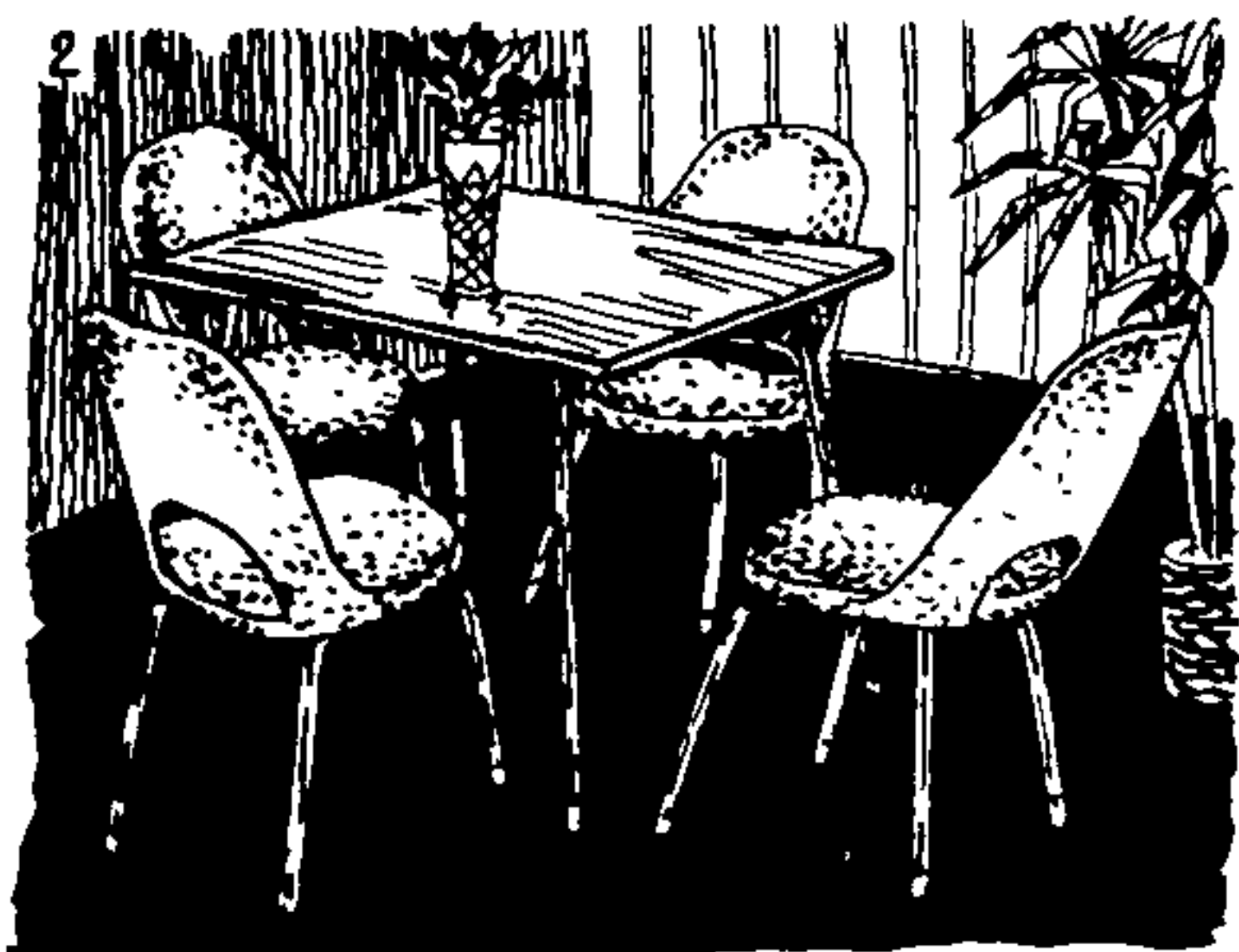
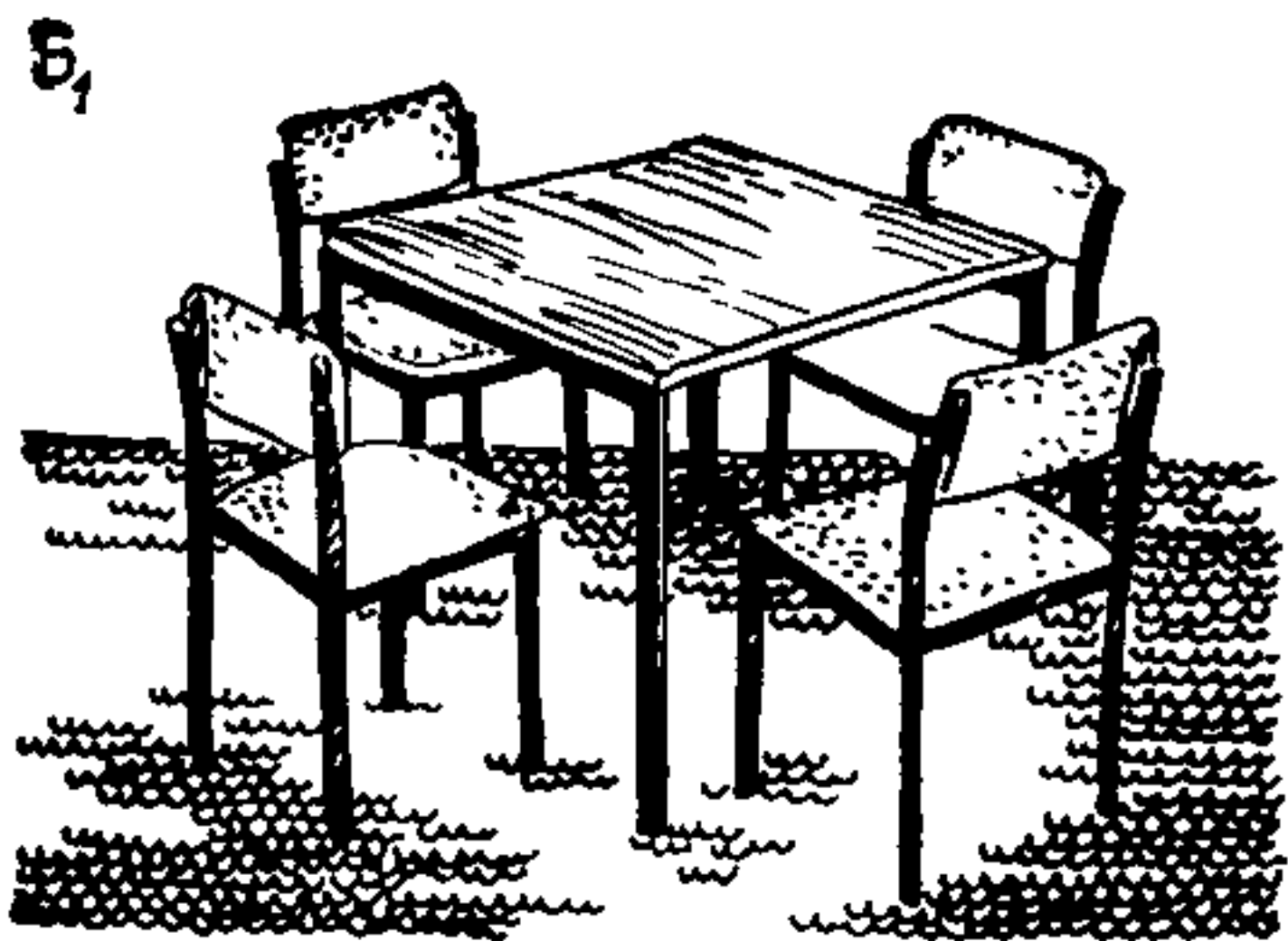

та с гигиеническим пластиковым покрытием, кромки отделяются профилем из синтетических материалов и окрашиваются. Каркас хромируется или окрашивается кроющими красителями. Стулья для столовых имеют традиционную композиционную схему: четырехопорный каркас несущий, отдельные элементы сиденья и спинки, значительно реже цельный блок сиденья. Форма стульев соответствует утилитарному назначению. Незначительное разнообразие форм сидений, спинок, каркаса практически не меняет их общего характера. Отделка каркаса аналогична каркасам столов. Цветовые решения изделий бедны и невыразительны.

Недостаточная проработанность ряда моделей с художественной, конструктивной или технологической позиции отражается на удобствах изделий, на их внешнем виде, сроках эксплуатации, а также комплектности предметного насыщения помещений.

Столы для закусовых и кафетериев выпускаются серийно, практически одного типа. Это прямоугольные столешницы на четырехопорном металлическом каркасе. Специфика назначения столов обусловила их размеры и форму. Характерным элементом этих столов служит промежуточная полка, в ряде случаев она заменена обвязкой с крючками для хранения ручной клади.

Металлический каркас в прямоугольных столах чаще представляет собой две спаренные опоры, обвязанные царговым поясом. Форма, материал, цвет аналогичны столам для столовых.

Невысокие эстетические качества серийных мебельных изделий не позволяют им занять значительное место в художественном решении интерьеров столовых и кафетериев.

Мебель для кафе с самообслуживанием изготавливается комплектами (стол обеденный и официантский, стулья, кресла, серванты и т. п.), наборами (стол обеденный со стульями или креслами и отдельными изделиями). Ассортимент этой мебели, форма и отделка разнообразнее, чем мебель для столовых.

Столы обеденные имеют те же размеры, что и для столовых, но могут отличаться материалом каркаса (дерево, металл, синтетические материалы) и большим разнообразием в решении каркаса. Распространены двух- и одноопорные изделия, которые, обеспечивая удобства посетителям, создают более благоприятное впечатление, так как уменьшено количество опор. Стулья или кресла на металлических и деревянных основаниях достаточно разнообразны формами блоков сидений и спинок (см. рис. 51). В конструкциях ряда изделий, главным образом на металлическом каркасе, предусмотрены возможности складывать и блокировать изделия при уборке помещений или трансформации обеденных залов для других нужд (собрания, банкеты и т. п.).

Проектируя мебель, необходимо исходить из деления предприятий общественного питания на группы в соответствии с уровнем удобств. На этом принципе должны быть основаны выбор композиционных и конструктивных приемов, проработка форм, определение материалов, отделка цветовых решений, стоимость и т. п.

Мебель первой группы (см. рис. 51) предназначена для предприятий стандартного, массового обслуживания, построенных главным образом по типовым проектам. Она должна обеспечивать стандартный уровень удобств при пользовании ею в течение 15—30 мин. Эта группа мебели условно названа «утилитарной» или «стандартной». Разнообразие композиционных решений достигается согласованностью эстетических, функциональных и других характеристик

на основании вариантных решений. Формы изделий по стилевым и размерным параметрам должны главным образом соответствовать типовым помещениям. Стилеобразующее единство в мебели этой группы должно базироваться на принципах и характере решения современной архитектуры массового строительства.

Одним из основных условий серии может стать разнообразие цветовых решений, целесообразных с позиций функции и условий восприятия как при многократной повторяемости в больших залах столовых, так и в небольшом количестве в кафетериях. Уровень оптимизации размеров мебели этой группы должен быть высоким, так как от ее рациональных размеров во многом зависит вместимость наиболее массовых типов предприятий питания. Стандартизировать следует как функциональные, так и основные габаритные размеры, определяющие взаимоувязку изделий.

Техническое совершенство мебели должно базироваться на индустриальном производстве при высоком уровне унификации узлов, деталей, элементов. Для этой мебели не рекомендуются дорогостоящие материалы, отделка и декоративные элементы. Однако большие эксплуатационные нагрузки на мебель обуславливают необходимость устойчивой отделки, чтобы в процессе эксплуатации изделия сохра-



Рис. 52. Приемы решения декоративных перегородок, отделяющих холл от обеденного зала

1 — звено экрана-перегородки из тонкого металлического листа, прикрепленного к металлической рамке; 2 — экран-перегородка из щитов клееной фанеры, навешенных на металлические стойки; 3 — экран-перегородка из щитов клееной фанеры с прокладкой из поролона, обтянутой винилискожей; 4 — экран-перегородка из фигурных щитов древесностружечной плиты, облицованной строганым шпоном

няли технические и эстетические качества, а также устойчивость и долговечность при максимальных нагрузках.

Составы серий мебели I группы и их решения должны обеспечивать комплексное оснащение предприятий общественного питания общего типа.

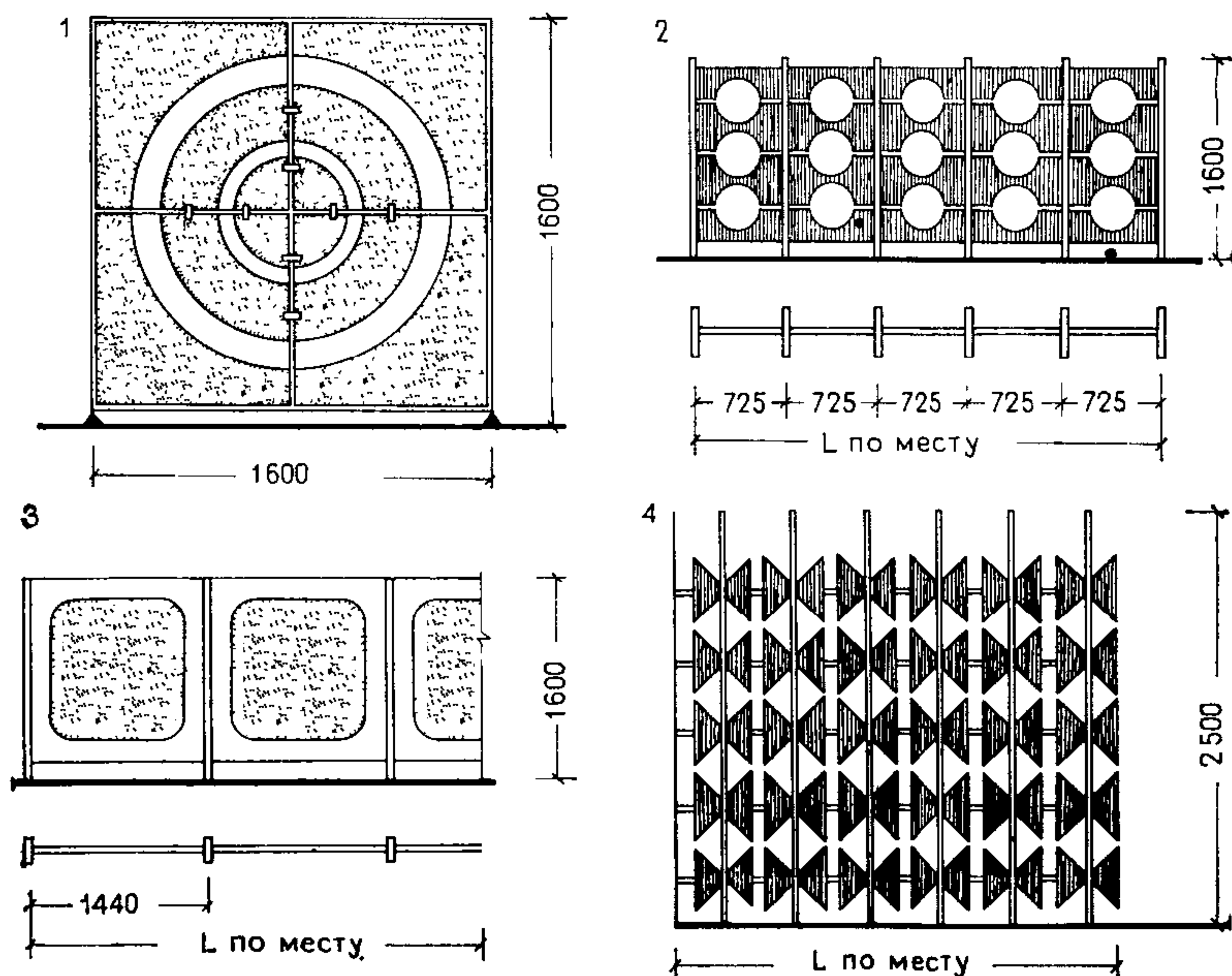
3.12. В решении предметно-пространственной среды столовых и кафе общего типа участвуют и другие элементы предметной среды, условно названные малыми архитектурными формами: декоративные перегородки, отделяющие вестибюль от обеденного зала, раздаточную линию от обеденной зоны (рис. 52); экраны и решетки, декорирующие приборы центрального отопления; вентиляционные решетки.

Включая эти элементы в перечень декоративных средств архитектурного решения интерьера рассматриваемых помещений, следует помнить, что материал, форма и цветовое решение этих «малых форм» должны соответствовать характеру общего архитектурно-художественного решения помещения.

3.13. При организации предметно-пространственной среды вестибюля обеденного зала столовых и кафе общего типа следует предусмотреть рациональное размещение зрительной информации. В основном это касается стенда с меню, различных предупредительных объявлений («Не курить», «Не сорить» и т. п.) и элементов зрительной информации, ориентирующей посетителей в помещениях. Место стенда необходимо связывать с путями следования посетителей от входа к раздаточной линии. Размещение, размеры и конструкция стенда должны позволять легко заменять одну информацию другой. В небольших предприятиях питания стенд с меню обычно находится в вестибюле. В столовых и кафе средней вместимости стенд с меню кроме вестибюля может быть повторен в обеденном зале перед раздаточной стойкой. Утилитарное назначение этого элемента требует лаконичного и рационального его решения. В залах большой вместимости рекомендуется для меню и рекламной информации использовать общий стенд, устанавливая его на видном месте. В качестве зрительной информации вместо объявлений в настоящее время используют пиктограммы, понятные для посетителей всех национальностей (см. рис. 8).

В столовых с механической подачей пищи для ориентации посетителей над каждой линией рекомендуется поместить табло, где указаны номера комплексного обеда, наименования блюд, их стоимость и калорийность. Выходя из обеденного зала, посетитель видит меню на следующий день. Эта рекомендация применяется главным образом в закрытой сети с постоянным контингентом посетителей.

В специализированных обеденных залах диетического питания следует найти место для стенда с соответствующими рекомендациями. Размеры стенда, его внешний вид должны быть согласованы с размерами помещения и решением интерьера.

Эти, казалось бы, незначительные детали, так же как и другие элементы предметной среды, входят в общее композиционно-пространственное решение рассматриваемых помещений.

3.14. В интерьере столовых и кафе общего типа рекомендуется использовать различные приемы озеленения. Вечнозеленые растения не только участвуют в пространственном и художественном решении помещения, но и улучшают его микроклимат. С этой целью подбираются растения, имеющие ярко выраженный декоративный



Рис. 53. Приемы решения декоративных подставок для размещения зеленых насаждений

характер, с большим объемом зелени (вьющиеся, пальмообразные и пр.), не требующие особого ухода.

Растения располагают вдоль окон или витражей, на декоративных перегородках, отделяющих вестибюль от обеденного зала, раздаточной и обеденной зон. Они могут служить декоративным элементом, с помощью которого осуществляют зонирование зала или декорирование стены (рис. 53).

Для озеленения помещений столовых и кафе рекомендуются следующие распространенные растения: светолюбивые — эпифиллом, филлокактус, опунция, азалия, хлорофитум; тенелюбивые — аукуба, аспидистра, кливия, традесканция, аспарагус.

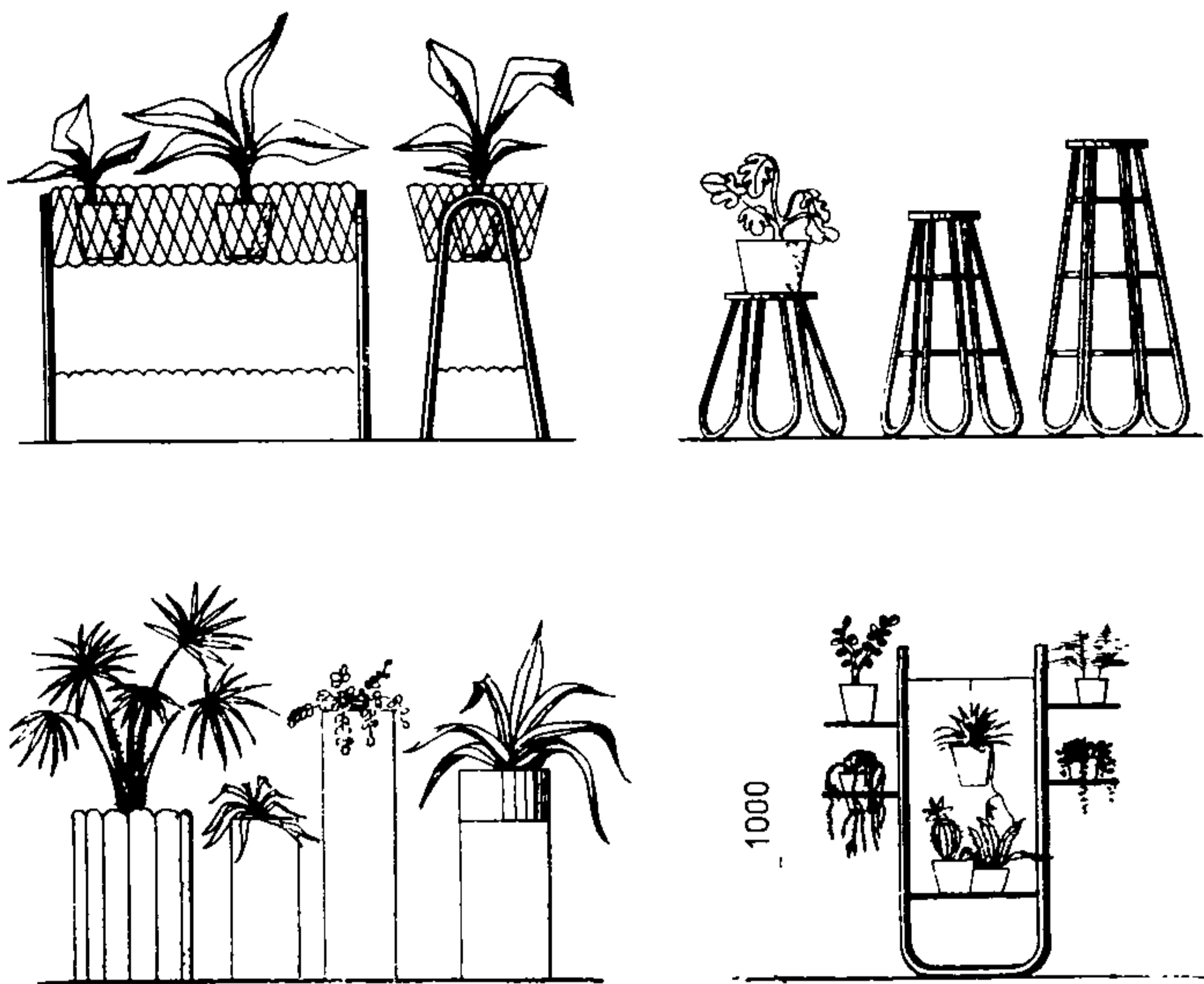
**ПРЕДПРИЯТИЯ ОБЩЕСТВЕННОГО ПИТАНИЯ,
СОВМЕЩАЮЩИЕ ФУНКЦИИ ПИТАНИЯ И ОТДЫХА
(КАФЕ, РЕСТОРАНЫ ОБЩЕГО ТИПА
И СПЕЦИАЛИЗИРОВАННЫЕ С ИНДИВИДУАЛЬНЫМ
ОБСЛУЖИВАНИЕМ)**

**ФУНКЦИОНАЛЬНАЯ ОРГАНИЗАЦИЯ ПРЕДМЕТНО-
ПРОСТРАНСТВЕННОЙ СРЕДЫ**

3.15. В основную группу помещений для посетителей в предприятиях общественного питания, совмещающих функции питания и отдыха, входят вестибюль, включающий гардероб и туалеты; аванзал или холл, обеденные залы.

В состав ресторана помимо основного обеденного зала могут входить также банкетные залы различной вместимости, предназначенные для обслуживания различных групп посетителей; бар или грильбар и пр. Рациональная функциональная структура этих помещений должна быть основой их архитектурно-художественного решения.

Предметно-пространственная организация вышеперечисленных помещений включает следующие функциональные зоны: входа, получения и сервировки заказанной пищи, приема пищи, зрелищ и развлечений, отдыха. Каждая функциональная зона оснащается специальной мебелью, разнообразие расстановки которой не может быть учтено никакими документами. Однако основные принципы взаимодействия предметов и приемы их расстановки закреплены НП-3.2.2-73, НП-3.2.3-75.

3.16. Зона входа, как и в предприятиях общего типа, включает подзоны — гардеробную и ожидания, размещающиеся в одном или разных помещениях, на одном или разных этажах. В основном эти подзоны являются принадлежностью вестибюля, ананзала или холла. Закономерности формирования предметно-пространственной среды гардеробной подзоны не имеют особой специфики, у нее те же функционально-планировочные схемы, что и в предприятиях питания с самообслуживанием, и оснащается она той же мебелью. Вместе с тем приемы решения этих зон разнообразнее, а уровень удобств этой мебели (барьер гардеробный, вешалка) более высокий, особен-



Рис. 54. Пример объемно-пространственного решения декоративной перегородки между аванзалом и кафетерием, входящим в состав помещений ресторана

но мебели, которой оснащаются подзоны ожидания. При выборе банкетов, кресел, диванов для отдыха следует отдавать предпочтение блокируемым изделиям, которые позволяют создавать удобства для посетителей и соответствующий эмоциональный настрой (см. рис. 51, б).

Специфическим помещением в предприятиях этой группы являются аванзал или холлы, размещаемые перед входом в обеденные залы. Они решаются как подзоны ожидания для распределения потоков посетителей (при наличии нескольких залов, выходящих в это помещение) и отдыха. Если аванзал объединяет входы в обеденные залы разного назначения, его не рекомендуется перегружать мебелью, можно ограничиться несколькими диванами и банкетками вдоль стен. Если же аванзал используют для отдыха и ожидания, на его площади можно разместить банкетки и кресла, сгруппированные вокруг журнальных столов, диваны. Декоративными стационарными или раздвижными решетками создаются зрительные границы (рис. 54). Наибольший эффект в организации подзон ожидания достигается установкой блокируемых кресел и журнальных столов.

Перечень мебели и оборудования, применяемых в гардеробной подзоне, включает:

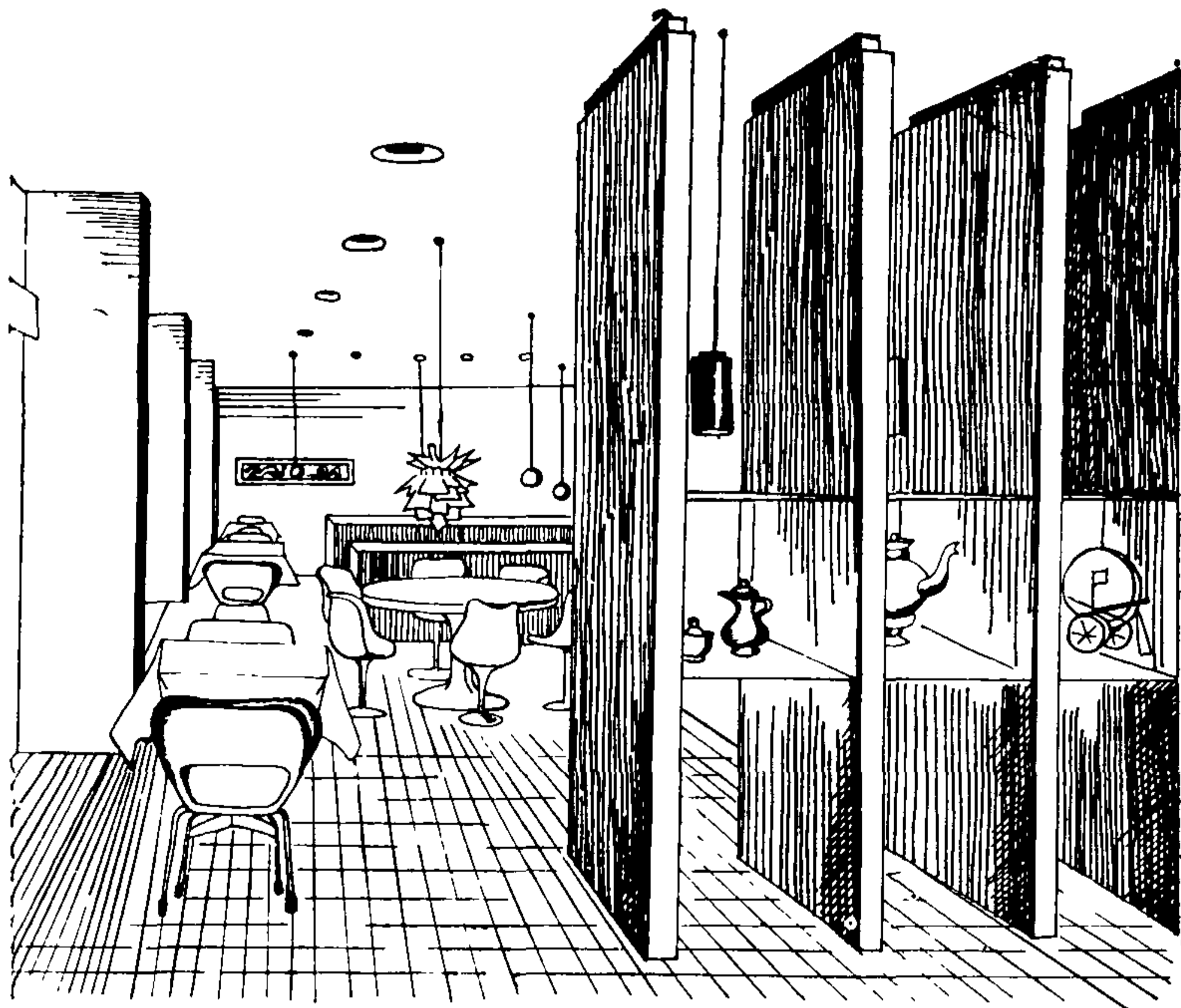
1) барьер гардеробный, вешалку гардеробную (напольную, подвесную, консольную, настенную);

2) кресло для отдыха (с подлокотниками и без подлокотников); банкетку, банкетку с цветочницей, цветочницу, стол журнальный, пепельницу напольную, зеркало настенное, иногда экран-перегородку (декоративную решетку), телефонный аппарат.

Перечень мебели для подзоны ожидания и отдыха (организуемой в аванзалах) тот же, что для гардеробной подзоны, обозначенной цифрой «2».

3.17. Функционально-планировочная организация обеденных залов кафе и ресторанов с индивидуальным обслуживанием значительно разнообразнее, чем в столовых. Это необходимо для создания специфической эмоциональной среды, располагающей к отдыху, а также обусловлено составом помещений, их формой и т. п.

Ресторан нередко имеет несколько обеденных залов разного назначения. Все они либо komponуются в единый комплекс с использованием раздвижных и декоративных перегородок, позволяющих организовать изолированные боксы, либо выделяются в самостоятельные помещения со входом из аванзала или вестибюля.

Зоны получения пищи состоят из подзон получения пищи и сервировки. Подзона получения пищи в предприятиях этого типа вы-



Рис. 55. Приемы функционально-планировочного решения сервировочной подзоны

1 — пристенный; 2 — блокируемый; 3 — островной



Рис. 58. Приемы боковой расстановки мебели в обеденных залах ресторанов
 А — S- или С-образная; Б — пилообразная; В — П-образная, или пульманов-
 ская

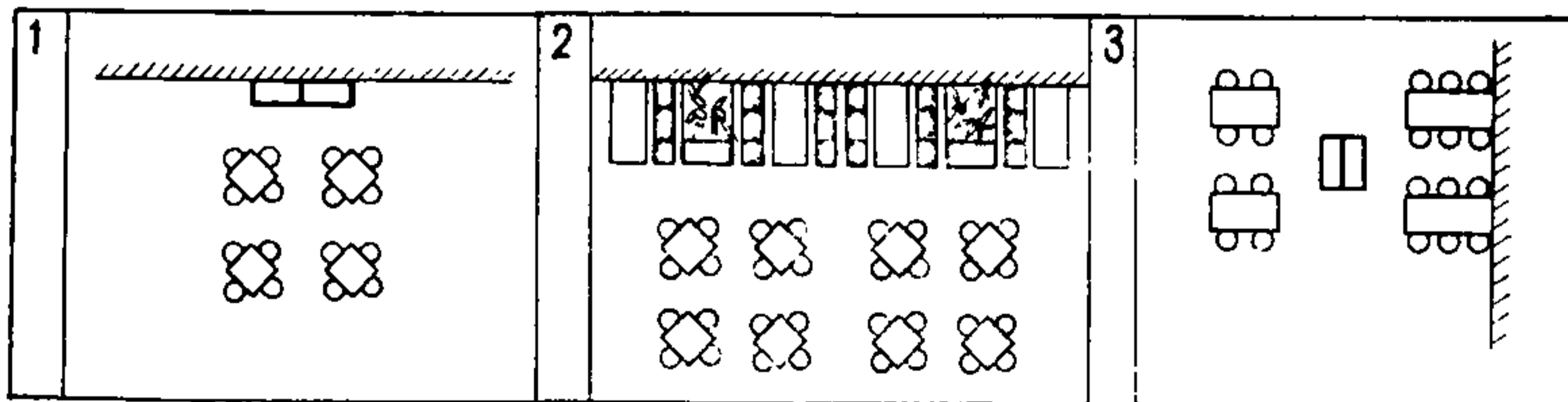

несена из обеденного зала в специальное помещение — раздаточную, оборудованную прилавками типа ЛПС, кассовыми аппаратами для официанта. Размеры раздаточных определены СНиП II-Л.8-71 и, НП-3.2.2-73, НП-3.2.3-75. Входы в раздаточную следует декорировать, а при размещении раздаточной в обеденном зале их следует отделять сплошной или достаточно плотной декоративной перегородкой.

В предприятиях с обслуживанием официантами эти подзоны, как правило, непосредственно связаны с кухней и буфетом.

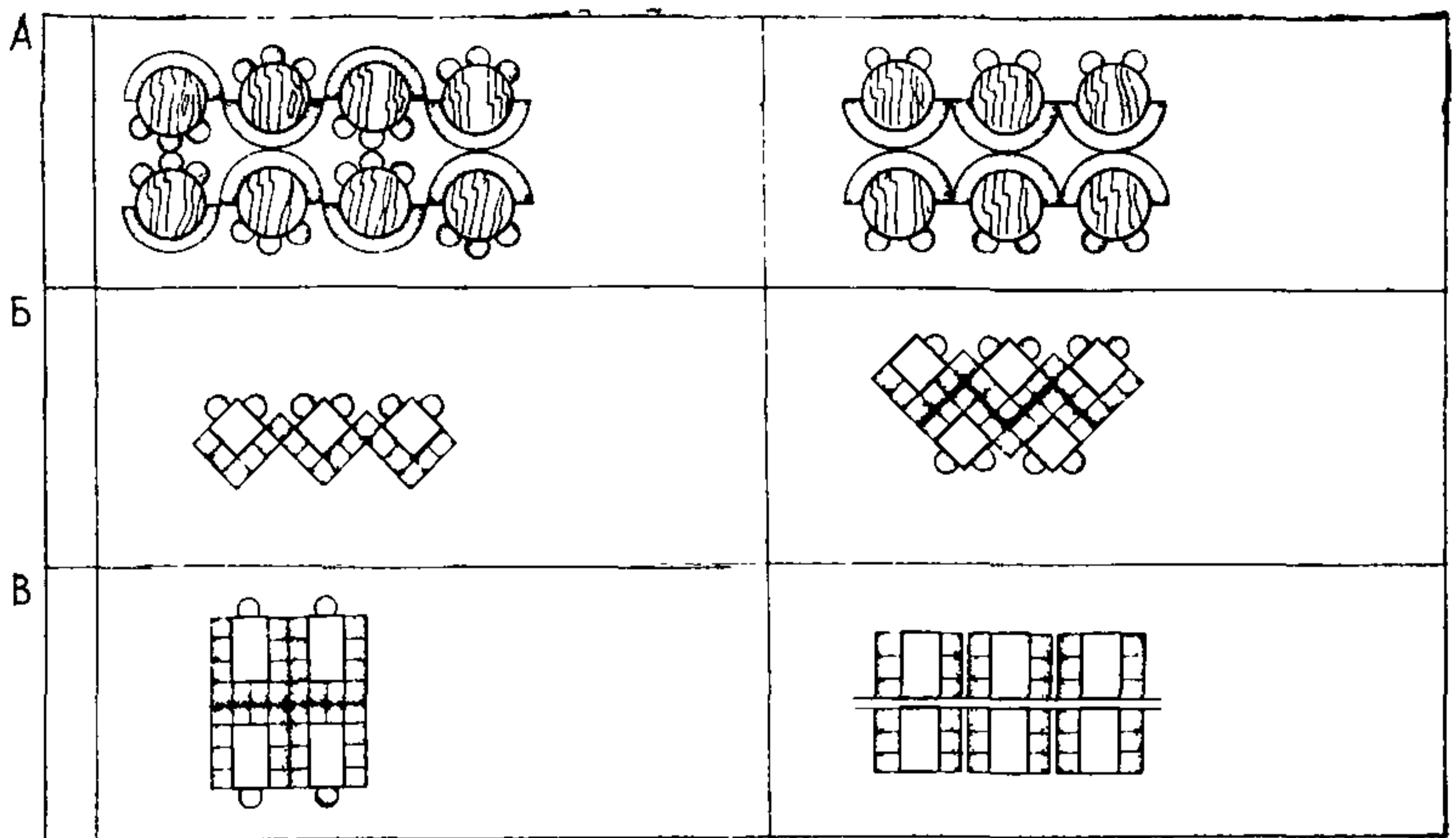
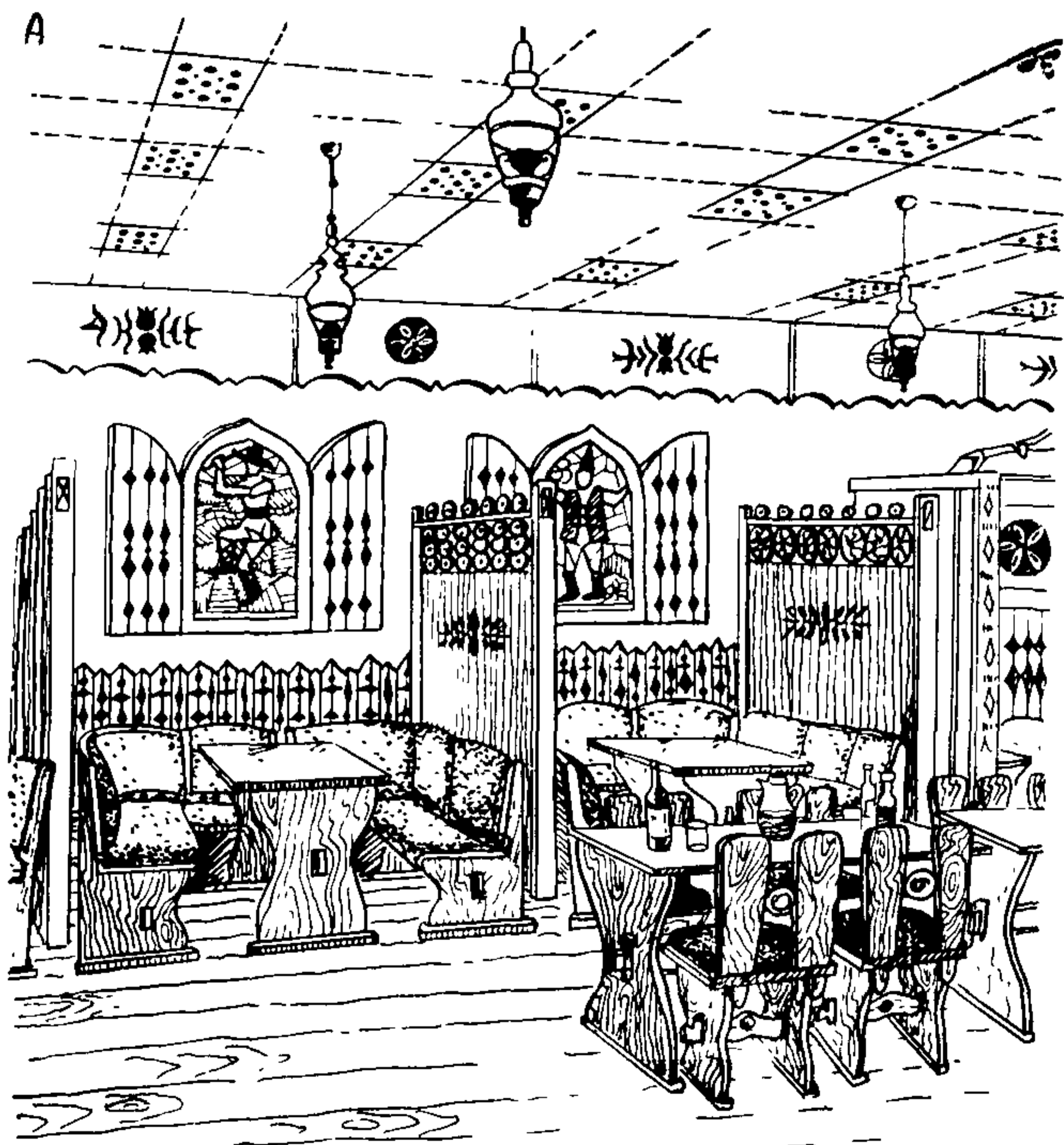
Подзоны сервировки применяются в предприятиях с обслуживанием официантами. Размещаются они в непосредственной близости к зонам приема пищи, включают сервант официантский или стол официантский сервировочный, от форм, размеров и размещения которых зависят удобства работы персонала. Существуют три основных принципа организации этих подзон: пристенный, блокируемый, островной (рис. 55). Наиболее распространены пристенные или островные решения. Серванты объединяют с архитектурными элементами, чаще всего с колоннами, обогащая пространственную организацию среды. Аналогичный эффект дает их блокировка с другими изделиями: диванами, цветочницами, обеденными столами. При дефиците площади серванты подвешиваются на стене, обогащая ее пластику. Распространен прием четкого выделения сервантов или столов официантских путем непосредственного их приближения к зонам приема пищи, по соседству с обслуживаемыми группами обеденных столов, в проходах или ритмично по периметру зала. При



Рис. 57. Примеры композиционно-пространственного решения боксов в ресторанах

А — П-образное решение боксов; Б — С-образное решение боксов

свободной расстановке мебели серванты могут размещаться как острова в проходах, у колонн и т. п. В небольших залах эти изделия могут размещаться у входа в раздаточные. Перечень мебели, применяемой в подзонах получения пищи, включает раздаточный прилавок, кассовые аппараты, стул рабочий поворотный, регулируемый, цветочницу, экран-перегородку или раздвижную перегородку, стол подсобный.

В подзонах сервировки применяются сервант, цветочница, экран-перегородка.

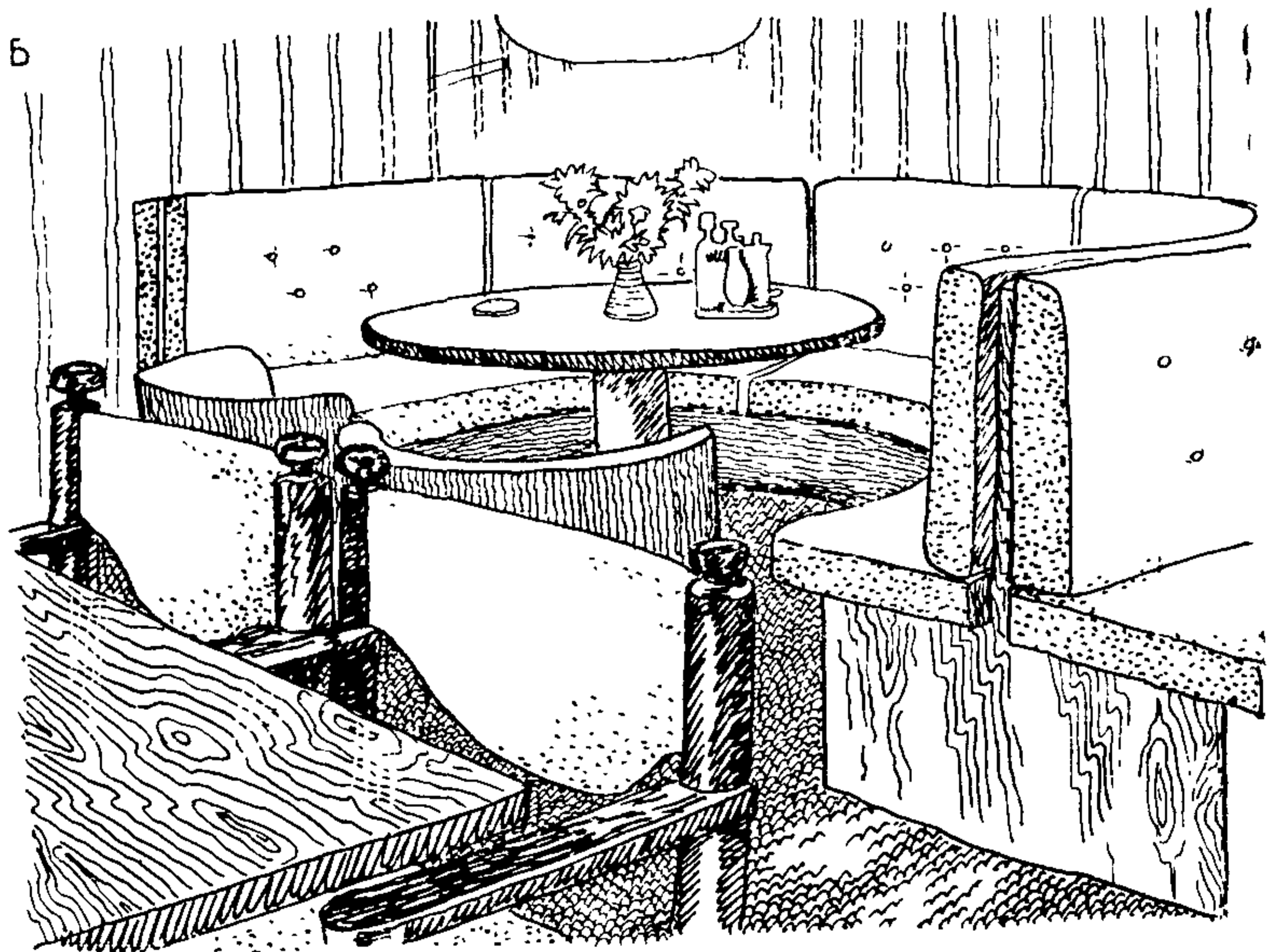
3.18. Основой предметно-пространственной организации обеденных залов кафе, ресторанов, баров являются зоны приема пищи, подразделяемые на подзоны приема пищи сидя (в кафе и ресторанах) и стоя (в барах).

Если в кафе или ресторане несколько обеденных залов, общий зал рекомендуется решать одним объемом, расчлененным на функциональные зоны легкими декоративными перегородками, не нарушающими ощущения пространственного единства. Группировка обеденных столов должна учитывать возможность обслуживания одним официантом 8—12 мест. Количество столов должно быть дифференцировано в зависимости от дальности расположения кухни.

Подзоны для приема пищи сидя решаются с помощью обычной (геометрической) расстановки мебели, боксовой, а также смешанной. Обычная расстановка мебели включает параллельную, диагональную и свободную при двух-, четырех-, шести- и восьмиместных столах. Диагональное или параллельное размещение мебели позволяет более рационально использовать площади. При свободном размещении мебели пространство как бы перетекает из одной зоны в другую. Подобный эффект достигается диагональной расстановкой мебели, его можно усилить, применяя более сложные формы мебели (криволинейные в плане диваны, овальные, круглые столы и др.). Разнообразны организация и состав мебели для подзон приема пищи в специализированных кафе и ресторанах, где чаще всего используется сочетание различных группировок мебели. Для боксовой расстановки мебели характерны следующие решения (рис. 56): S- и C-образная или криволинейная, пилообразная или угловая, П-образная или пульмановская.

Боксовая расстановка характеризуется изолированными группами мебели из отдельных столов, окруженных диванами с высокой спинкой или отгороженных друг от друга декоративными перегородками, что обеспечивает посетителям уединение (рис. 57). Вместе с тем применение только боксовых решений, обеспечивая изоляцию зон и строгий порядок, обедняет пространственную организацию среды и сокращает возможность общения посетителей.

Основной мебелью для подзон приема пищи сидя служат столы обеденные, стулья, кресла, диваны.

Банкетные залы выделяются в самостоятельные помещения или отгораживаются от основного зала раздвижной перегородкой, что дает возможность трансформировать помещения основного зала в зависимости от необходимости. Следует предусмотреть возможность обслуживания банкетного зала из общей раздаточной, минуя основной зал. Следовательно, решение банкетного зала, его место в общем планировочном решении зависят от размещения вспомогательных служб (рис. 58), при этом одним из основных условий должно быть удобство обслуживания посетителей, а также удобство подхода к столу и выхода из-за стола гостей.

Рис. 58. Примеры размещения банкетного зала в общем планировочном решении ресторана

А — ресторан на 100 мест (типовой проект 279-21-14);
 Б — фрагмент комплексного предприятия общественного питания на 300 мест (типовой проект 272-21-16)



Рис. 59. Приемы расстановки мебели в барах

А — пристенная расстановка (1 — линейная; 2 — Т-образная; 3 — П-образная; 4 — S-образная; 5 — угловая; 6 — пилообразная);
 Б — островная расстановка (1 — квадратная; 2 — круглая; 3 — многогранная; 4 — амебообразная)

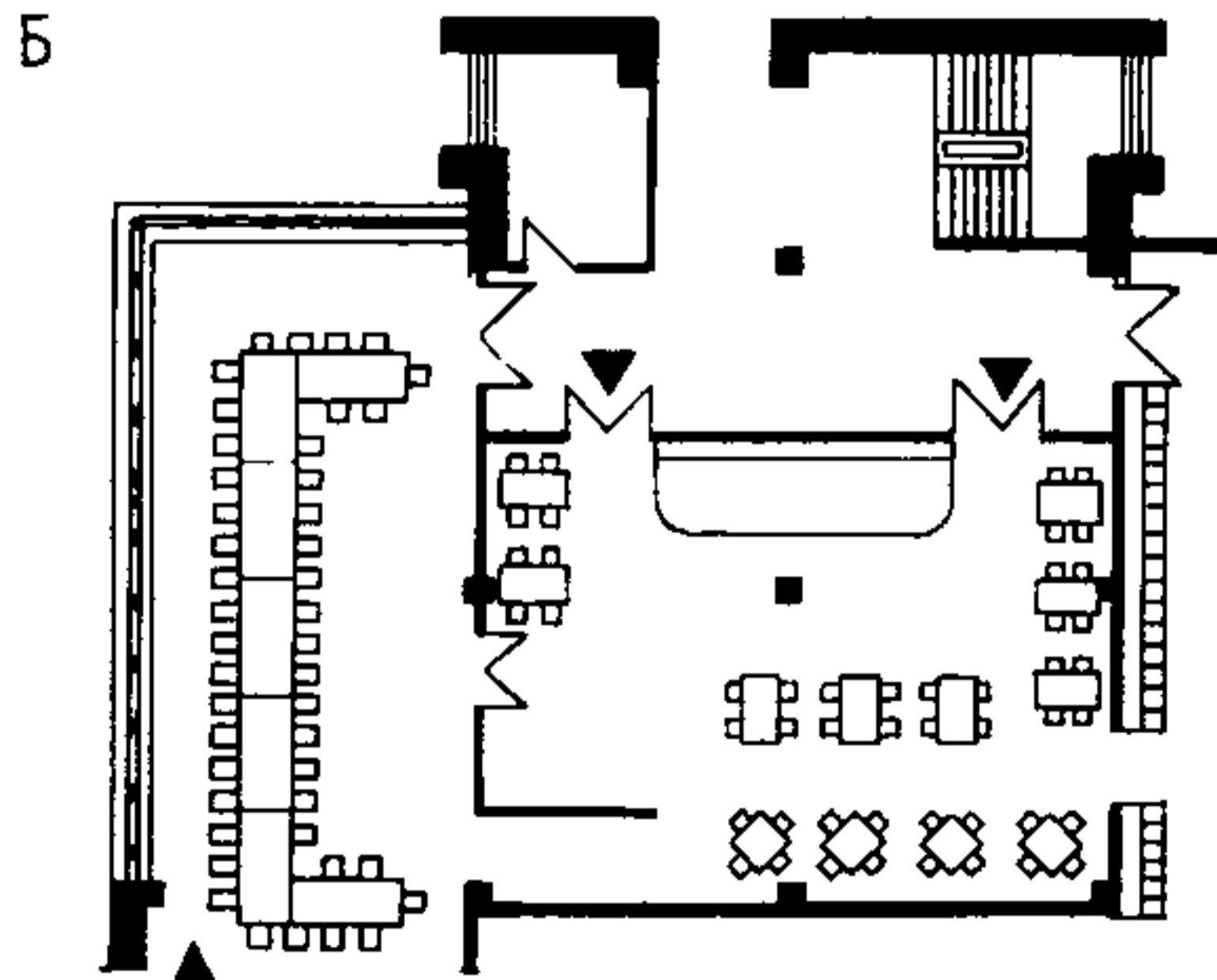
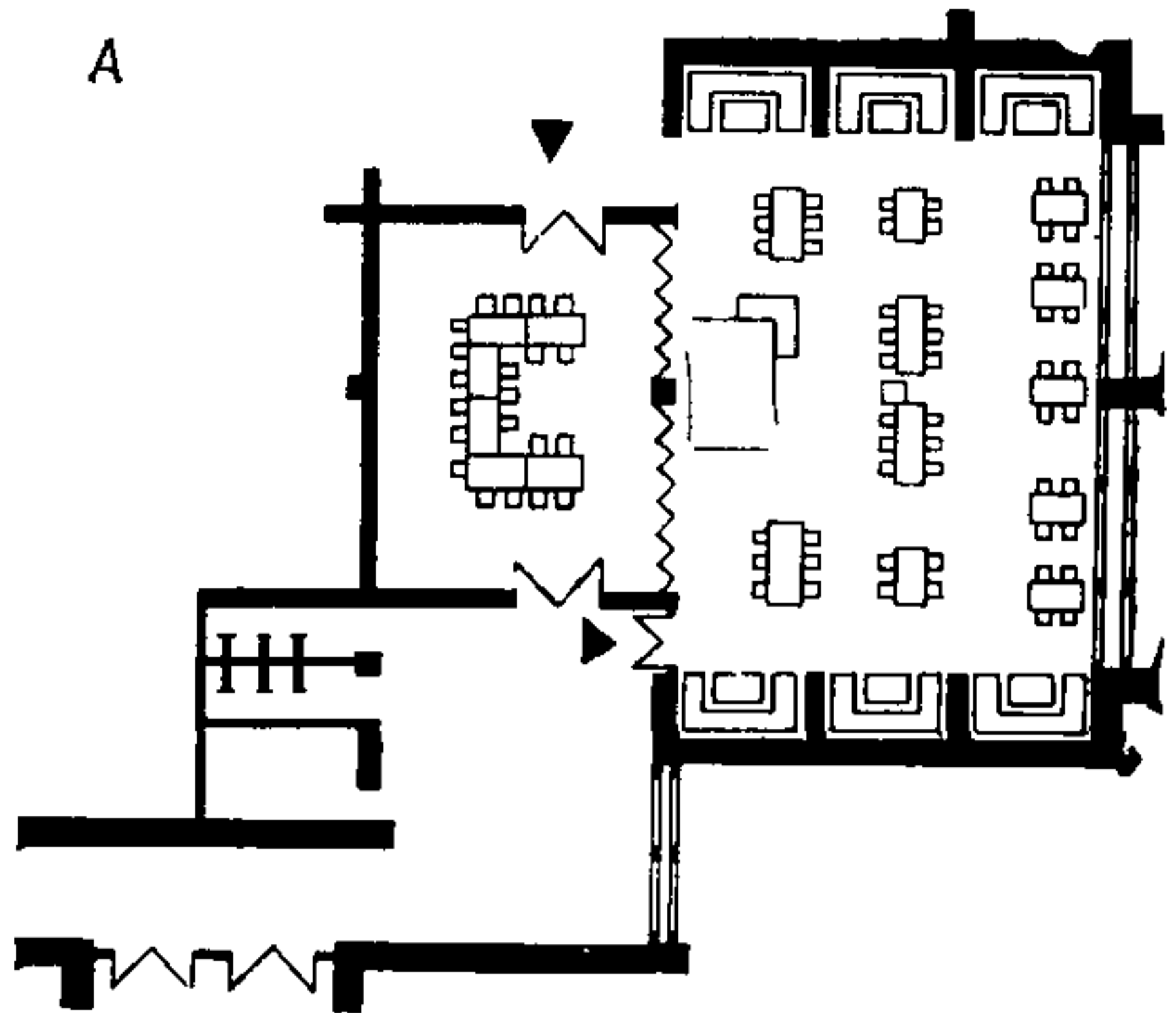
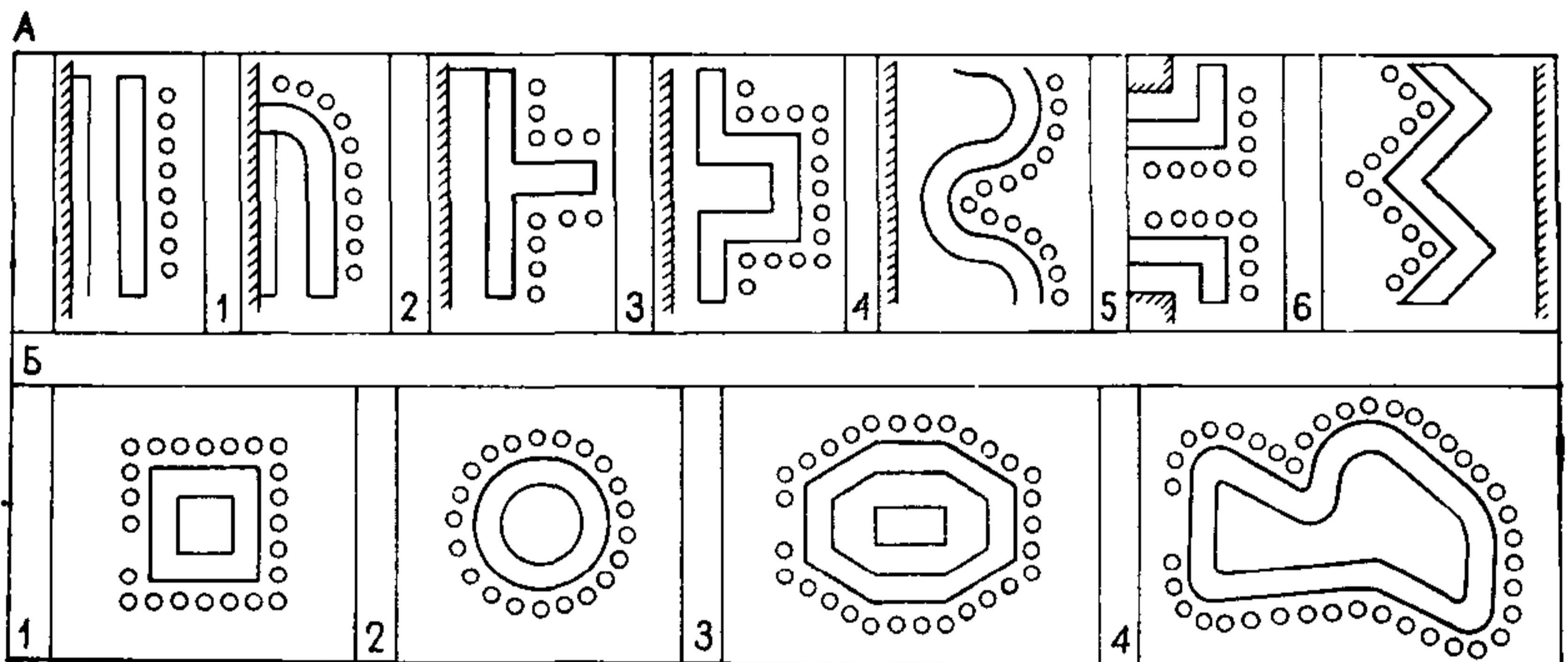

Группировки мебели под зон приема пищи в банкетных залах отличаются от группировок мебели в обеденных залах, их особенность заключается в объединении большого числа посетителей за одним столом. Чаще всего стол на 15, 25, 50, 75, 100 человек Т- или П-образной формы образуется из блокируемых ресторанных столов, а кресла нередко заменяются стульями ресторанными, так как

они позволяют более эффективно использовать площадь банкетного зала.

Специфика назначения предприятий питания, а именно совмещение основных функций с отдыхом в специально эстетически организованной предметно-пространственной среде, определяет особенности мебели для этих предприятий, раскрывающиеся в типах, размерах, форме, материалах, стоимости. Столы для кафе с обслуживанием официантами должны иметь следующие размеры крышек: двухместные — 600×600 мм, $d=600$ мм; трехместные — $d=750$ мм, четырехместные — 800×800 мм, $d=900$ мм, 1200×600 мм при высоте 730 мм. Для баров рекомендуется применять столы размером 600×600 мм и $d=600$ мм для четырех посетителей. Столы для ресторанов должны иметь следующие размеры крышек: двухместные — 600×850 мм, $d=800$ мм; четырехместные — 1000×1000 мм, $d=1100$ мм, 1300×850 мм; шестиместные — 1900×850 мм при высоте 730 мм. Эти размеры обеспечивают комфортные условия посетителя в соответствии с уровнем индивидуального обслуживания в кафе, ресторанах, барах (см. табл. 9).

Перечень мебели, рекомендуемый для подзон приема пищи в обеденных и банкетных залах кафе и ресторанов, следующий: стол для кафе — двух-, трех-, четырехместный (квадратный, круглый, прямоугольный и пр.), стол ресторанный — двух-, четырех-, шести-, восьмиместный (квадратный, круглый, прямоугольный и пр.), стол банкетный — четырех-, шестиместный, стол фуршетный (прямоугольный), стул, стул для ресторанов, кресла для ресторанов, цветочница, газетница, экран разделительный, экран-перегородка, скамья, скамья-диван, диван для боксов, диван для боксов с угловым элементом (см. табл. 9).

Отечественная промышленность выпускает широкий ассортимент мебели для кафе, но ограниченный — для ресторанов, баров, реализуя эту мебель в основном через ВК Союзторгоборудование.

3.19 Особенности обслуживания в барах определяют их организацию и характер мебельных изделий. Оснащаются они секциями барных стоек, элементами мебели к ним, табуретами или барными креслами. Наиболее часто бары размещаются у стен — пристенные, значительно реже в центре зала — островные (рис. 59). Пристенные решения включают линейные (Т-, П-, S-образные или криволинейные) и угловые. Островные могут быть квадратными или прямоугольными, круглыми или овальными, многогранными и криволинейными. Для небольших залов чаще применяются более экономичные размещения подзон — вдоль стены или угловые, для просторных помещений — островные (круглой, квадратной или пластичной формы).

Распространено использование барных стоек в качестве композиционного акцента в интерьере. В этих случаях они хорошо просматриваются издали. Их разнообразные формы, ритмический строй, цветовая организация, нередко освещение и окружающие стойки изделия, такие, как вытяжной колпак над стойкой, табуреты барные, служат той же цели. Размещение бара при входе в обеденный зал дает возможность организовать своего рода аванзал. Если же бар размещен на площади обеденного зала ресторана, форма барной стойки зависит от формы отведенного для него места.

При размещении бара в отдельном помещении там размещаются группы столов и стульев или кресел,

Грильбар характеризуется особой формой стойки, располагающейся вокруг «открытой кухни» с оборудованием для приготовления специальных блюд на виду у посетителей. Обычно грильбар выделяется в самостоятельное помещение, где форма и место барной стойки служат функциональным стержнем, которому подчиняется решение объемно-пространственной среды.

Мебель для баров, выпускаемая серийно, имеет ограниченный ассортимент и однообразные решения. Она включает барные, буфетные, кафетерийные стойки, элементы мебели к ним, пристенные или островные, барные табуреты и кресла (см. табл. 9).

3.20. Зоны зрелищ и развлечений имеются в предприятиях питания, связанных с отдыхом, кафе, ресторанах (рис. 60). Они часто служат композиционным центром помещения, чему способствуют их местоположение, а также комплекс декоративных, пластических, цветовых и световых приемов их решения. Эти зоны различны по размещению (пристенные, угловые, основные), размерам и форме. Они включают танцевальную площадку и эстраду для оркестра, расположение которых зависит от планировочной организации помещений, а размеры — от общей вместимости зала. Танцевальная площадка и эстрада имеют четыре основные схемы: площадка и эстрада завершают перспективу интерьера, располагаются при входе, используются как средство пространственного деления зала на



Рис. 60. Приемы размещения эстрады в обеденных залах ресторанов
 А — пристенные; Б — угловые; В — отдельно стоящие

зоны или размещаются в центре в качестве композиционного акцента. При определении площади танцевального места исходят из нормы 0,15—0,2 м² на пару из расчета 50—70% общего количества мест в зале. Форма танцевальной площадки может быть различной в зависимости от формы и композиции зала. В залах большей вместимости возможно устройство двух танцевальных площадок при одной эстраде; каждая из площадок ориентирована на определенную группу столиков.

Эстрады бывают пристенные и угловые (см. рис. 60) и имеют прямоугольную полукруглую или сложные формы. Эстрады чаще всего размещаются по длинной стороне или в торце зала, а также между этажами. Представляют интерес появившиеся в последнее время трансформирующиеся эстрады и танцевальные площадки. Трансформация эстрад осуществляется путем опускания, задвигания или складывания, а танцевальной площадки — выдвиганием покрытий пола. Эстрады оснащаются стульями и пюпитрами, шкафом для музыкальных инструментов, музыкальным комбайном, телевизором, осветительными звукоусиливающими установками.

Зоны отдыха создаются в основном в кафе, ресторанах и состоят из подзоны для отдыха и для отдыха-игр. Они размещаются в холле или аванзале и примыкают к зонам зрелищ и развлечений. Группировка мебели в них геометрическая или свободная: геометрическая обычно применяется в небольших прямоугольных помещениях; в больших помещениях сложной формы чаще свободная расстановка. Перечень мебели, рекомендуемый для этих зон, следующий: стол для шахмат, стол журнальный, газетница, пепельница напольная, стул, банкетка, кресло для отдыха, цветочница, экран-перегородка, игровой автомат.

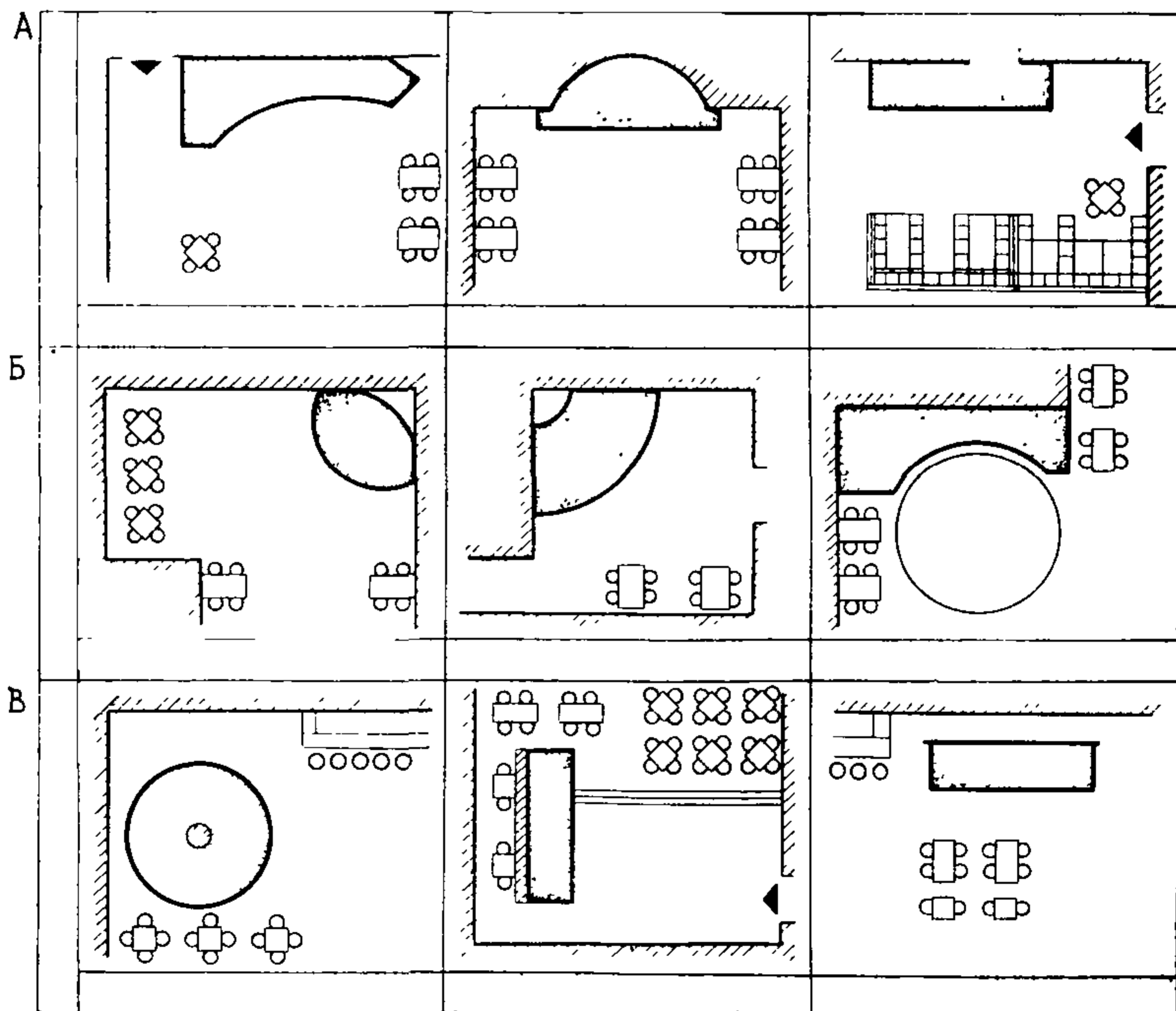
Практика организации предметно-пространственной среды предприятий общественного питания, комплексные требования к среде и формирующим ее элементам нашли отражение в «Номенклатуре мебели помещений для посетителей в предприятиях общественного питания» (см. табл. 9), которой следует руководствоваться при выборе типов, размеров мебели и сфер ее применения.

Типы мебели, ее размеры, функциональные схемы, область применения определены ГОСТ 17524.1—72—ГОСТ 17524.6—72, ГОСТ 17524.7—75, ГОСТ 17524.8—75.

АРХИТЕКТУРНО-ХУДОЖЕСТВЕННЫЕ ПРИНЦИПЫ РЕШЕНИЯ ПРЕДМЕТНО-ПРОСТРАНСТВЕННОЙ СРЕДЫ

3.21. В кафе и ресторанах, совмещающих функции питания и отдыха, где посетитель проводит свободное время, основная задача — создать максимально комфортную внутреннюю среду и запоминающийся художественный образ интерьера, импонирующий отдыху людей с разными эстетическими запросами, поэтому при решении интерьера возможность индивидуального творчества архитектора и художника здесь значительно расширяется. Организовать атмосферу, располагающую к отдыху в кафе, ресторане, — это значит средствами архитектуры и декоративно-прикладного искусства создать определенное настроение. Это возможно только при условии последовательного раскрытия идеи художественного образа интерьера в целом, его главной темы.

В одном случае архитектурно-художественный замысел построен на выявлении особенностей градостроительной ситуации, т. е.

на связи с внешними факторами. Размещая кафе, ресторан в парках, за городом, архитектор стремится к тому, чтобы обзор наиболее благоприятных точек окружающего пространства стал «темой» интерьера. В этом случае элементы декора имеют второстепенное значение. В другом случае пейзаж, чтобы стать темой интерьера, декорируется. Тема решения интерьера кафе и ресторана не обязательно должна иметь общее смысловое значение. В качестве темы могут быть использованы общие стилистические или рациональные характеристики, а также цветовое и световое решение интерьера. Здесь не может быть стандарта. Однако это требование не исключает необходимости по возможности использовать для отделки помещений унифицированные элементы, чередуя их со своеобразными художественно-декоративными средствами. Основная эмоциональная нагрузка ложится на отделку ограждающих конструкций (стены, пол, потолок), освещение, а также на форму и отделку мебели, использование элементов прикладного искусства, озеленения, малых архитектурных форм.

3.22. В кафе и ресторанах, совмещающих функции питания и отдыха, к покрытию полов предъявляются особые требования — бесшумность, звукопоглощающая способность, теплоустойчивость. В помещениях, используемых днем как предприятия общего питания, а вечером для отдыха, в зонах высокой интенсивности потоков посетителей можно рекомендовать покрытия высокой износостойкости, а вечером накрывать их коврами дорожками. В обеденных залах ресторанов для полов можно использовать ворсовые ковровые покрытия, выбирая наиболее износостойкие с невысоким ворсом. Рационально применять тафтинговые петлевые ковры с содержанием не менее 50% прочных синтетических волокон, а также плитки из иглопробивных ковров («Ворсонит»), укладываемые насухо и легко снимаемые для чистки. В непосредственной близости от входов в залы и в раздаточные официантов, а также на танцплощадках требуются покрытия более высокой износостойкости. Здесь можно использовать материалы, рекомендованные в аналогичных случаях для столовых и кафе общего типа. Для танцевальной площадки рекомендуется для покрытия пола паркет или твердый мрамор (со специальной обработкой против скольжения). Перспективным материалом являются паркетные щиты и доски из мягких пород древесины, модифицированной полимерами.

В рассматриваемых помещениях цветовые и фактурные характеристики материалов для покрытий пола непосредственно участвуют в планировочном решении вестибюля, холла, обеденного зала (см. рис. 3). Например, на паркетный пол кладутся ковры и ковровые дорожки, отделяющие функциональные зоны помещения — основные проходы, группы столов, танцевальную площадку, покрытие которой можно решать однотонным паркетом или выделить орнаментальным рисунком; использовать фактуру и цвет различных отделочных материалов для зрительного отделения вестибюля или холла от обеденного зала и другие приемы. Для покрытия пола в вестибюле можно использовать декоративные плитки, орнамент которых в сочетании образует крупномасштабный рисунок или какой-либо еще влагостойкий материал. Выбор того или иного рисунка должен быть связан с общей масштабностью отделки стен и потолка и подчинен функциональному зонированию помещений.

В банкетных залах целесообразно использовать сплошное ковровое покрытие, поглощающее звук. В барах, помещении которых



Рис. 61. При-
меры декори-
рования кон-
структивных
элементов ин-
терьера в об-
денных залах
А — имитация
камина; Б —
декорирова-
ние колонн
элементами
национально-
го приклад-
ного искуст-
ва



иногда используется для танцев, лучше паркетное покрытие, а в барах интимного характера можно применять ворсовые покрытия (тафтинговые). В залах большей вместимости практикуется применение ковровых дорожек, уменьшающих шум шагов и положенных в проходах, несущих основную нагрузку.

3.23. Для облицовки стен в кафе и ресторанах можно рекомендовать самые разнообразные отделочные материалы с частичной или

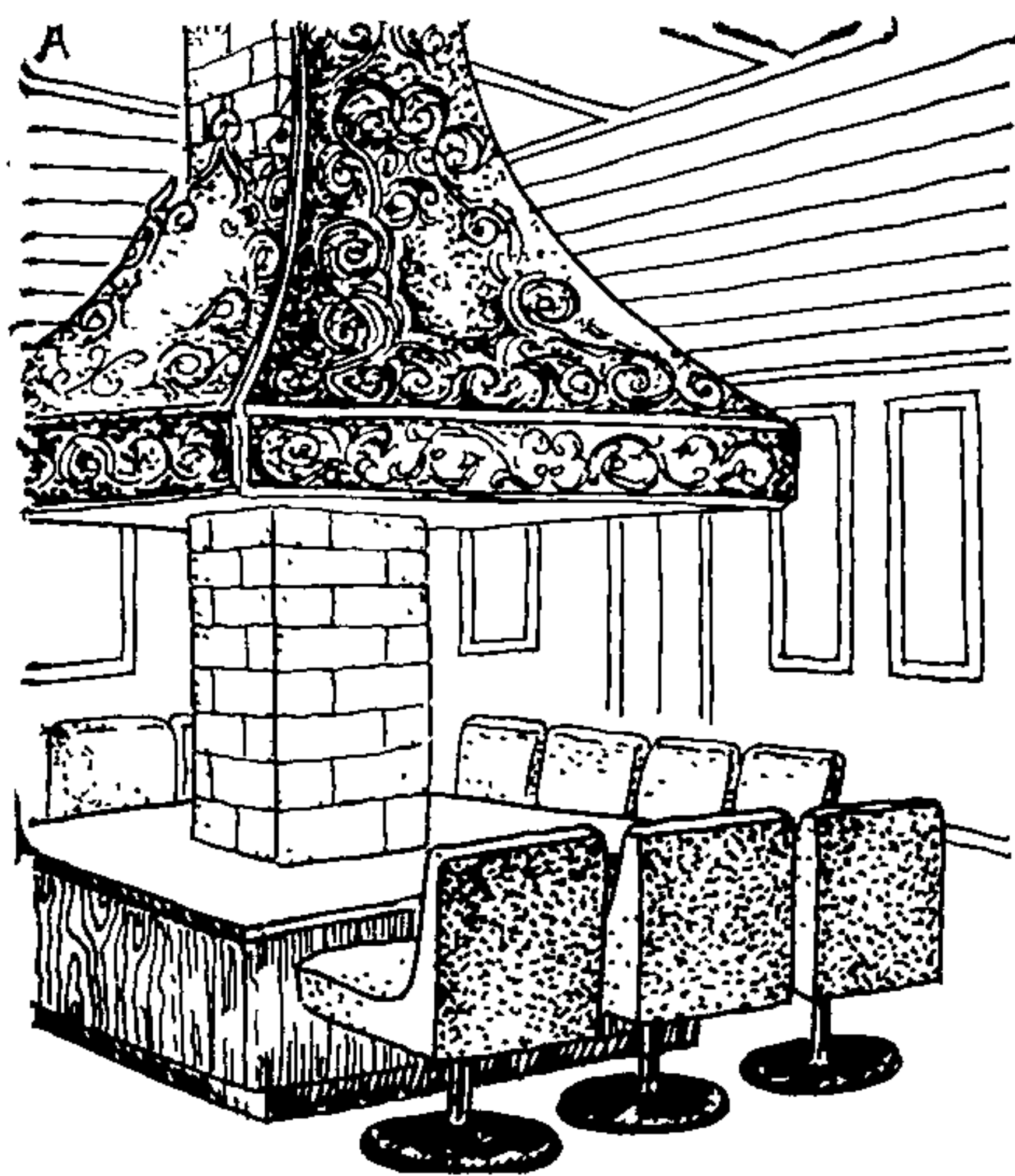
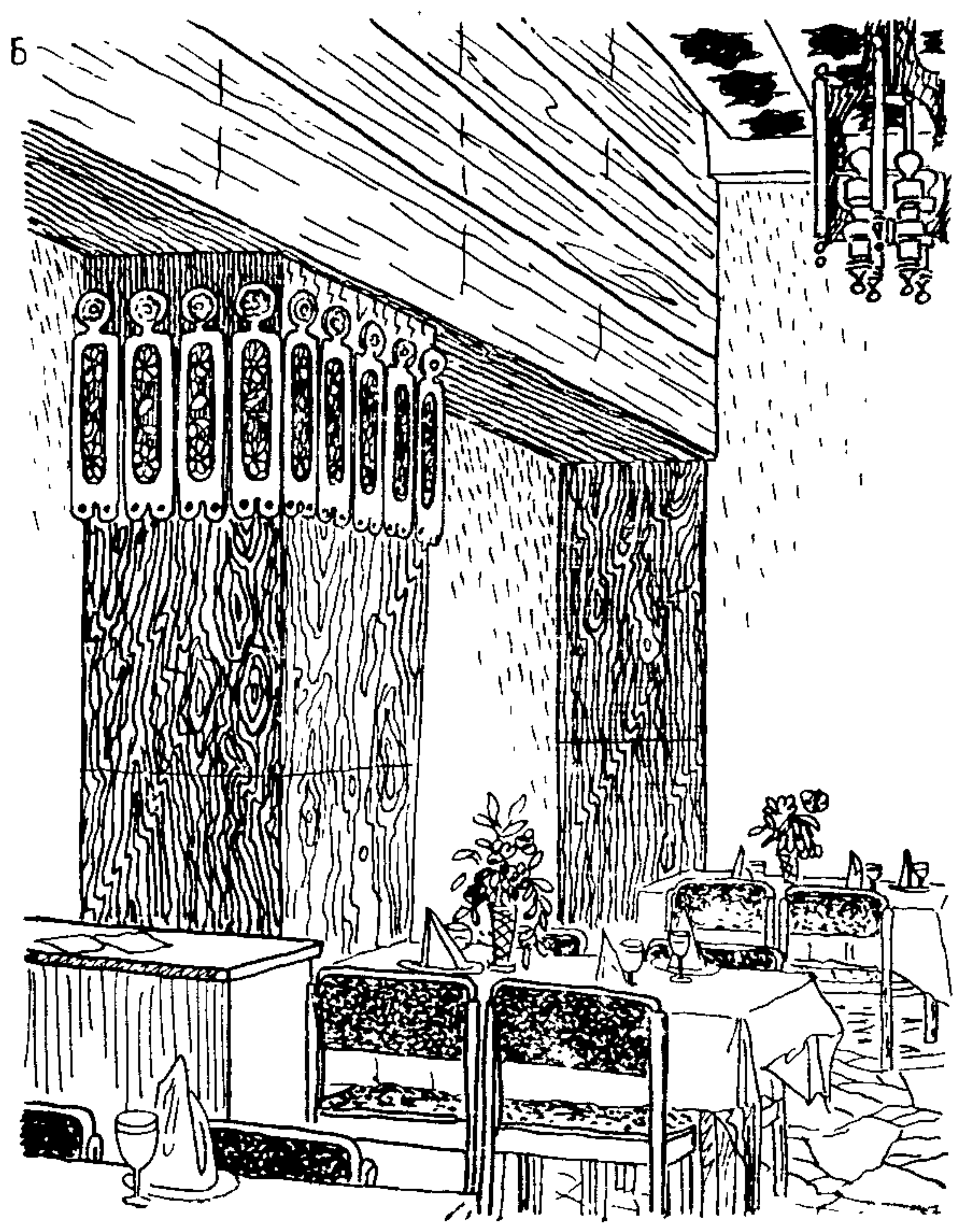

Рис. 62. Приемы решения потолков в обеденных залах кафе, ресторана
 А — обрешетка из деревянных лакированных реек; Б — декорирование потолка над танцевальной площадкой

полной заводской отделкой лицевых поверхностей — гипсоволокнистые, гипсокартонные, асбестоцементные, ДСП, ДВП, фанеру, бумажно-слоистый пластик и пр. Кроме отделочных материалов заводского изготовления в рассматриваемых помещениях могут быть применены естественный камень, твердые сорта дерева, декоративные ткани, синтетические пленки, в том числе на тканевой основе и т. п. Выбор того или иного материала для облицовки стен, колонн зависит от композиционно-тематического решения каждого объекта, поэтому давать какие-либо конкретные рекомендации в этой области невозможно. Однако существует ряд традиционных приемов решения взаимосвязи облицовки колонн и стен с полом и потолком в помещениях разной площади и объема. В небольших помещениях стены и колонны рекомендуется отделывать одним и тем же материалом. В обеденных залах большой вместимости, требующих членения на зоны, можно комбинировать отделочные материалы разной фактуры и цвета для выделения этих зон.

Немалую роль в решении интерьера кафе и ресторана играет декорирование конструктивных колонн. В ресторанах и кафе рекомендуются следующие основные приемы: декоративная отделка колонн соответствует отделке стен, на колоннах размещаются декоративные элементы (картины, фризы, элементы прикладного искусства и т. п.), осветительная арматура; колонна служит композиционным акцентом в общем решении интерьера (по фактуре, цвету, рисунку), центром, вокруг которого группируют обеденные столы, серванты; местом для размещения камина (рис. 61).

3.24. Особое место в интерьере кафе и ресторана занимает архитектурно-пространственное построение потолка. Здесь можно использовать множество различных архитектурных приемов.

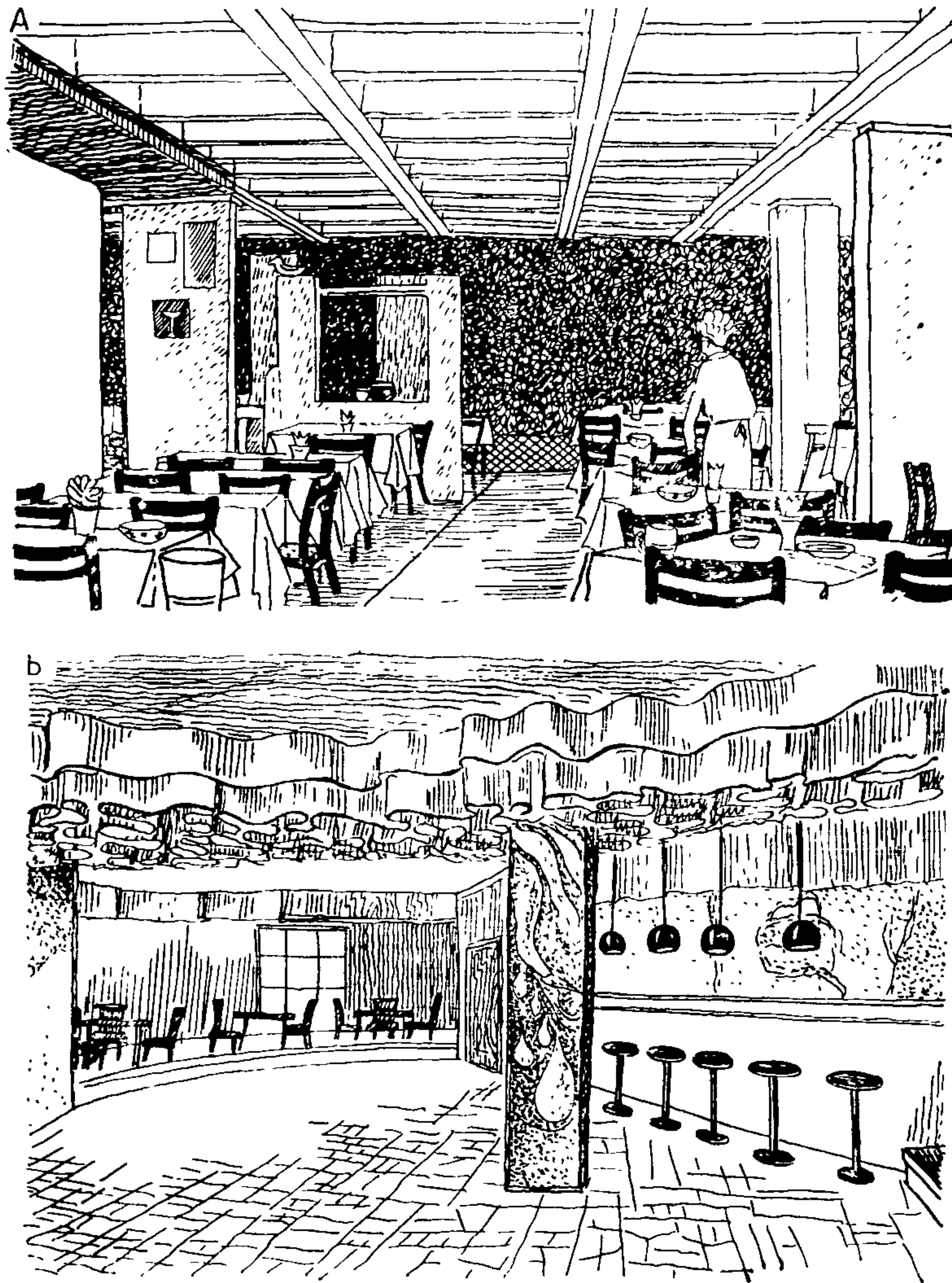
Для устройства потолка используются преимущественно типовые элементы из самых различных естественных и искусственных материалов (см. табл. 11). Конструкция подвесных потолков дает возможность создать на его плоскости объемные пластические композиции, которые в совокупности со светильниками образуют оригинальный светотеневой рисунок, придающий всему интерьеру определенный настрой. Сборные подвесные потолки обычно выполняются из стандартных плиток «Акмигран», образующих фоновую структуру, позволяющую использовать локальные архитектурные, художественно-декоративные и другие акценты, организующие пространство интерьера. Решению этих задач отвечает прежде всего композиционно найденная мера соотношений нейтральных и пластически активных плоскостей. С этой целью могут быть использованы нестандартные решетчатые потолочные элементы и декоративные балки и стандартные элементы пирамидальной или другой сложной формы из светопрускающей пластмассы или других синтетических материалов, а также встроенные световые плафоны и сгруппированные в соответствии с функциональным зонированием помещения точечные светильники (рис. 62).

При выборе отделочных материалов для облицовки пола, стен и потолка в обеденном зале кафе, ресторана следует учитывать фактуру, цвет, возможности создания ритмического строя, масштабного рисунка пола, стен, потолка, с учетом цельности в решении предметно-пространственной среды (рис. 63).

3.25. Освещение кафе, ресторанов и баров связано с общим архитектурно-художественным решением их интерьера, поэтому рекомендовать какие-либо определенные приемы освещения для этих

предприятий нецелесообразно. Возможно лишь указать некоторые общие принципы, которые могут послужить базовыми для тех или иных конкретных решений: освещение подвесными, встроенными, потолочными, настенными светильниками, светящимися потолками, отраженным светом. Наиболее распространенный прием освещения рассматриваемых помещений — подвесными светильниками. Они обладают наибольшей универсальностью, позволяют решать как технические, так и композиционные задачи (рис. 64). Подвесные светильники можно компоновать отдельными группами или подвешивать над каждым столом (рис. 65), ими можно выделить танцевальную площадку, обозначить контур эстрады, барной стойки и т. п. Система размещения светильников наряду с композиционными приемами размещения других элементов интерьера, формирующих его предметно-пространственную среду, помогает делить помещение на функциональные зоны, создавая определенный световой рисунок потолка.



Рис. 63. Рекомендуемые сочетания отделочных материалов ограждающих конструкций

А — потолок — древесная рейка, масляная краска. Стены — ДВП, ДСП, фанера с напрессовкой. Пол — паркет, ворсовые ковры; **Б** — потолок — асбестоцементные рельефные плиты. Стены — асбестоцемент, окрашенный эмалями. Пол — мастичное эпоксидное покрытие; **В** — потолок — гипсовые плитки, краска ГПЦ. Стены — лицевой кирпич, неглазурованная керамика. Пол — мозаичное покрытие, натуральный камень; **Г** — потолок — плитки АГШ, краска ВА. Стены — рейки ПВХ. Пол — мастичное ПВА-покрытие, плитки ПВХ

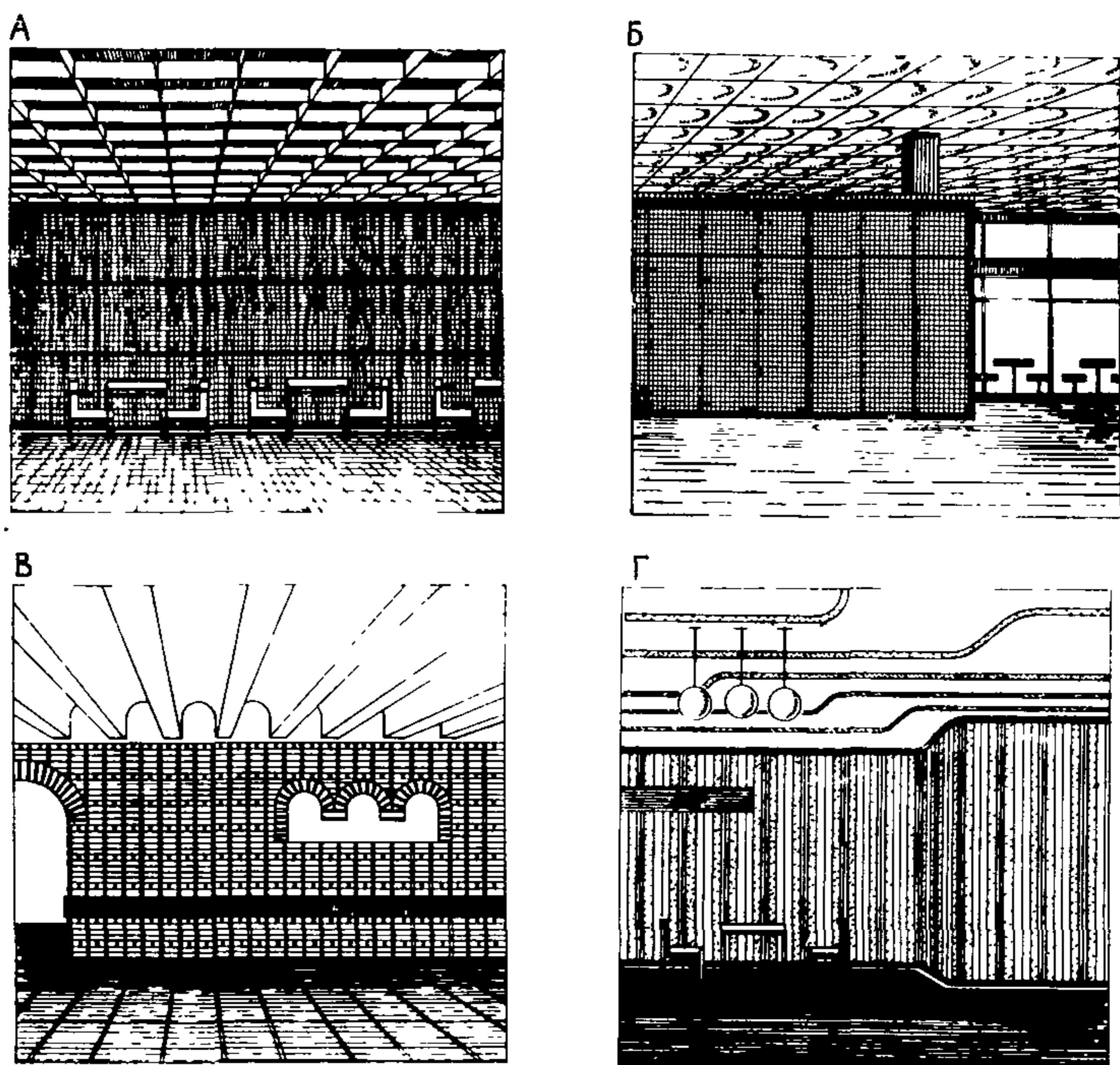

Рис. 64. Примеры решения подвесных светильников

1 — Ø 45 см, 100 Вт, металл; 2 — Ø 50 см, 150 Вт, металл (с подъемным устройством); 3 — Ø 50 см, 160 Вт, металл; 4 — Ø 43 см, 60 Вт, металл (акрил); 5 — Ø 50 см, 75 Вт, металл (пластмасса); 6 — Ø 50, 70 см, 100—150 Вт (белый акрил); 7 — Ø 50—70 см, 100—150 Вт; 8 — Ø 42 см, 3×60 Вт, металл (акрил); 9 — Ø 21 см, 100 Вт, металл; 10 — 20×20 см, 75 Вт, металл; 11 — Ø 56 см, 100 Вт, обод — хромированная сталь; 12 — Ø 25, 30 см, 100 Вт, металл

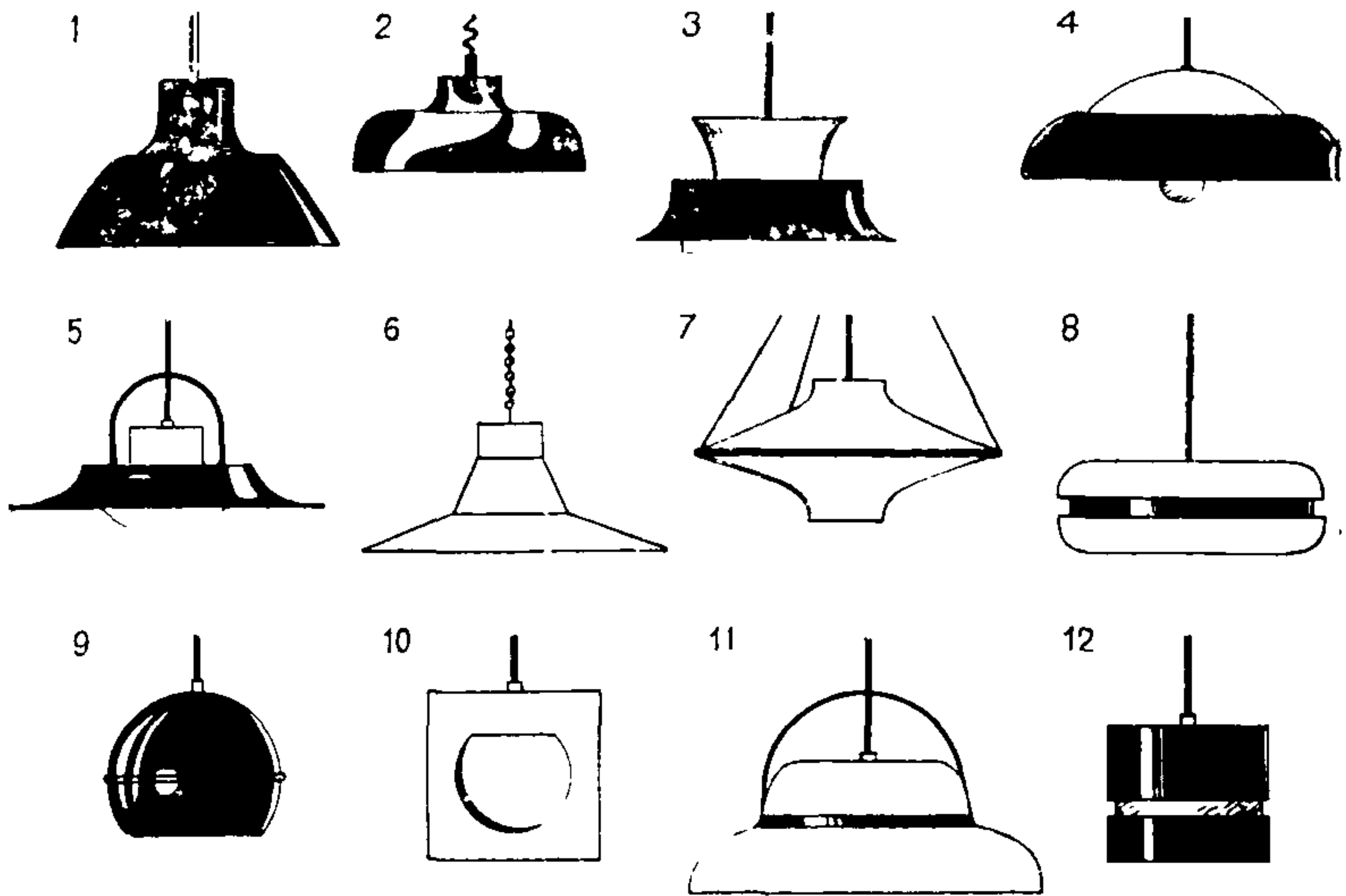

Рис. 65. Прием использования подвесных светильников — компоновка светильников группой

Подвесные светильники с лампами накаливания создают уютное теплое освещение. Свет локализует отдельные фрагменты интерьера, и освещение при этом получается неравномерным. Проектируя такое освещение в обеденном зале, следует принимать во внимание, что перепад освещенности на столах и в малоосвещенных проходах не должен превышать восьми—десятикратной величины. Встроенные светильники с лампами накаливания рекомендуется использовать в помещениях высотой до 3,5 м. Эти светильники позволяют решать те же задачи, что и подвесные. Они могут располагаться на потолке равномерно или локализовать свет отдельные

фрагменты интерьера, могут быть разбросаны по потолку рисунком звездного неба, обозначить контур помещения или создать другие композиции. Большие возможности для индивидуализации интерьера кафе или ресторана дают встроенные светильники в сочетании с подвесными, при этом целесообразно предусмотреть возможность их погруппового включения.

Осветительная установка, в основе которой используется свечящийся потолок, может быть рекомендована для обеденных залов больших размеров. Такое освещение придает залу парадный, торжественный вид. Освещение отраженным светом принципиально основано на том, что источники света располагаются скрыто и направляют световой поток на потолок и на верхнюю часть стены, освещая зал отраженным светом. В этом случае лампы укрепляются в строительных карнизах или прочих специальных конструкциях, благодаря чему в поле зрения посетителя не попадают источники прямой блескости. Таким образом создается легкое рассеянное освещение, отсутствуют тени, интерьер помещения выглядит сглаженным, а объемы и рельефные композиции воспринимаются маловыразительными. Осветительные установки отраженного света неэкономичны, их коэффициент использования не превышает 20—25%.

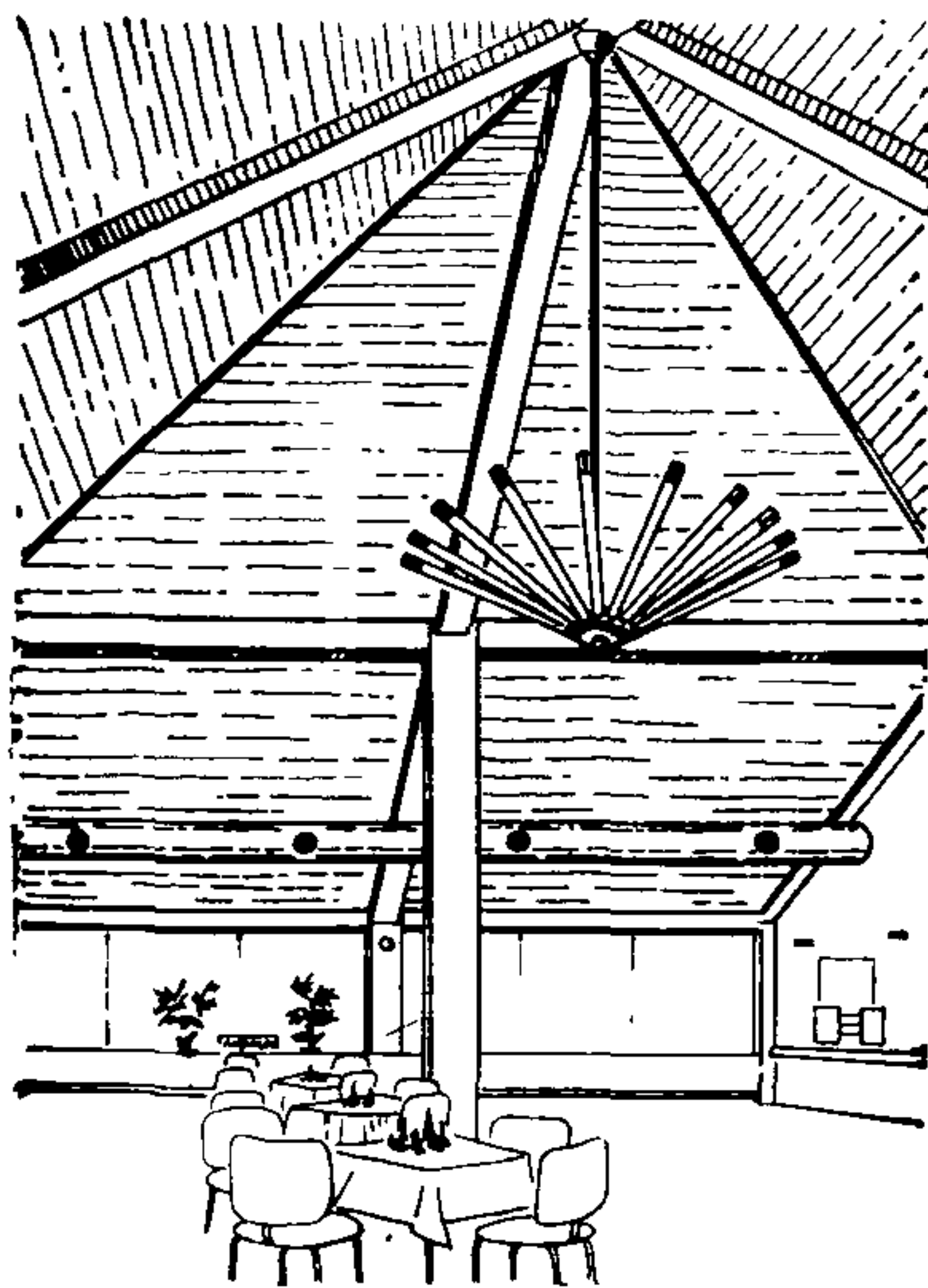
Дополнением к системе общего освещения могут быть настенные светильники, имеющие как функциональное, так и декоративное значение. Применение настенных светильников связано с архитектурными особенностями зала (наличие колонн, вокруг которых расположены столики, ниш и т. п.) (рис. 66).

Приемы освещения обеденных залов кафе и ресторанов могут быть подсказаны в каждом конкретном случае архитектурно-художественным обликом интерьера в зависимости от общего тематического решения и функционального назначения. Например, в так называемых панорамных кафе и ресторанах, где в тематическую композицию интерьера входит восприятие окружающего здания пейзажа, источники света следует размещать таким образом, чтобы они не мешали любоваться из окон вечерней панорамой. Освещение банкетных залов следует выполнять в зависимости от их композиционного решения, учитывая связь с общим залом ресторана. Если банкетный зал составляет с общим залом одно целое и отделяется от него декоративной или раздвижной перегородкой, то его осветительная установка, как правило, является частью общей системы освещения. В изолированном банкетном зале можно рекомендовать подвесные светильники с хрустальными или другими декоративными элементами. Размещенные равномерно по потолку, они создают атмосферу праздничной приподнятости и позволяют установить столы в любых группировках в зависимости от числа гостей. В случае строго фиксированной расстановки столов аналогично можно располагать и светильники. При малой площади банкетного зала его следует освещать только настенными светильниками.

Осветительная установка бара должна подчеркивать атмосферу отдыха и уюта. Свет должен быть приглушенным, интимным, источники света не должны попадать в поле зрения посетителей. Освещение рекомендуется локализованное, светильниками со скрытым источником света. Здесь рекомендуется широко применять настенные светильники декоративного исполнения. Особое внимание следует уделить освещению барной стойки. Над нею встраиваются или подвешиваются специальные светильники в соответствии с об-



Рис. 66. Приемы общего и местного освещения

А — потолочные подвесные светильники повторяются в простенках обеденного зала (в виде бра); Б — подвешенные в центре обеденного зала люстры дополняются бра, размещенными на колоннах

щим композиционным решением освещения зала или в контрасте с ним (см. рис. 66).

В барах могут быть использованы различные оригинальные световые композиции, не имеющие аналогов в других залах предприятий общественного питания.

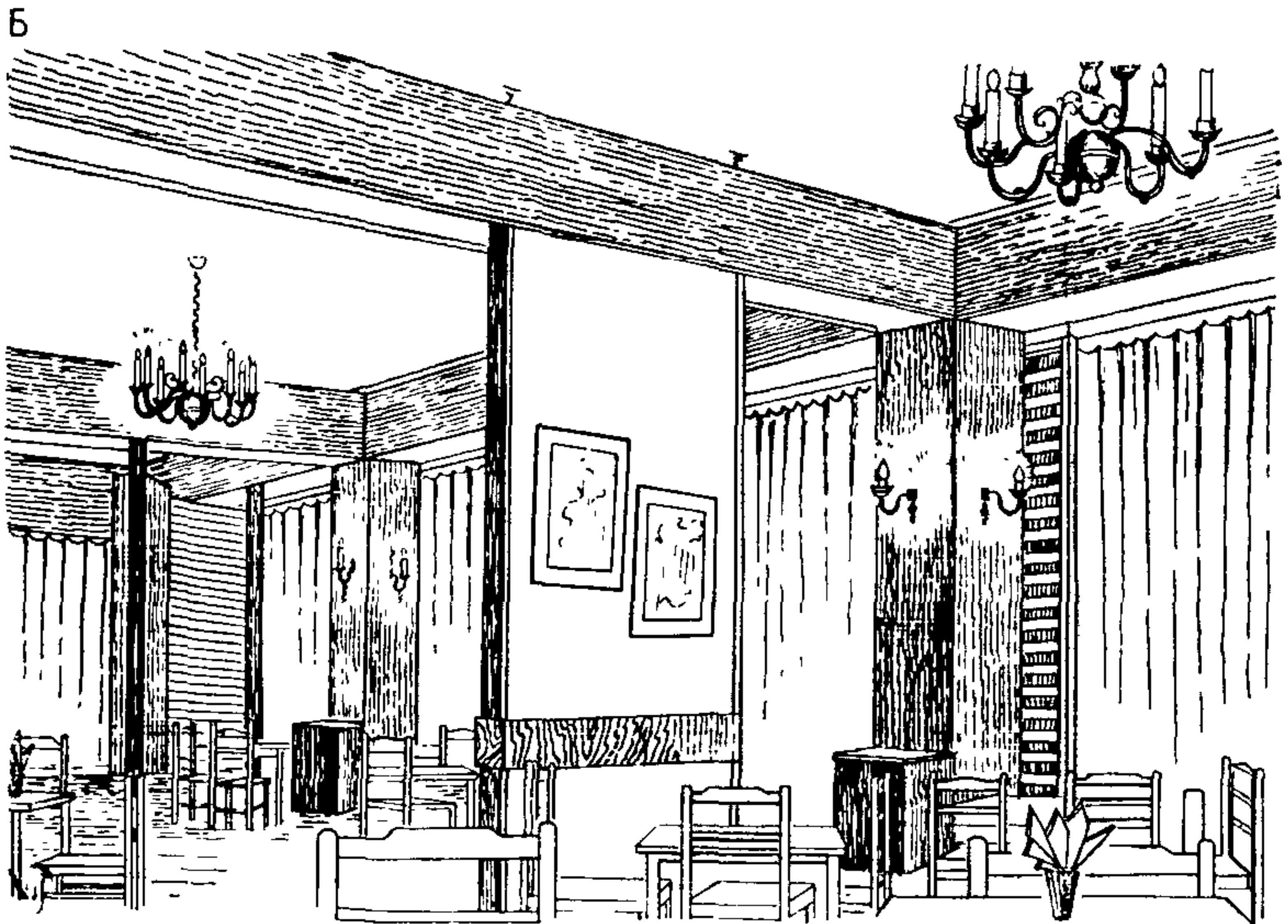
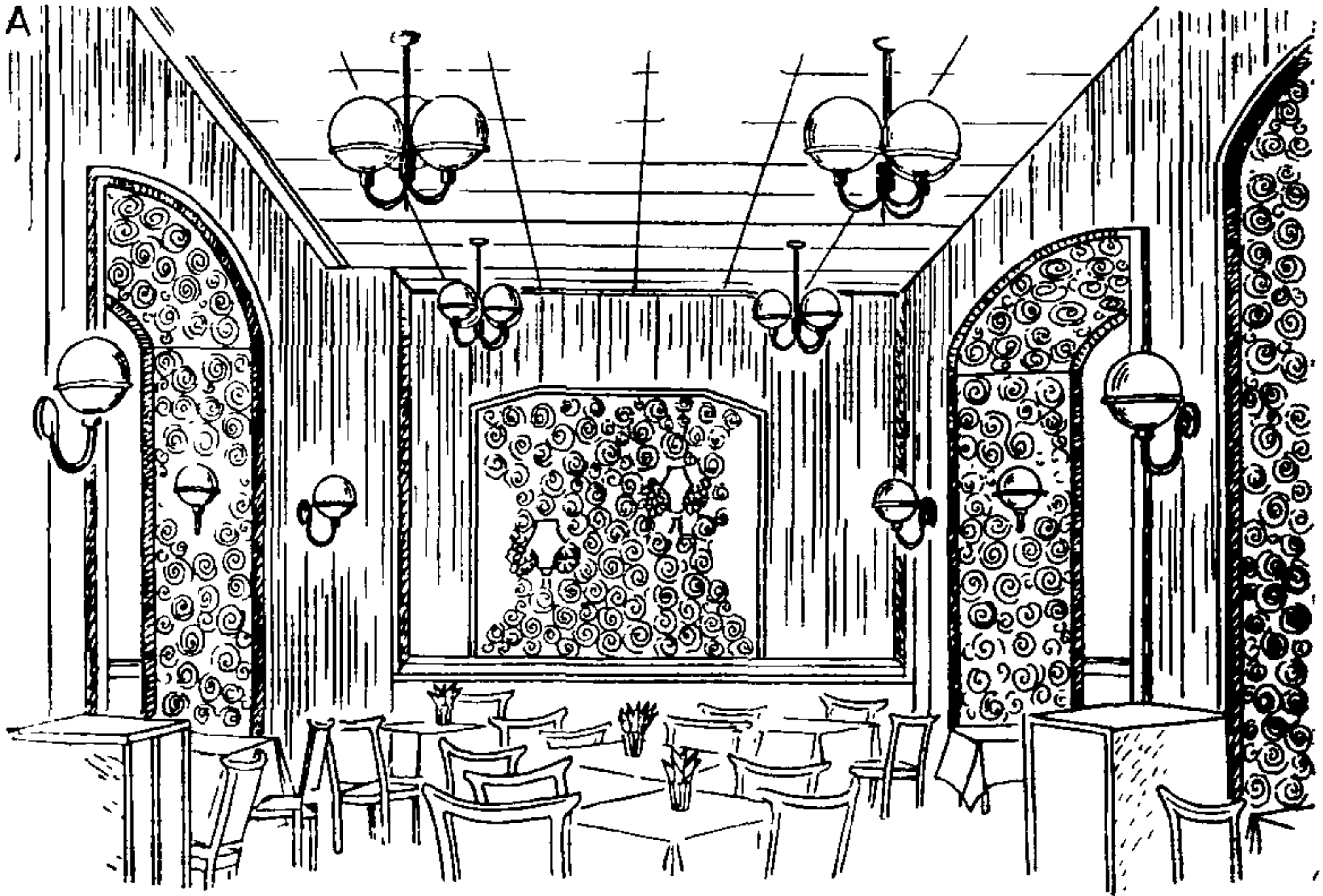
При выборе освещения эстрады необходимо принимать во внимание как чисто утилитарное назначение освещения, так и его декоративную функцию. Уровень освещенности в плоскости расположения люстры должен быть не менее 40 — 50 лк. Эту освещенность могут создавать светильники местного освещения, установленные непосредственно на рабочих местах музыкантов. В этом случае важно, чтобы свет не попадал в поле зрения танцующих. Кроме освещения самой эстрады рекомендуется устроить декоративный подсвет задника. Для этой цели используют четырехкамерные софиты с цветными светофильтрами или подобные приборы других типов. Для размещения этих приборов следует использовать строительные выступы на потолке или колоннах и размещать их так, чтобы свет не попадал в поле зрения посетителей.









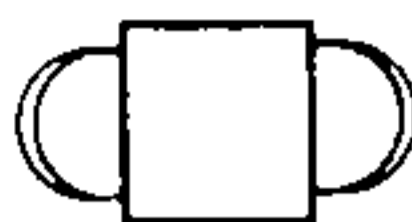

Большую роль в решении интерьера имеют форма и декоративные свойства материала светильников. Светильники могут иметь нейтральное значение в композиции интерьера, обеспечивая необходимую освещенность или служить декоративным акцентом. Единство цветоцветовой композиции может быть подчеркнуто и цветом стекла светильников. В конструкции светильников можно использовать и материал облицовки стен, например применение керамики настенного панно, в этом случае подвесные светильники как бы продолжают раскрытие художественной темы интерьера.

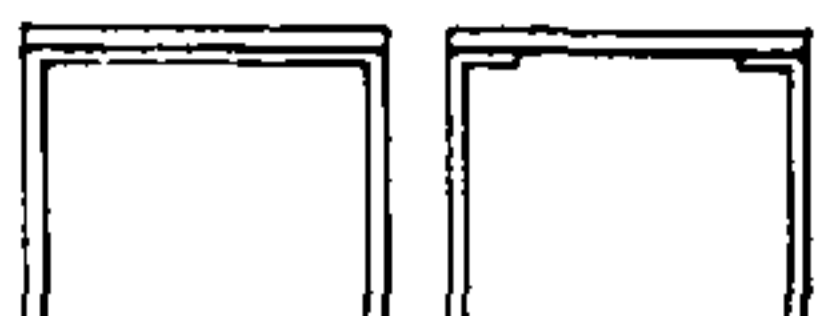
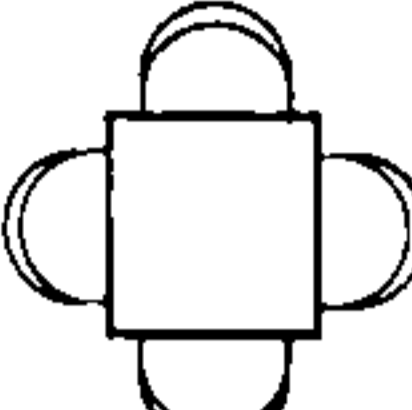
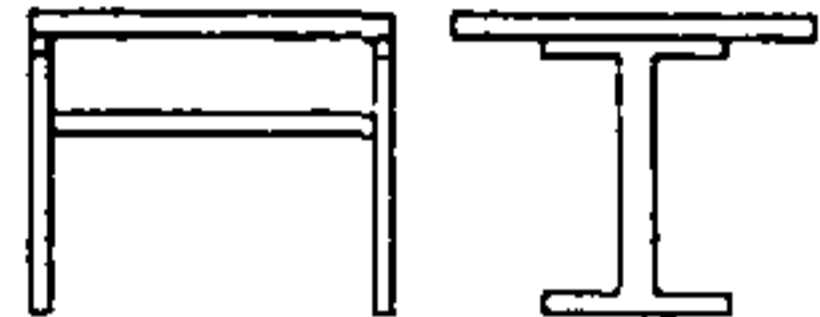
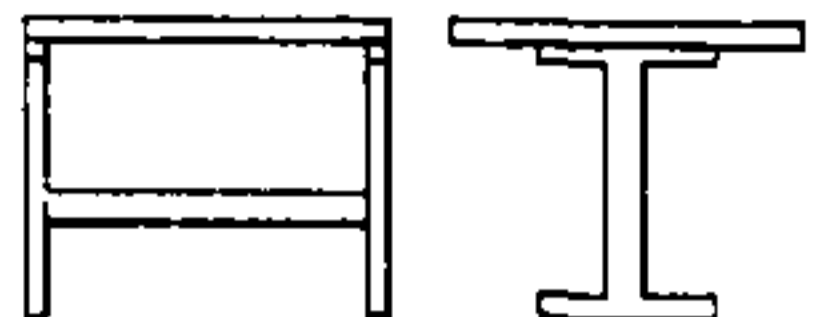
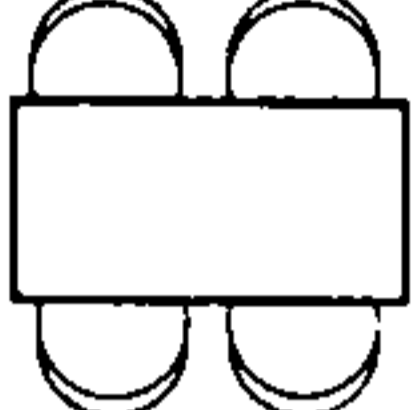
3.26. Цветовое решение интерьера кафе и ресторана может быть самым разнообразным. Общий колорит отдельных помещений, интенсивность цвета, цветовые сочетания могут быть построены как на принципах цветовой гармонии, так и на контрастах. Это зависит прежде всего от общего тематического решения интерьера, выбора отделочных материалов, мебели, элементов декора. Предпочтительнее «теплые» цвета перед «холодными», насыщенные тона перед размытыми, серовато-белыми. Однако и здесь может быть множество решений в зависимости от замысла архитектора.

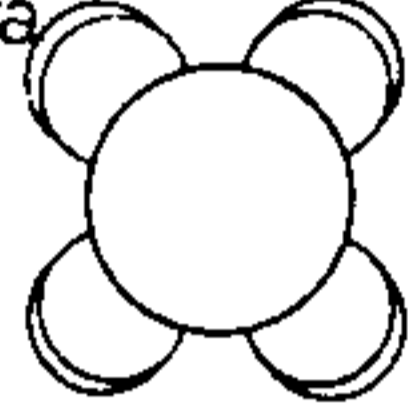
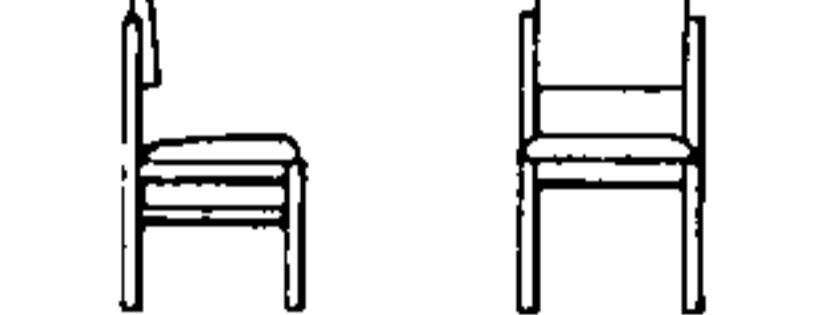
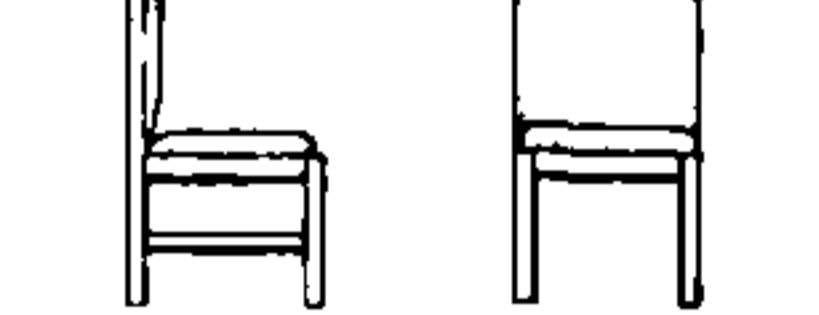
При подборе общего цветоколористического решения предпочтительно использовать в основном гармонические сочетания. Вместе с тем для создания акцентов следует применять контрасты, вызывающие соответствующие эмоции. При спокойной цветовой гамме в интерьере не должно быть контрастным и освещение. Следует помнить, что искусственное освещение заметно изменяет естественный цвет (см. разд. 1).

3.27. Основная роль в функциональном и художественном решении предметно-пространственной среды обеденных залов кафе и ресторанов, баров, совмещающих функции питания и отдыха, принадлежит мебели (рис. 67). Качество мебели воспринимается через внешний вид, т.е. форму и отделку.

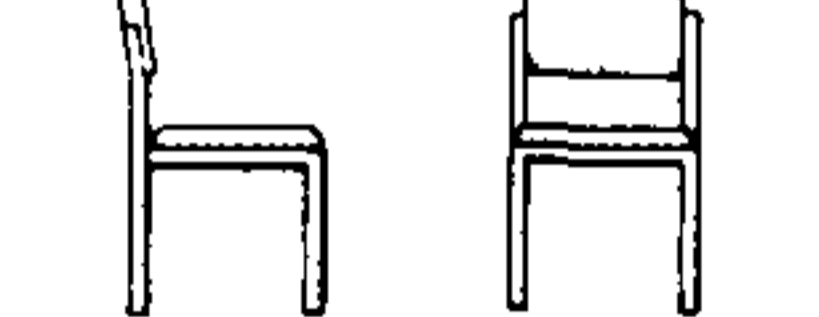
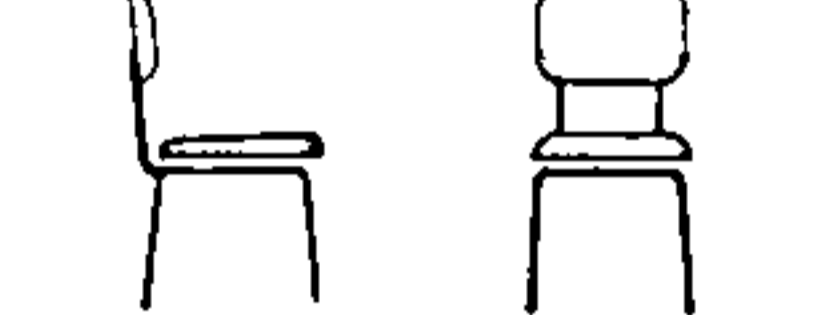
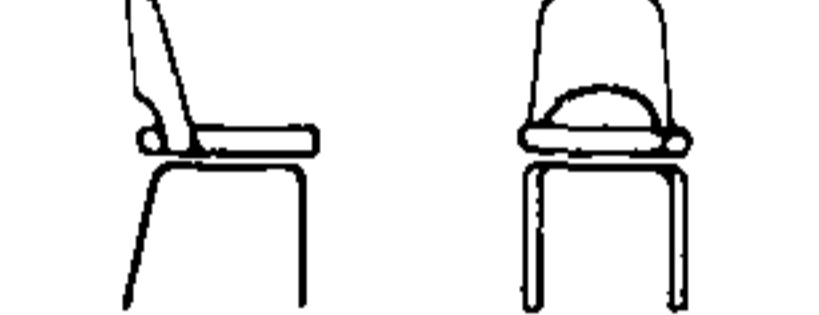
Столы для кафе применяются двух-, трех-, четырех-, шести-местные для различных групп посетителей. Они имеют квадратные, прямоугольные, круглые формы столешниц; четырех-, двух- и одноопорные каркасы и отличаются применяемыми материалами: для столешниц — пластик по древесностружечной или столярной плите; для каркасов — дерево, металл, пластмасса. Разнообразие в решении столов достигается зрительным утяжелением или облег-

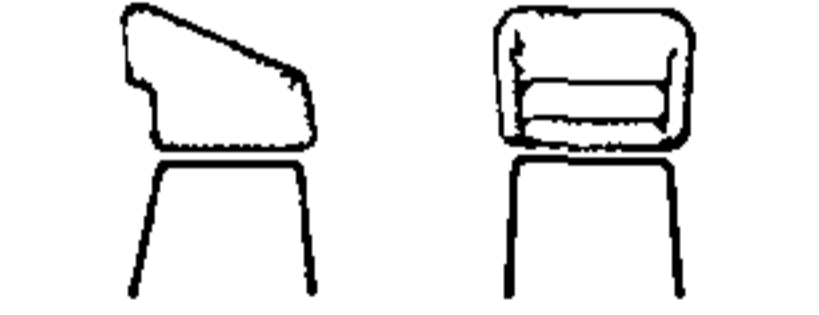
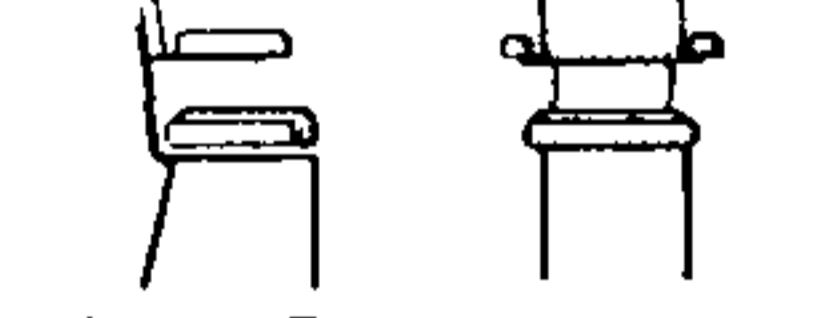
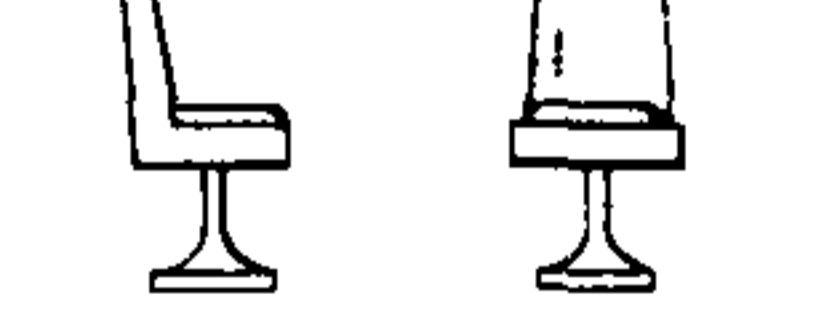
| | | | |
|--|--|---|---|
| А, 1 | 2 места  |  |  |
| | 4 места  |  |  |
| | 4 места  |  |  |
| | 3-4 места  |  |  |
| 2 |   |  |  |
|  | |  | |
|  | |  | |
|  | |  | |

чением массы столешницы или стоек за счет сечения материала, объединения или разобщения стоек и пр.; разнообразием форм, массы, местоположения и количества царг и опор (Т-, П- или дискообразных). Мебель на деревянном каркасе с использованием народных мотивов выпускается предприятиями БССР, ЛитССР и др. От мебели массового изготовления эти изделия отличаются тяжеловесностью, пластической проработкой деталей. Основная масса мебели изготавливается главным образом на металлическом каркасе. Столешницы помимо гигиенических покрытий отделываются полиэфиром или лакируются с сохранением текстуры древесины, тонируются цветом или покрываются кроющими красителями.



Рис. 67. Мебель для кафе

А — схемы композиционных решений мебели для кафе (1 — столы обеденные; 2 — стулья и кресла); Б — наборы мебели для кафе, отечественная практика (1 — мебель фабрики «Стандарт», Таллин; 2 — мебель предприятий Горьковской обл.)

Стулья или кресла для кафе имеют несколько композиционных схем (см. рис. 67, а), отличающихся формой и количеством опор (четыре, одна) или решением блоков сидений (раздельные, цельные). Композиционное разнообразие мебели основывается на пластической проработке форм, раскрытии свойств и технологии материала (гнутовыклеенные или точеные элементы каркаса и пр.). Формы мебели наряду с геометрическими имеют более сложную пластику блоков сиденья и опор и более сложные конструктивные решения. Конструкции ряда изделий предусматривают возможность складирования и блокирования их при уборке помещений или трансформирования для других нужд.

Для ресторанов наиболее распространены наборы мебели с основанием из массива древесины, выпускаемые серийно Коломенской мебельной фабрикой и Ионовской мебельной фабрикой Латв ССР (рис. 68). Наборы мебели для ресторанов включают столы ресторанные двух- и четырехместные, кресла, стулья ресторанные, серванты и пр. Серийный выпуск этой мебели в настоящее время осваивается и другими предприятиями. Размеры изделий предусматривают их блокировку (торцов столов, стульев), а также рациональную взаимосвязь столов, кресел, сервантов и т. п.

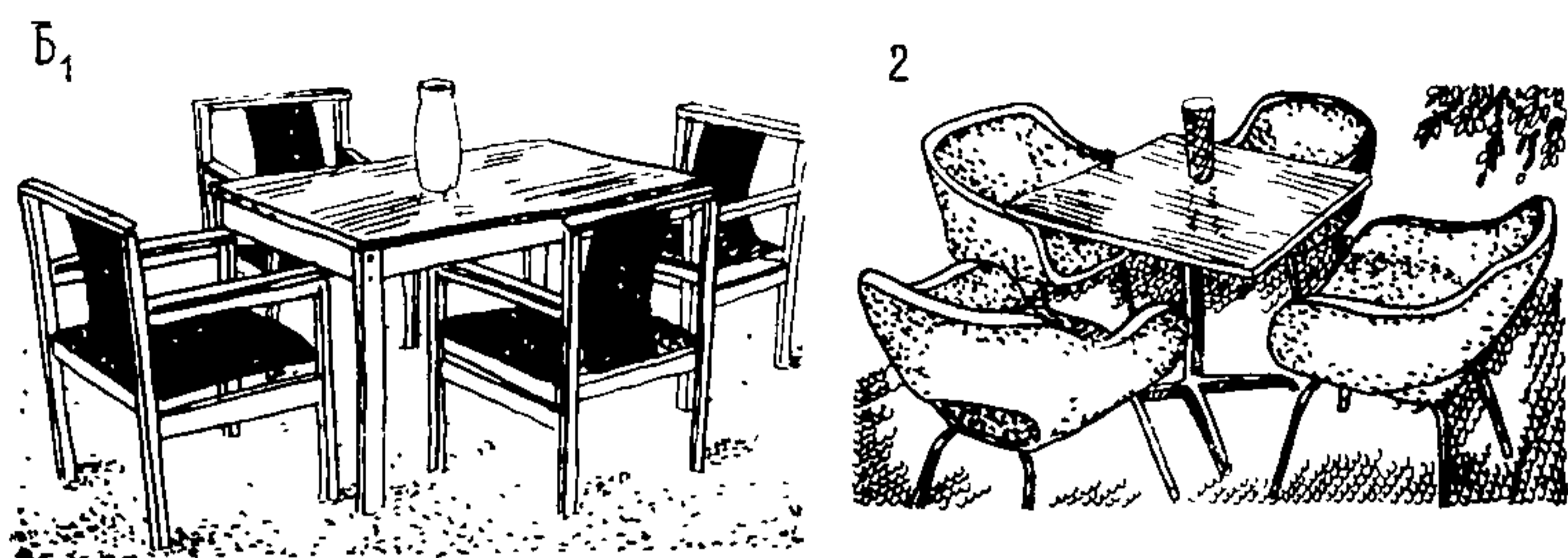
Формы мебели, изготовляемой малыми сериями, могут быть значительно разнообразнее, так, как они решаются в соответствии со средой. Составы таких наборов шире, чем при массовом изготовлении: они могут включать два-три типа обеденных столов (квадратных, прямоугольных, круглых или овальных), кресла, серванты, столы официантские, скамьи-диваны, барные стойки и пр. Для таких наборов характерно применение единого композиционного приема, материала, отделки.

Стол� ресторанные отличаются размерами и формой (см. рис. 68). Наиболее распространены двух- и четырехопорные. Существенное отличие столов ресторанных помимо габаритов заключается в отделке крышек. Если предполагается столы накрывать скатертью, крышки имеют мягкое суконное покрытие или чехлы из плотной ткани, а при обслуживании посетителей с индивидуальными салфетками крышки столов имеют влагоустойчивое покрытие. Материалы изделий аналогичны столам для кафе. Для столов ресторанных, входящих в наборы мебели, характерна единая компо-

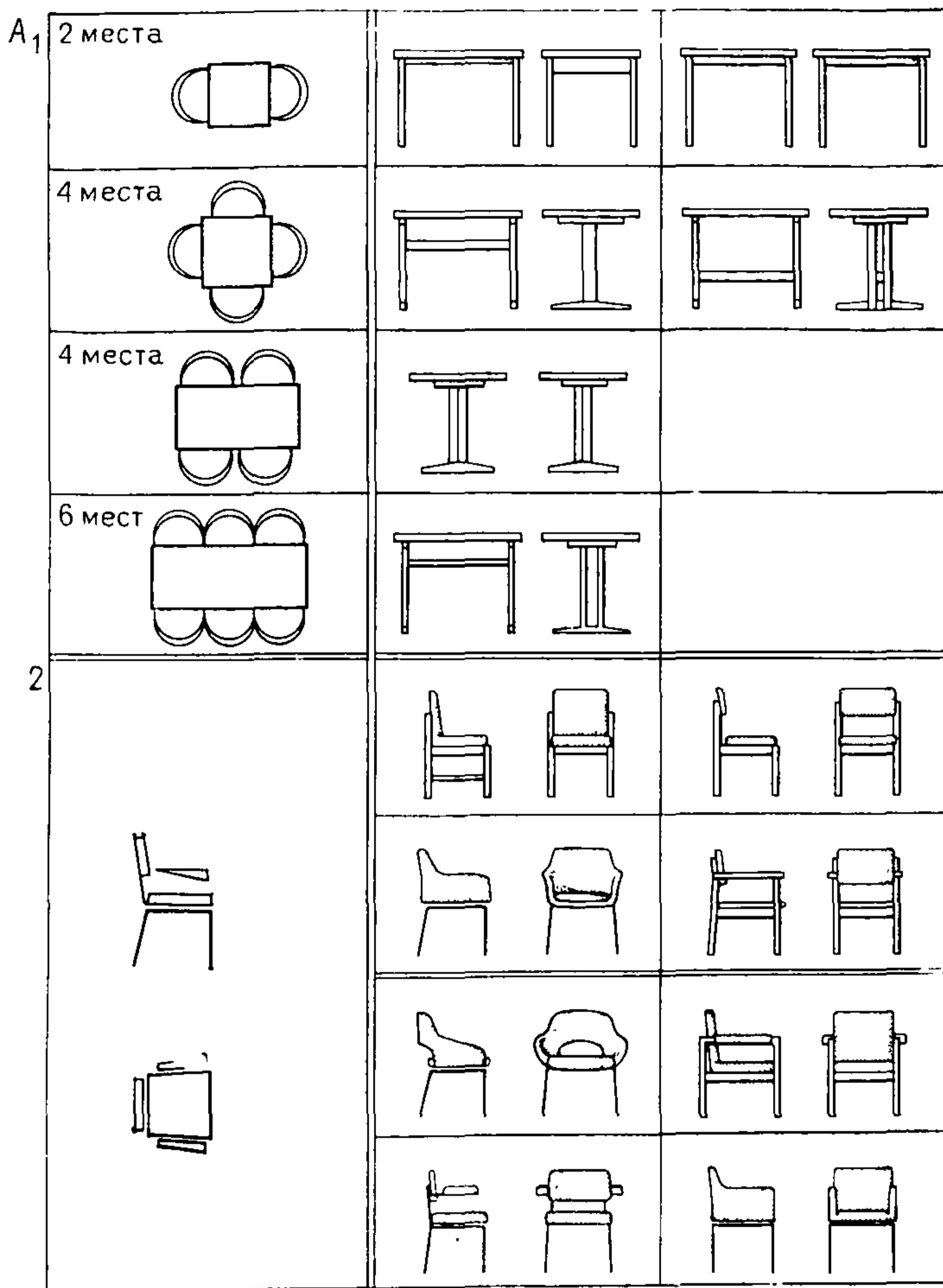

зиция каркаса с несколькими типами крышек, отличающимися размерами и формой.

Стулья и кресла ресторанные имеют различные композиционные решения металлического или деревянного каркаса (см. рис. 68). Наряду с геометрическими формами они имеют сложную пластическую трактовку мягких элементов и более сложный рисунок каркаса. Особое внимание уделяется пластике каркаса и его завершению, прорисовке узлов креплений, положению и массе проножки, размещение которой у основания стоек обеспечивает жесткость, меняет ритмический строй изделий.

Серванты официантские представляют корпусное изделие, по



Рис. 68. Мебель для ресторанов

А — схемы композиционных решений мебели для ресторанов (*1* — столы ресторанные; *2* — стулья и кресла); *Б* — наборы мебели для ресторанов (*1* — мебель Коломенской мебельной фабрики; *2* — мебель Ионовской мебельной фабрики, Латвийская ССР)

форме и конструкции близкое к аналогичным изделиям бытовой мебели (рис. 69, *а*). Передний фасад серванта членится дверцами и ящиками. Наиболее часто ящики размещаются в верхней части, значительно реже — по вертикали. Некоторые модели имеют подъемные боковые крышки для увеличения рабочей плоскости изделия, а также встроенные холодильные установки, что отражается на их решении.

В винных барах помимо стоек, барных табуретов и кресел применяются столы, разнообразные по форме (квадратные, прямоугольные, круглые) на 3, 4, 5, 6 мест. Барные стойки как центры предметно-пространственной среды часто выполняются по индивидуальным проектам. В этом случае более четко определяются их образные и стилевые характеристики (рис. 70).

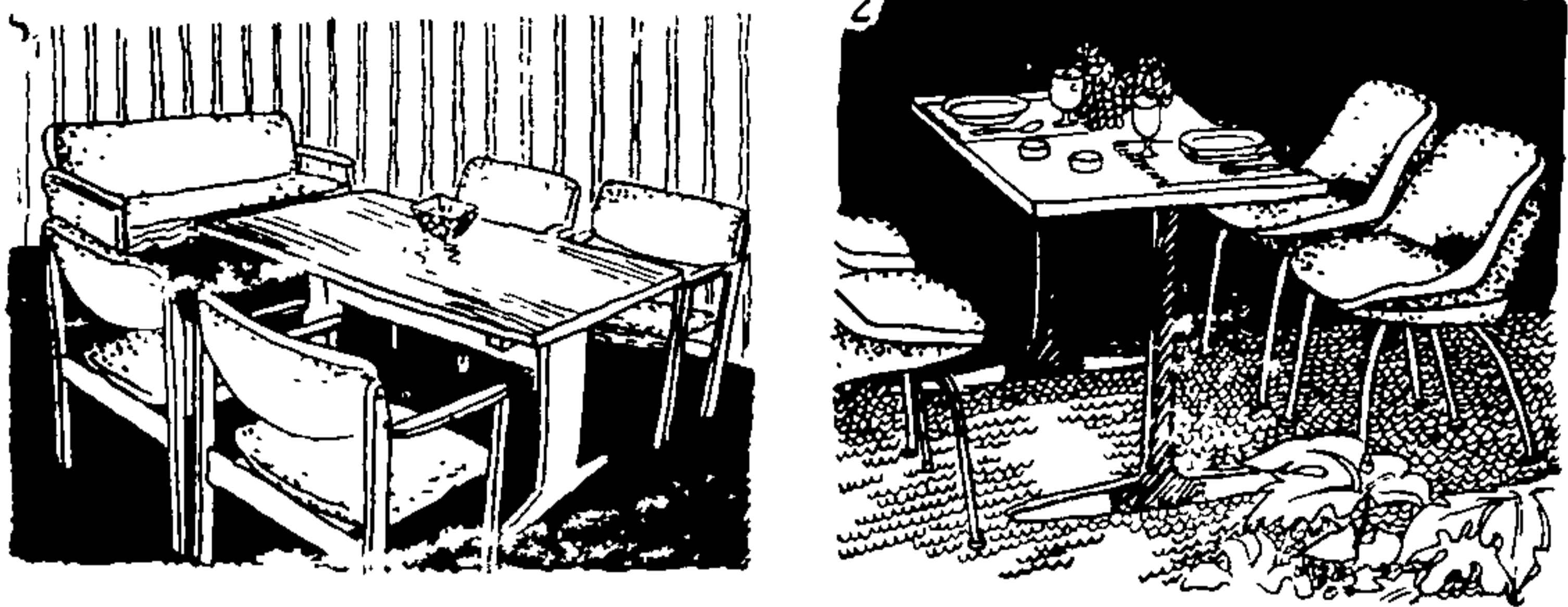
Из типовых решений можно рекомендовать решение, разработанное ЦНИИЭП торгово-бытовых зданий и туристских комплексов. В нем заложены принципы вариантного использования барных, кафетерийных и буфетных стоек с учетом применения их в предприятиях питания с различным уровнем комфорта. Прогрессивные тенденции заложены в оборудовании «ЭП. бар. 79» (ПО «Викеро», Пярну) для кафетериев и баров. Оно состоит из барных стоек (6 типов), в том числе угловых, пристенных и настенных элементов-секций (6 типов), барных табуретов (4 типа). Стойки оснащены холодильниками, кофеваркой, кассовым ящиком, нишами для бутылок и мелких товаров. Изделия «ЭП. бар. 79» обеспечивают варианты компоновки стоек в зависимости от конкретных условий, а также варианты наружной панели и отделки. Кафетерийные и барные стойки Люберецкого завода торгового оборудования состоят из унифицированных прилавков-подставок различного назначения, настольного (кофеварка, сосисковарка и др.) и напольного (холодильники, охлаждаемые витрины) оборудования и ограждающих панелей различной фактуры и цвета. Мебель для кафе и ресторанов условно отнесена ко II группе, предназначенной для предприятий с индивидуальным обслуживанием, построенным по типовым или индивидуальным проектам. Эта мебель должна обеспечивать повышенный уровень удобств (средний и максимальный в зависимости от уровня предприятия).



Рис. 69. Схемы композиционного решения
 А — сервантов, Б — стоек кафетерийных, барных, буфетных; В — табуретов барных

Мебель этой группы наряду с функционально-технологическим совершенством должна иметь образные характеристики. Выразительность форм мебели отражает основное содержание изделий. Раскрытию содержания следует подчинять их тектонический и пропорциональный строй, проработку форм, свойства материала и пр.

Мебель со средним уровнем удобств (см. рис. 67, 68, 71) предназначена для предприятий, совмещающих различные формы об-

служивания в дневное и вечернее время (кафе общего типа, кафе-столовые и пр.) Следует учитывать, что ее можно использовать в помещениях как с нейтральным, так и с индивидуальным решением интерьера. Она может иметь стилевые характеристики современных архитектурных направлений и прошедших эпох (под классику, под модерн и т. д.) в зависимости от образного решения предметно-пространственной среды.

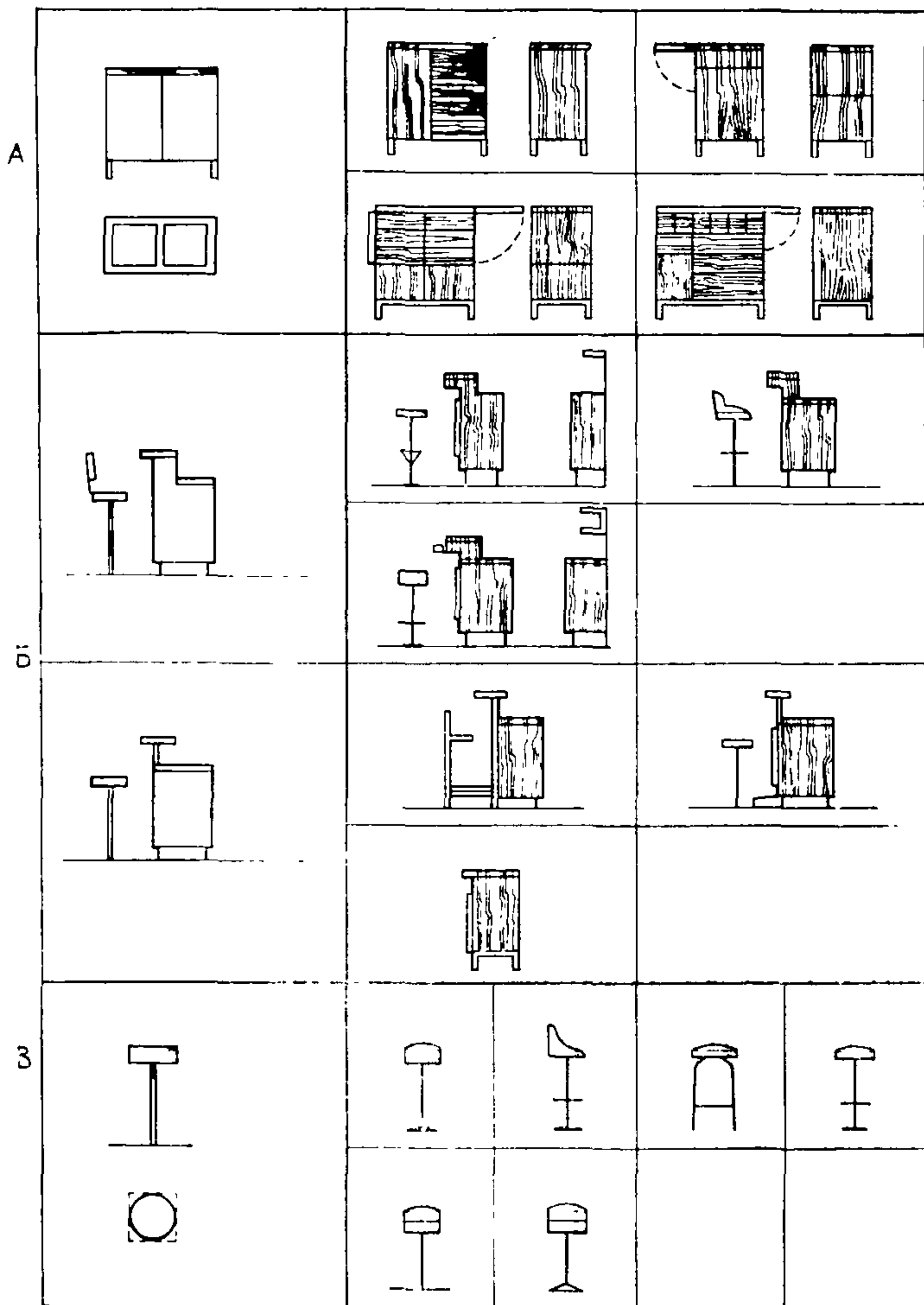
Мебель с максимальным уровнем удобств (рис. 72.) предназначена для предприятий с индивидуальным обслуживанием (специализированные кафе и рестораны).

Индивидуализированные, образные формы этой мебели должны обладать информативностью о степени удобств и стилеобразующих началах, которые могут исходить из современных перспективных тенденций декоративно-прикладного искусства и архитектуры или из ретроспективных стилевых и национальных особенностей в увязке со средой.

Вариантность решений серий для мебели II группы должна обеспечиваться разнообразием форм, декора, отделки, цвета. Эта мебель может изготавливаться из дорогостоящих материалов с широким использованием декоративных свойств конструкционных, отделочных материалов и материалов покрытий. Разнообразие цветовых решений может быть достигнуто путем активного использования цвета в конструкционных и отделочных материалах с применением глубокой окраски древесины, с сохранением текстуры и последующим покрытием прозрачным лаком (блестящим или матовым); с покрытием укрывистыми красителями по грунтовке, которые позволяют окрашивать изделия в различные цвета спектра.

Высокое техническое совершенство этой мебели обеспечивается ее индустриальным изготовлением (крупными или малыми сериями, специализированными или универсальными). Учитывая, что на срок службы этой мебели влияет как физический износ, так и моральное старение, ассортимент следует обновлять ежегодно на 20 — 30%.

Состав серий мебели II группы и их решения должны учитывать комплексность организации среды предприятий питания, включая предметное насыщение, и главным образом мебели.

3.28. В архитектурно-художественном решении интерьера кафе и ресторанов, совмещающих функции питания и отдыха, существенную роль играет использование средств прикладного искусства, увеличивающее эмоциональную выразительность интерьера. К таким средствам относятся изобразительно-колористическое решение плоскости (рисунок, мозаика, фреска, витраж); пластика поверхности (рельеф и барельеф) и другая декоративная обработка; решетки (рис. 73); объемно-пространственные элементы (скульптура, фонтаны), а также включение в интерьер элементов природы и озеленения (естественный камень, водоемы, декоративная зелень, аквариумы, вольеры и т. п.); сервировочный комплекс, включающий посуду, экспозицию блюд, цветы, оформление прейскурантов, костюмы официантов. Чтобы обеспечить в интерьере синтез архитектуры и декоративно-прикладного искусства, нужно создать гармоничное сочетание всех его компонентов, подчиненных общему творческому замыслу, что обеспечит полное раскрытие смыслового и художественно-эмоционального содержания. Здесь не может быть однозначных решений. Поэтому и нельзя создать «набор средств декоративно-прикладного искусства», рекомендуемых для эмо-

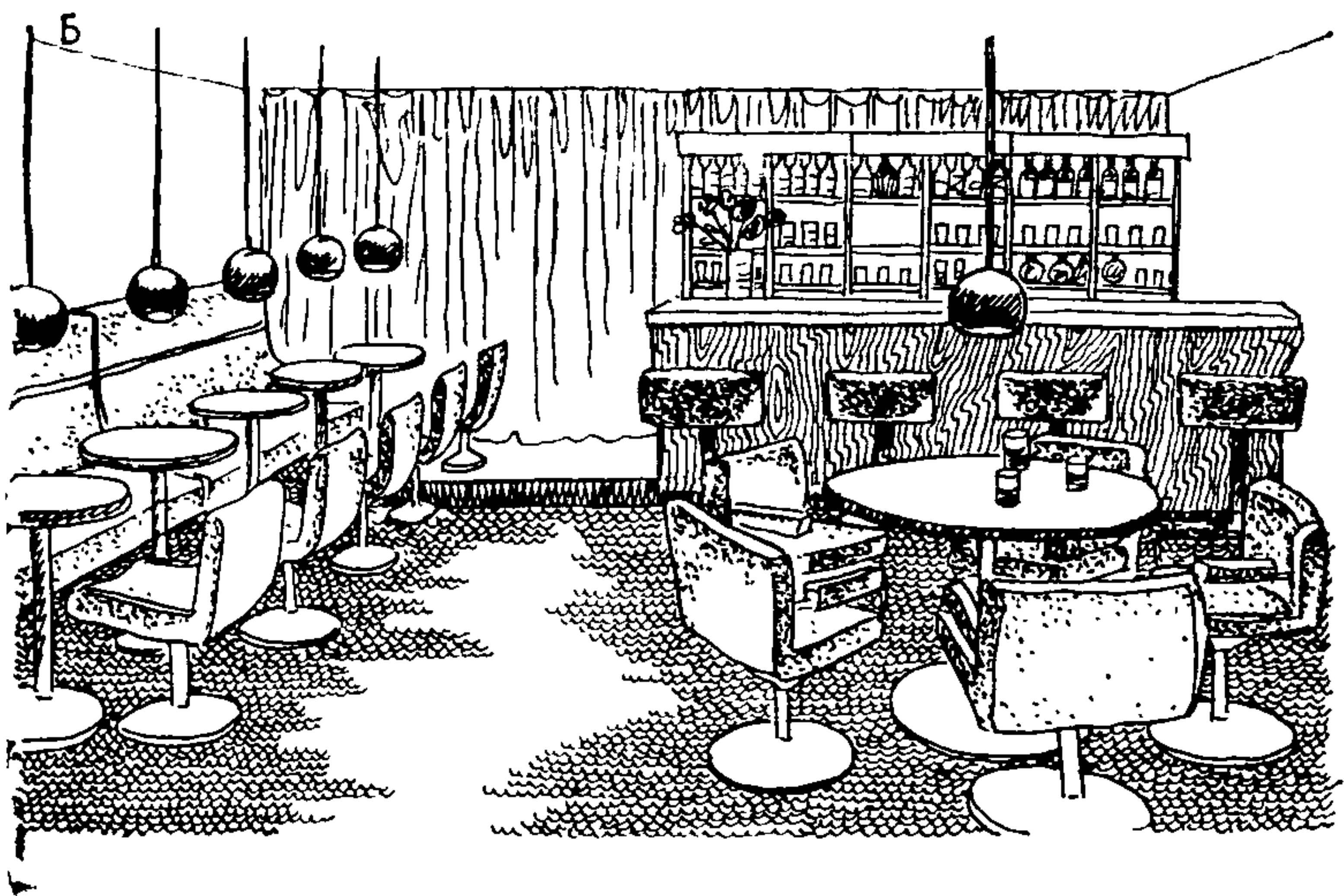
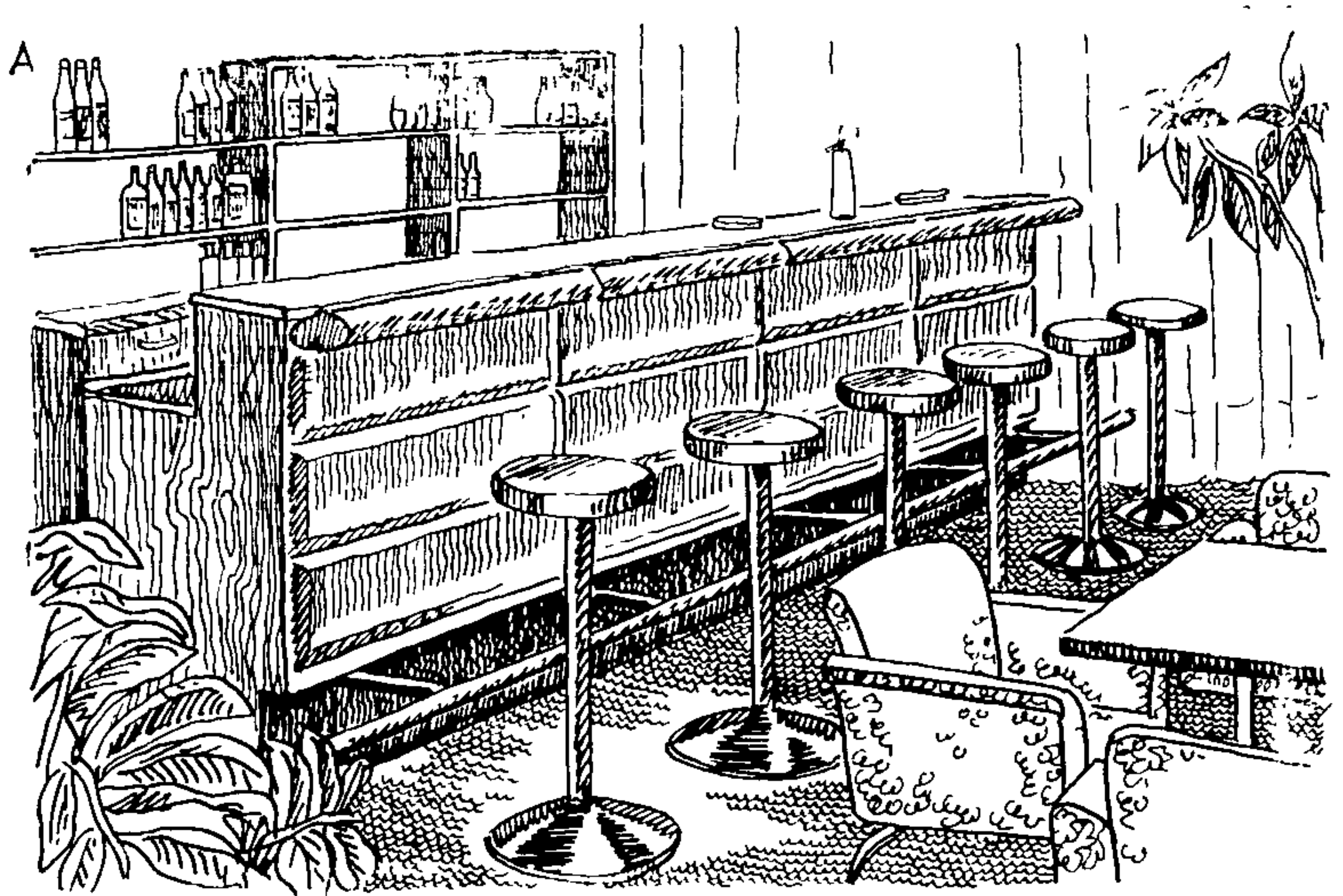

ционально-художественного воздействия на посетителя в интерьере любого кафе или ресторана, так как в каждом конкретном случае этот набор меняется: в одном случае — это изделия народного творчества, в другом определенная стилевая направленность и т. д. Можно сформулировать только ряд общих требований: размещение элементов декоративно-прикладного искусства должно быть связано с объемно-пространственным решением интерьера, выбор декоративных приемов и материалов должен взаимоувязываться и с отделочными материалами, применяемыми в интерьере (рис. 74).



Рис. 70. Примеры организации предметно-пространственной среды в барах (зарубежный опыт)
 А, Б — винный бар; В — грильбар



Рис. 71. Пример решения мебели для кафе

Средства декоративно-прикладного искусства участвуют и в оформлении оконных проемов, связывающих интерьер с окружающим пейзажем. Здесь можно рекомендовать три основных решения: создание так называемых «панорамных» кафе, ресторанов, в пространственную организацию которых включается окружающий здание пейзаж. Средствами декора создается обрамление «картины» города или загородного пейзажа. С этой целью могут использоваться рисунок переплета витража, прозрачная декоративная ткань. Для второго приема характерно декорирование проемов с расчетом, что светящийся или темный проем составлял с рисунком декора самостоятельный элемент, участвующий в архитектурно-

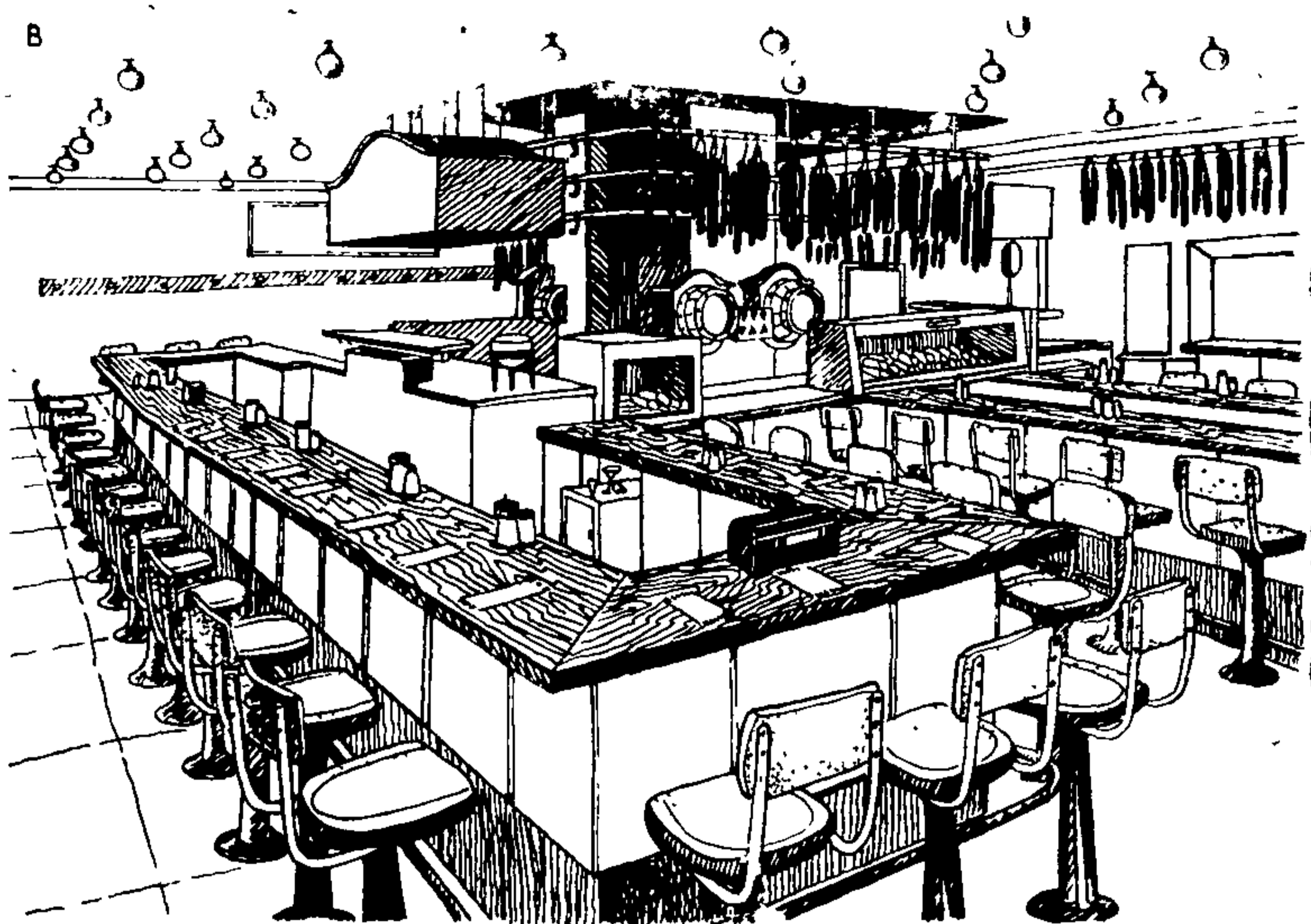

Рис. 72. Пример решения мебели для ресторана

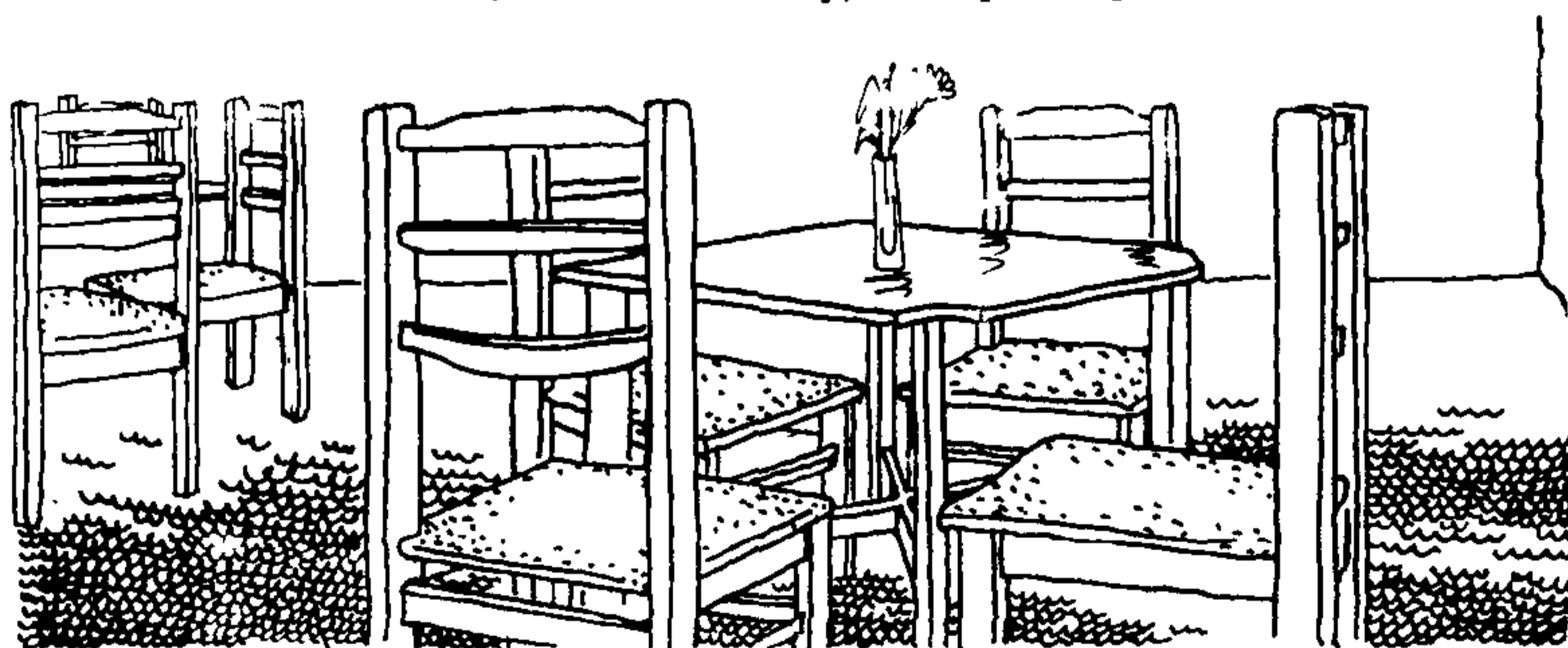
пространственном решении интерьера. Здесь используются металлические и каменные решетки, цветные витражи (подсвечиваемые в вечернее время), различные приемы драпировки декоративной тканью. В третьем случае проем глухо отделяет улицу и включается в решение интерьера как часть стены, а со стороны улицы имеет свою декоративную трактовку, подчиненную архитектурно-пространственному решению магистрали, на которой расположено данное предприятие питания (рис. 76). Во всех трех вариантах оформления окон-витрин со стороны улицы должна быть стилистическая и тематическая связь с характером решения интерьера. Следует учитывать это же требование относительно входа и вывески предприятия общественного питания.

3.29. Декоративные растения в рассматриваемых помещениях совмещают гигиенические функции и участие в пространственной композиции вестибюля обеденного зала. В зависимости от задач композиции и специфики интерьера растения могут располагаться по периметру остекления, декорировать стены в глубине помещения, крепиться к отдельно стоящим решеткам или размещаться группами на полу в цветочницах на декоративных стеллажах, отделяющих одно помещение от другого, подвешиваться к потолку, разделять зоны и отдельные группы мебели, участвовать в ограждении лестниц и антресолей, украшать барные стойки, обеденные столы и т. п. (рис. 75).

Растения, декорирующие стены, должны сочетаться с материалом отделки стен (это могут быть естественный камень, кирпич, дерево, фактурная штукатурка и т. п.). Растения с ниспадающими, свисающими листьями можно поставить на выступ камней облицов-

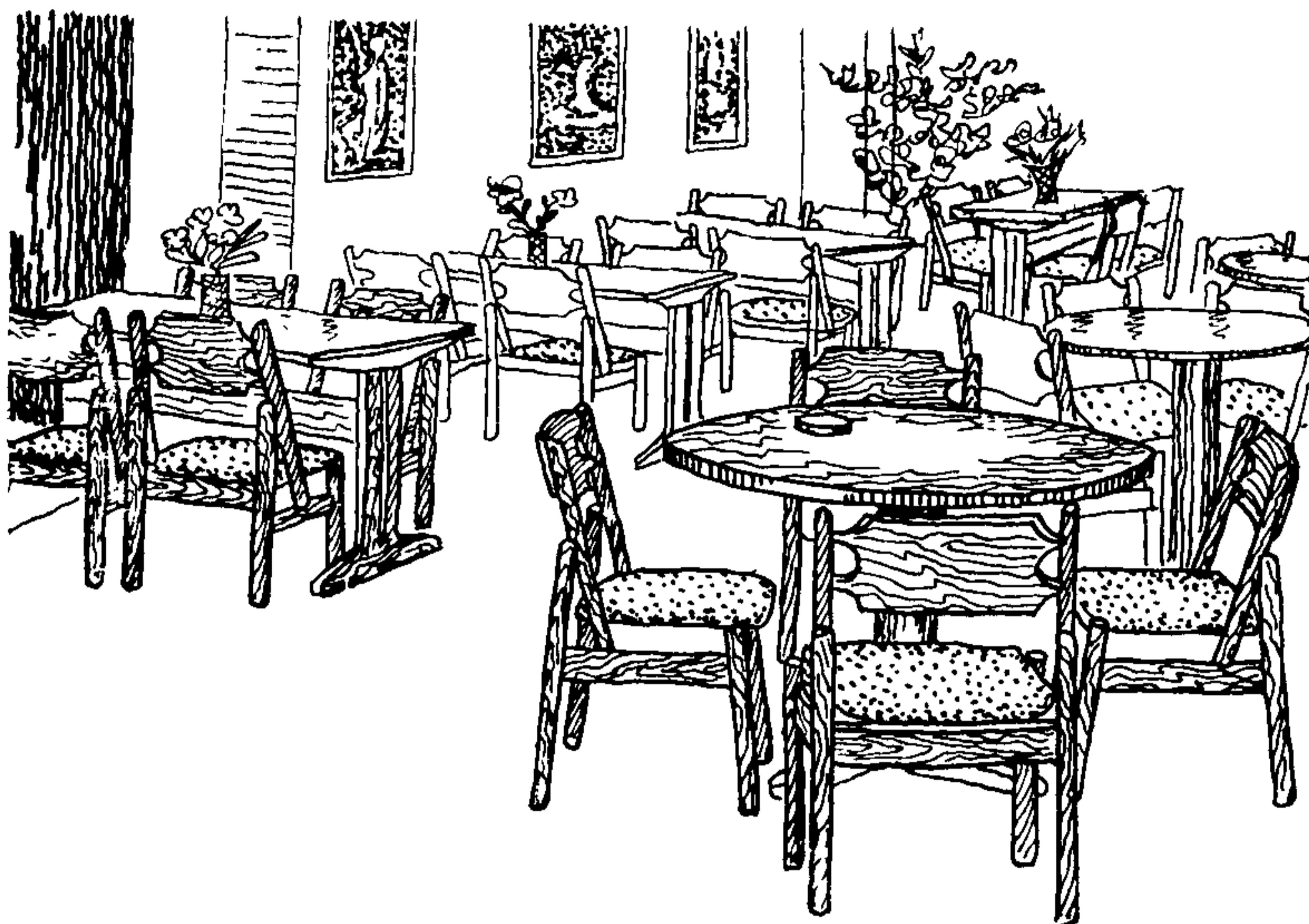

Рис. 73. Примеры решения декоративных решеток
 А, Б, Г — комбинация дерева с металлом; В, Д — металл



Рис. 74. Примеры применения прикладного искусства в декорировании обеденного зала

А — декоративные ткани; Б — национальная утварь; В — роспись стен

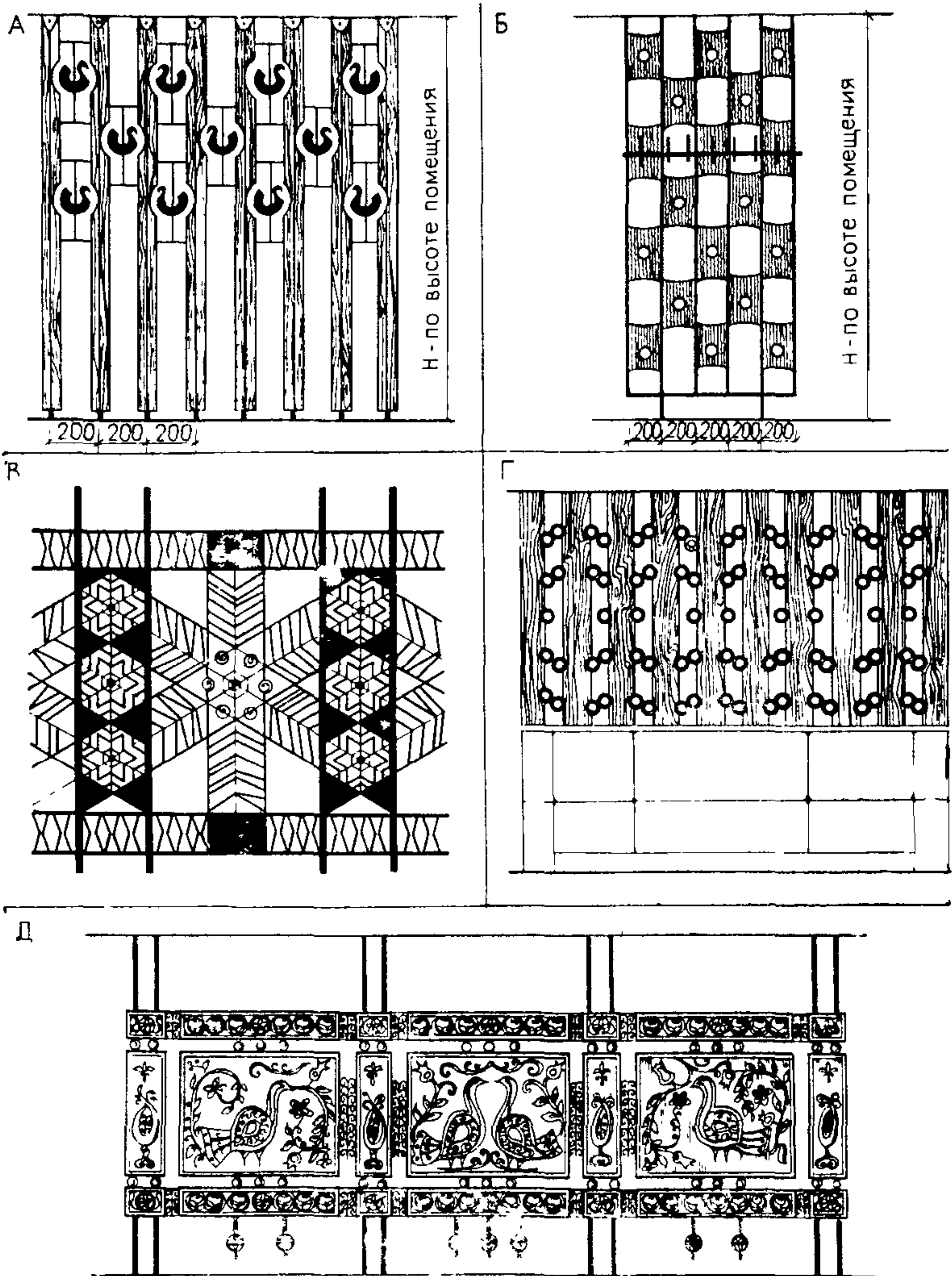

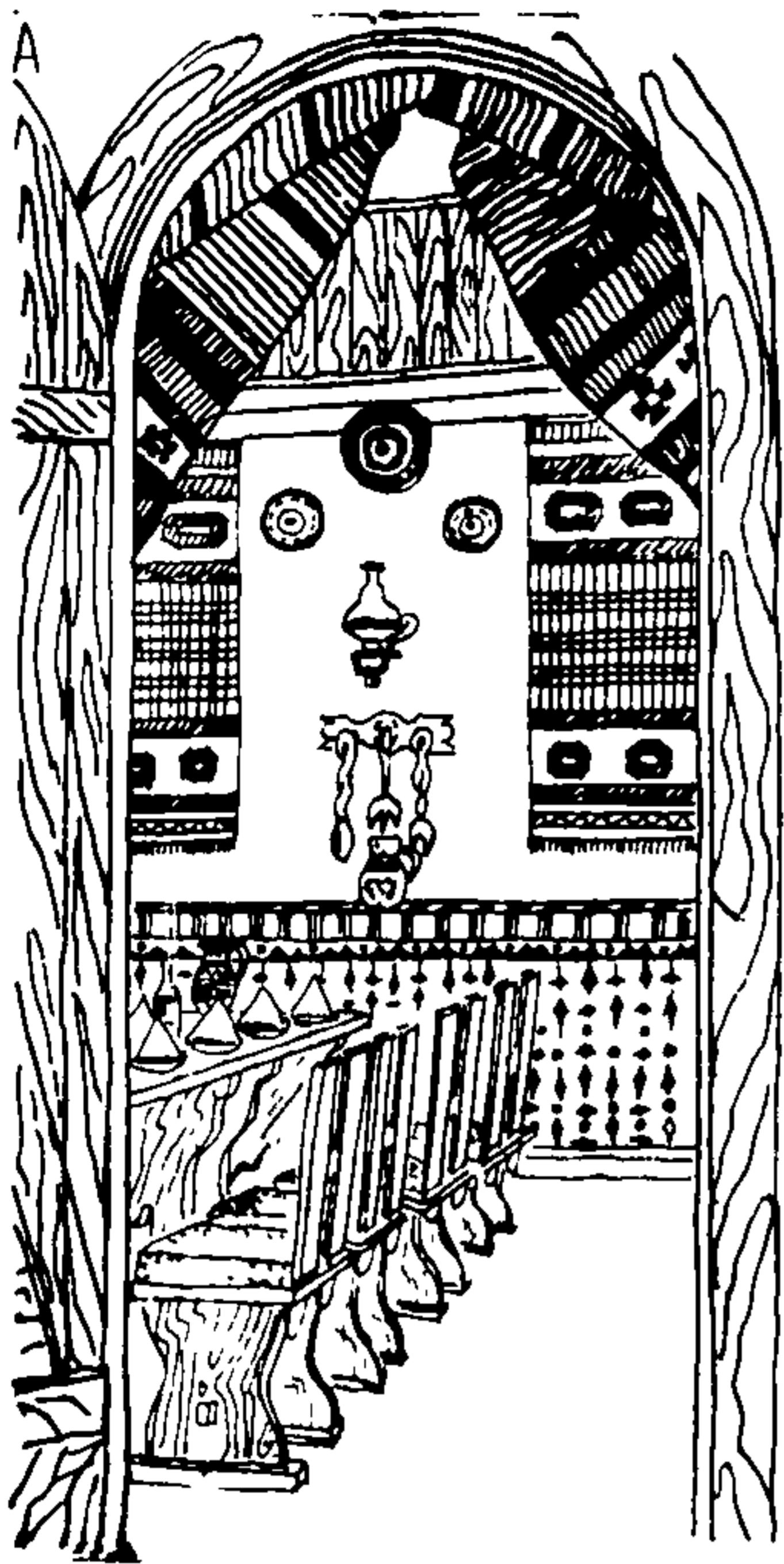
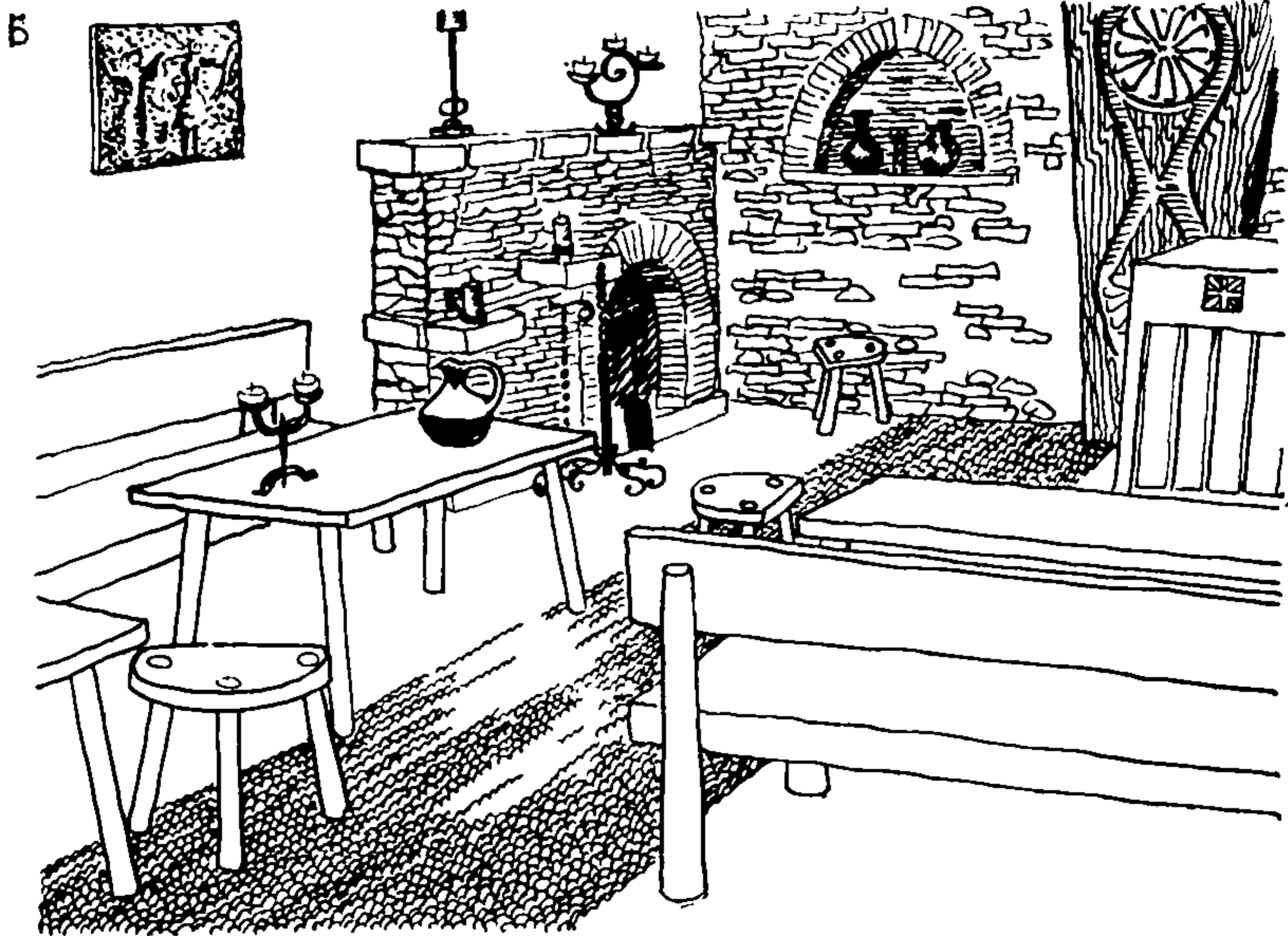
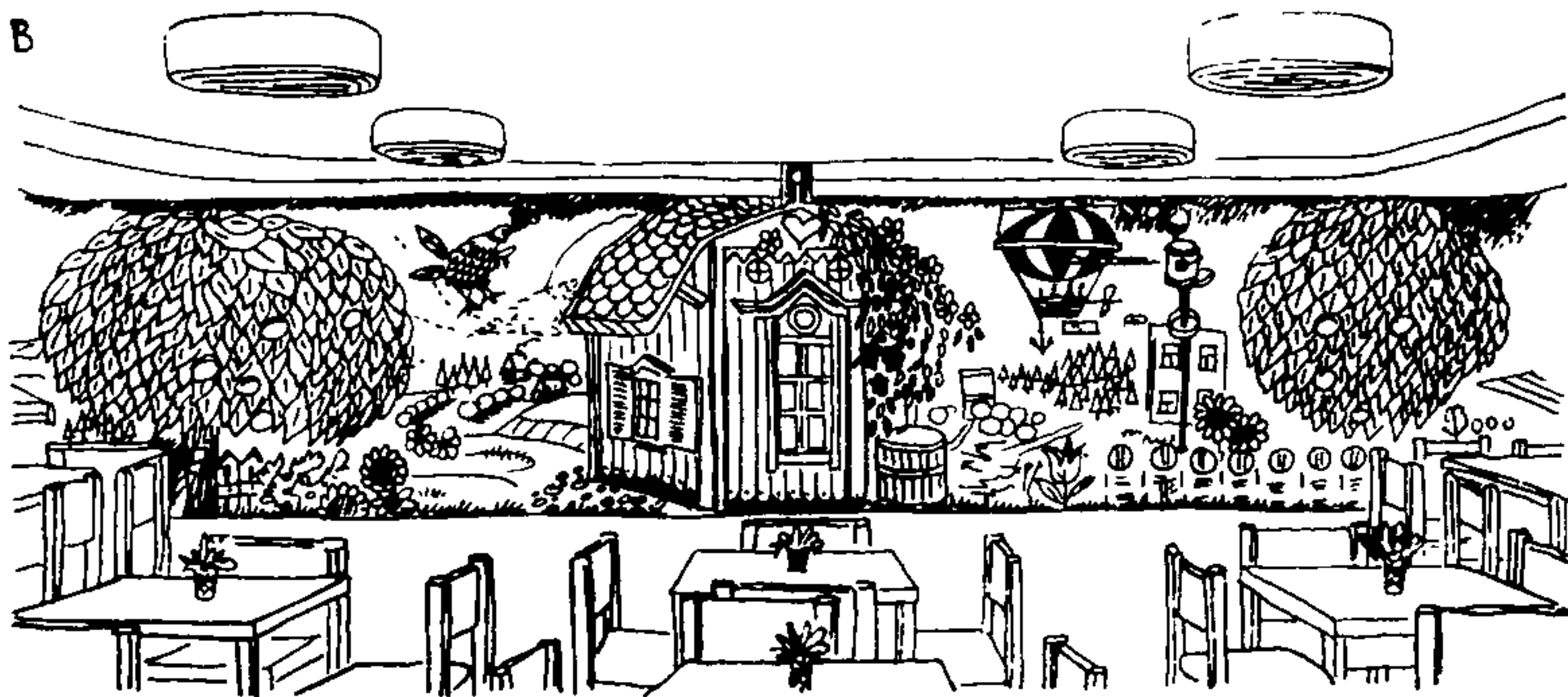

ки, разместить на консолях в кашпо, цветочницах. Эта комбинация создает зрительное облегчение конструкции стен. Зимние сады или отдельные деревья в декоративных кадках могут быть скомпонованы с группой столов, образуя своеобразные зоны, имеющие верхнее освещение, близкое к дневному. Зимний сад может включать декоративный бассейн как элемент малых архитектурных форм и декоративно-подсвеченный пол, кашпо с растениями, аквариум, вольер и т. п.



Рис. 75. Пример включения в решение предметной среды обеденного зала зеленых насаждений



Рис. 76. Приемы решения оконных проемов в кафе, ресторанах, барах
 А — витражи; Б — металлические орнаментальные решетки; В — фотостаты;
 Г — драпировка тканью; Д — декорирование объемными элементами;
 Е — композиция из драпировки и светильников, размещенных на подоконниках;
 Ж, И — металлические решетки с геометрическим рисунком; З — рельефная резьба по дереву

ПРЕДПРИЯТИЯ «ЗАНИМАТЕЛЬНОГО» ПИТАНИЯ

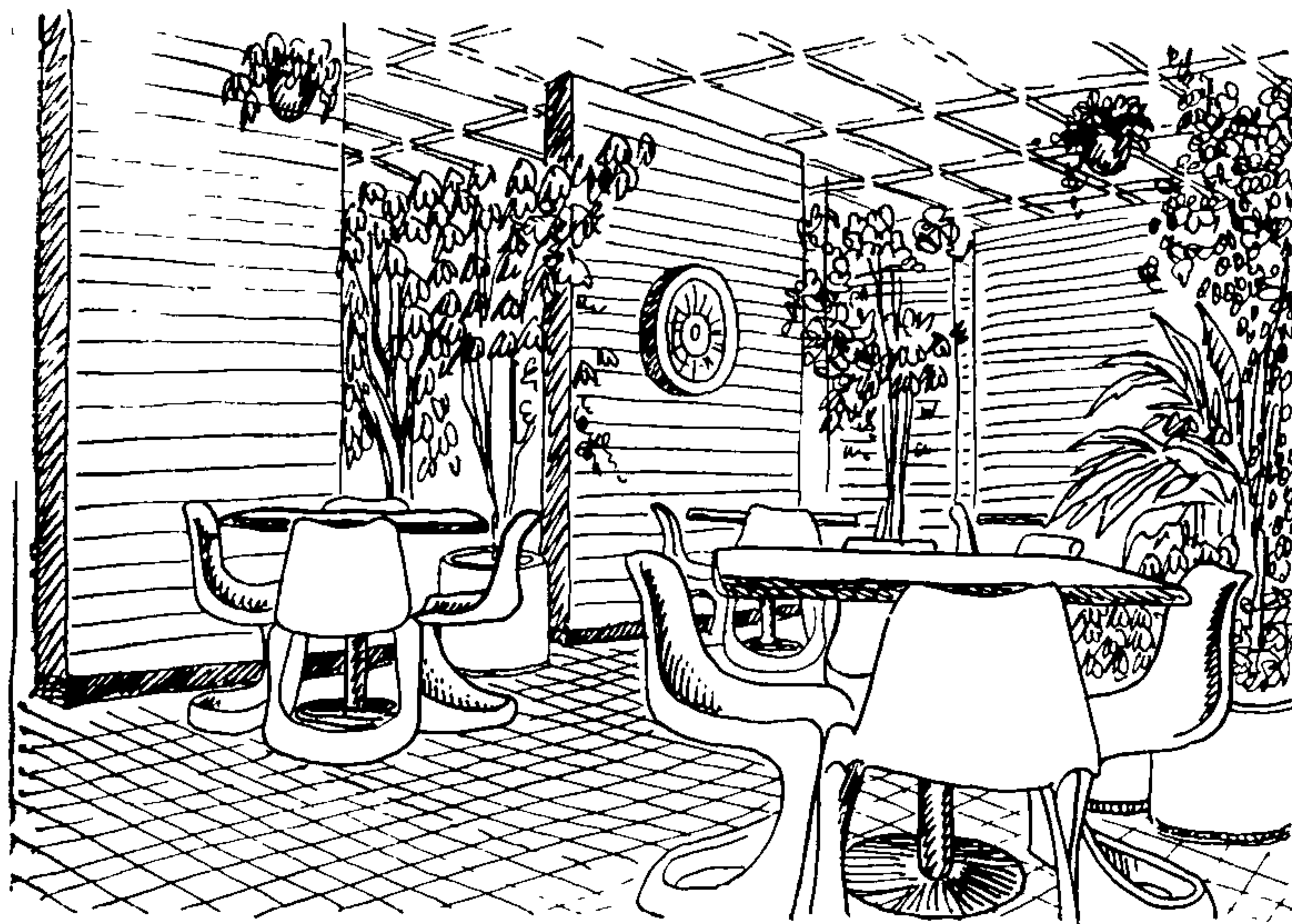
3.30. Особый тип предприятий общественного питания составляют кафе и рестораны с индивидуальным, специальным обслуживанием, с особым назначением развлекательного характера, в которых решение предметно-пространственной среды является определяющим при создании эмоциональной атмосферы. Эти предприятия в значительной мере рассчитаны на туристов, интерьер их носит характер «сувенирности» (см. рис. 74, а, б, в). Здесь часто нельзя отделить архитектурное решение интерьера от общего облика здания или сооружения. В памяти человека оно остается как символ определенного места — республики, города или как воспоминание о событии его собственной жизни, о путешествии, отдыхе, празднике. Выход из повседневной, привычной среды остается здесь как главное условие полноценного отдыха. Одним из основных требований к архитектурному решению кафе, ресторана этого типа является запоминающийся образ интерьера или всего здания, сооружения. Предприятия «занимательного» питания могут размещаться в старинных зданиях и сооружениях (замке, старой мельнице, трапезной бывшего монастыря, охраняемых как памятник архитектуры), в старинной русской избе, кавказской сакле, гудульской колыбе, поставленной на прикол яхте или шхуне и пр. Романтика архитектурного решения этого вида предприятий питания может быть выражена и в новых постройках, воспроизводящих броские, необычные (театральные) формы сооружения. Здесь могут быть два пути — современная система внутренней отделки, где конструкции становятся как бы нейтральным фоном для размещения театрализованных предметов, или, наоборот, на искусственно созданном фоне, придающем интерьеру определенный характер и особое настроение, выполняется современная функциональная организация помещения, способствующая организации комфорта для посетителей.

Трудно давать какие-либо конкретные рекомендации архитектору, проектирующему эти сооружения. И все же кафе и рестораны «занимательного» питания можно условно разделить на две группы, для каждой из которых требуется определенный подход к решению интерьера.

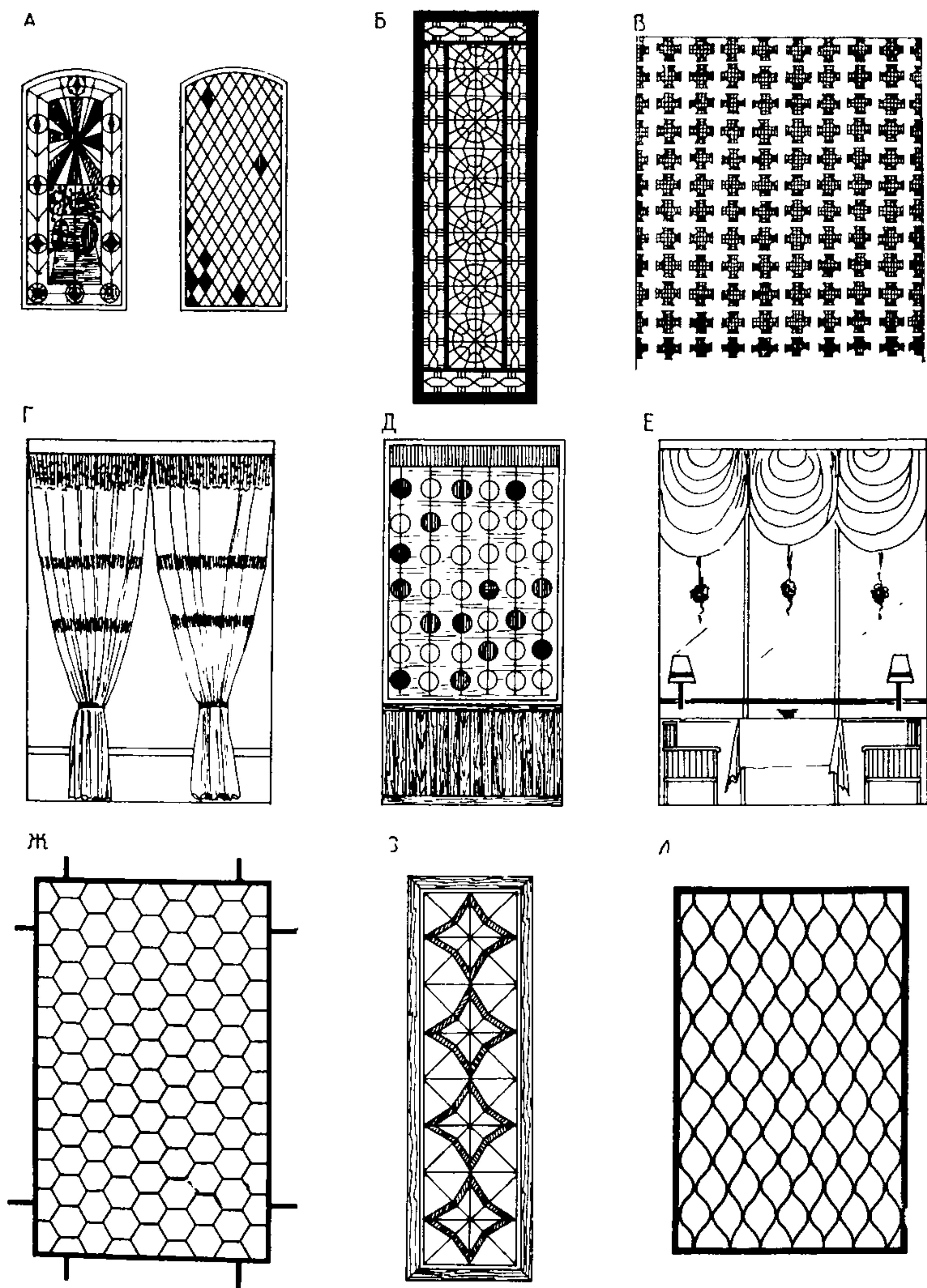
3.31. К первой группе относятся предприятия питания, размещаемые в памятниках архитектуры и истории, которые охраняются государством. Вопрос о бережном отношении к памятникам архитектуры возникает при реконструкции не только исторически сложившихся центров городов, но и реконструкции архитектурных ансамблей и просто отдельных сооружений, характерных для определенной эпохи. И всегда при этом встает вопрос о рациональном использовании помещений, охраняемых зданий. Таким образом возник целый список зданий и сооружений, в которых можно устроить предприятия питания. Они должны совместить две функции — сохранить музейную ценность и стать местом отдыха и питания. К решению их интерьеров предъявляются особые требования — сохранить внешний облик эпохи, памятником которой они являются, и обеспечить современный сервис. Как правило, кафе и рестораны, размещенные в памятниках архитектуры, обслуживаются официантами. Обеденный зал здесь должен быть изолированным от кухни и раздаточной и не нести никакой добавочной нагрузки в виде бара, буфета. Если необходимо создать более современный интерьер, можно

устроить лёгкие подвесные потолки с помощью конструктивных подвесок, на некотором расстоянии от сохраняемых потолков и стен. Этот прием рекомендуется использовать только в том случае, когда охраняемый архитектурный памятник должен быть сохранен в натуральном виде. С этой целью необходимо обеспечить четкую функционально-технологическую организацию предприятий, отвечающую современным требованиям к предметно-пространственной среде предприятий общественного питания соответствующего типа. Задача эта подчас бывает чрезвычайно сложной и в ряде случаев противоречивость эстетических и функциональных факторов трудно преодолеть, поэтому для таких предприятий питания комплексные требования к организации предметно-пространственной среды и ее предметному насыщению могут корректироваться.

Основными посетителями этих предприятий являются туристы, поэтому при подборе мебели и оборудования и их компоновке следует предусмотреть возможность обслуживания организованных групп с периодической сервировкой всего зала или группы столов (сервировку столов также следует включать в арсенал «сувенирности»).

3.32. Ко второй группе предприятий «занимательного» питания относятся кафе и рестораны, размещенные в необычных условиях. Острота архитектурной композиции интерьера этих сооружений может быть подсказана самой ситуацией: размещением в руинах крепости, в старой мельнице, в кавказском ауле, на старинной яхте или шхуне и т. п. Эти ситуации носят несколько театральный характер. Здесь отдыху способствует элемент необычности, перевоп-



Рис. 77. Примеры решения предметно-пространственной среды предприятий занимательного типа

А — кафе «Ласточка», Вильнюс; Б — ресторан (зарубежный опыт)

лщения, отвлекающие от обычной, повседневной обстановки. Достигается это эмоциональное состояние театрализацией предметной среды, включающей мебель, использование экзотических декоративных элементов в отделке обеденного зала и всего окружения, выражающих общую тематическую линию композиции. Вместе с тем эта экзотика не должна снижать комфорт посетителей. Здесь особую роль играет функционально-грамотное решение помещений, позволяющее обеспечить хорошее обслуживание, не нарушая романтического ощущения свободы от этого обслуживания (рис. 77).

3.33. Специфика этих предприятий определяет и особенности мебели для них (см. рис. 74). Она должна обеспечивать соответствующий уровень удобств, который условно назван «специфическим». Утилитарные удобства для нее не всегда являются определяющими, несмотря на то, что посетители проводят в этих предприятиях один час и более. Индивидуализированные образные характеристики этой мебели могут иметь этнографические, стилевые или экзотические черты, способствующие ассоциативному воздействию среды в целом (мельница, замок и др.). Большая информативность форм мебели, нередко прямое копирование предметов быта (бочки, скамьи и пр.), психологический комфорт должны находиться в соответствии с образным строем изделия, не нарушая принципа функциональной целесообразности. Соответствие образному началу должно определять выбор материала, цвета, фактуры. Производство этой мебели должно быть малосерийным, индустриальным или полукустарным на базе народных промыслов.

Несмотря на то, что эта группа мебели не определяет генеральной линии в формировании ассортимента мебели для предприятий общественного питания, использование ее в этих предприятиях выдвигает необходимость распространения на нее общих принципов и закономерностей проектирования. Это позволяет рекомендовать



для мебели данной группы оптимизирование только самых основных функциональных размеров, обеспечивающих взаимодействие изделий (разность высоты стула, кресла и стола).

КОМПЛЕКСНЫЕ ПРЕДПРИЯТИЯ ОБЩЕСТВЕННОГО ПИТАНИЯ

3.34. Рассматривая особенности функционального решения архитектурно-художественного построения интерьера предприятий общественного питания разных типов, следует отметить тенденцию последних лет — строить комплексные предприятия, включающие предприятия общественного питания разного типа, объединенные общей системой снабжения и обслуживания. Комплексные предприятия общественного питания для городов и поселков на 150, 200, 300, 400, 500 мест включают ресторан, кафе или закусочную, магазин кулинарии различной вместимости, а в крупных предприятиях — бар. Эти предприятия вошли в номенклатуру типов общественных зданий для городского и сельского строительства, утвержденную в 1977 г. Госгражданстроем при Госстрое СССР как руководство для типового проектирования.

Включение в типовое проектирование комплексных предприятий общественного питания поставило перед проектировщиками ряд новых задач, связанных с разработкой наиболее экономичных функциональных схем этих предприятий, с частичной возможностью использовать трансформацию помещений, работающих днем как предприятия общего типа, а вечером предназначенных для отдыха.

Трансформировать обеденные залы рекомендуется с помощью раздвижных перегородок, закрывающих вечером раздаточную ли-



Рис. 78. Основные приемы формообразования столов обеденных для предприятий общественного питания

А — композиционные схемы столов (1 — одноопорных; 2 — двухопорных; 3 — четырехопорных); Б — разные приемы блокировки столов

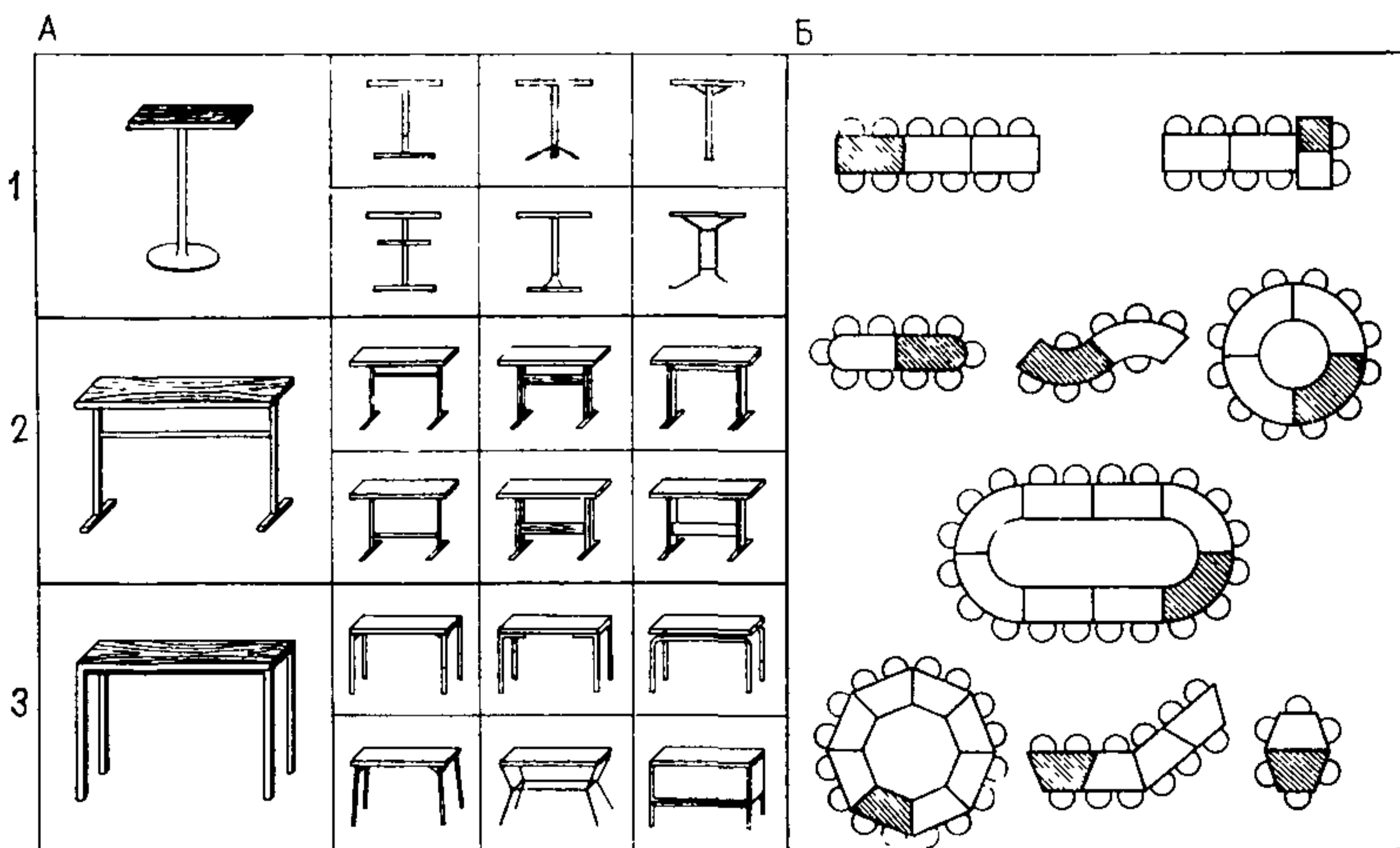

Рис. 79. Основные приемы формообразования стульев, кресел, табуретов барных, диванов для боксов для предприятий общественного питания

А — композиционные схемы изделий (1 — стулья; 2 — кресла; 3 — табуреты барные; 4 — кресла барные; 5 — диваны для боксов); Б — приемы блокировки изделий

нию, а также ряда архитектурно-планировочных приемов позволяющих менять облик обеденного зала, а именно соответствующая перегруппировка мебели, размещение осветительных приборов, позволяющих периодически менять характер освещения, включение в отделку ограждающих конструкций декоративных элементов при соответствующем освещении, придающих помещению иной харак-

тер, чем днем. Наличие нескольких помещений, дающих возможность размещения кафе общего типа, специализированного кафе и ресторана в разных залах, позволяет для решения их интерьеров применить все вышеперечисленные приемы и рекомендации.

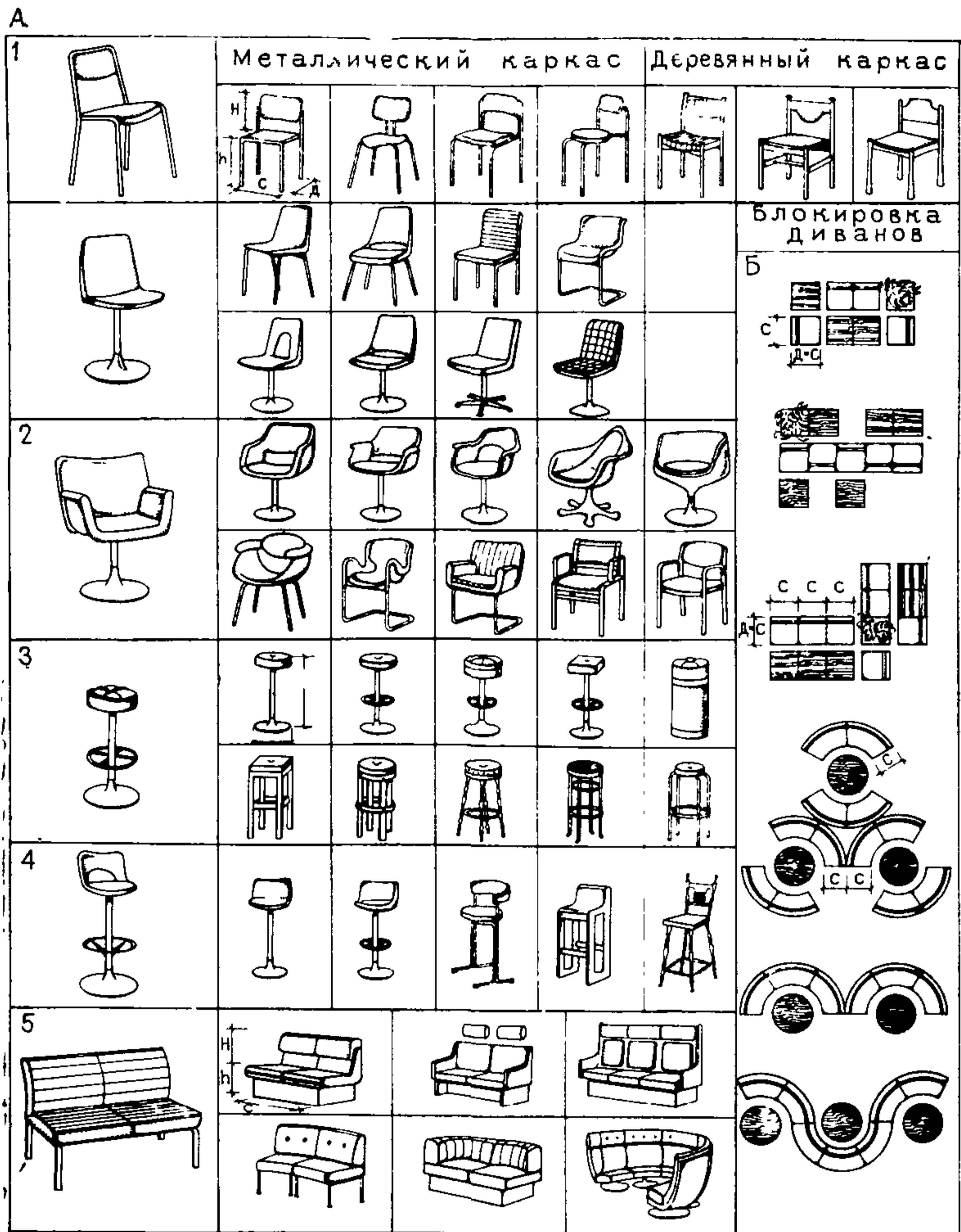
Особое значение в организации предметно-пространственной среды комплексных предприятий общественного питания имеет использование комплексных типовых серий мебели, построенных на основе формообразующих принципов (рис. 78, 79) и оборудования, обеспечивающих все типы предприятий, входящих в данный комплекс.

Серийность мебели базируется на технических возможностях производства отразить закономерность композиционных решений, включающих наборы изделий различного функционального назначения.

Другой путь комплектации серий — это создание наборов типовых элементов, из которых комбинируются различные изделия как одного, так и разного назначения. Разработка комплексных серий мебели обеспечивает гибкость при внедрении их в производство, позволяет выпускать как отдельные серии с конкретными характеристиками удобств, материалов, так и комплексы серий, объединенных общим творческим замыслом.

Особенно большое значение имеет возможность использования блокировки и трансформации изделий за счет внедрения унифицированных размеров, способствующих разнообразию решения интерьера функциональных зон, помещений и зданий в соответствии с общим творческим замыслом.

4. ПРЕДПРИЯТИЯ БЫТОВОГО ОБСЛУЖИВАНИЯ

4.1. Номенклатура типов предприятий бытового обслуживания достаточно обширна. Это связано с разнообразием бытовых услуг, предлагаемых на сегодняшний день населению, а также с различными вариантами кооперирования служб в зависимости от местоположения предприятий, района обслуживания и потребностей населения.

По принципу обслуживания эти предприятия делятся на комплексные и специализированные. К комплексным предприятиям относятся Дома быта различной мощности, Дома мод и комплексные приемные пункты.

К специализированным предприятиям относятся салоны-парикмахерские, прачечные и химчистки самообслуживания, различные ателье (фото, пошива одежды или обуви, проката, звукозаписи и т. д.) и мастерские по отдельным видам работ (ремонт металлоизделий, тяжелой бытовой техники, фото- и киноаппаратуры, ремонт обуви, часовые мастерские, пошив драпировок и т. д.).

Архитектурно-художественные и функциональные характеристики предприятий бытового обслуживания тесно связаны с их специализацией, типом, мощностью, местоположением.

В состав предприятий бытового обслуживания в различных соотношениях входят помещения для посетителей (так называемые салоны), производственные, подсобно-складские, административно-бытовые, технические помещения.

С точки зрения организации внутренней среды, ее предметно-пространственной организации рассматриваются только помещения

для посетителей — залы оформления заказов, залы ожидания, демонстрационные, выставочные залы, а также залы парикмахерских и прачечных, химчисток самообслуживания, составляющих особую группу, где салонами являются производственные цехи этих предприятий.

КОМПЛЕКСНЫЕ ПРЕДПРИЯТИЯ БЫТОВОГО ОБСЛУЖИВАНИЯ, ДОМА БЫТА И ДОМА МОД

42. Дома быта и Дома мод являются самыми крупными предприятиями бытового обслуживания.

Дома быта предоставляют населению расширенный ассортимент услуг первоочередного и избирательного обслуживания. В состав Домов быта, как правило, входят ателье пошива одежды; ателье трикотажных изделий; цех по изготовлению обуви по заказам; салон-парикмахерская с косметическим кабинетом; фотосалон с лабораторией, студия звукозаписи; пункты приема заказов на различные виды ремонтных работ (часов, фотокиноаппаратуры и оптики, ювелирных изделий, бытовой техники, мебели, квартир); пункт приема заказов на изготовление мебели; мастерские срочного ремонта обуви; одежды; переплетная мастерская и машинописное бюро.

Для расширения видов обслуживания в Домах быта открывают предприятия химчистки одежды: срочной и по методу самообслуживания, а также демонстрационные залы моделей одежды, обуви, причесок, выставки образцов мебели, отделочных материалов для ремонта квартир.

В Домах быта целесообразно организовать бюро обслуживания, принимающие заказы на самые разнообразные виды услуг: прием заказов на дому у населения и доставка их, уборка квартир, натирка полов, вставка стекол и т. п.).

В Домах мод сосредоточено выполнение бытовых услуг избирательного порядка. Это предприятия специализированные, в них шьют одежду (верхнюю и легкую), головные уборы, обувь, трикотажные изделия, кожгалантерею и т. д.

В Домах мод обычно находятся парикмахерская, кабинет косметики, фотосалон. Ассортимент услуг такого рода в связи с возрастающими запросами населения становится все более разнообразным, и городские Дома мод в ближайшем будущем станут центрами нестандартного обслуживания.

Дома быта и Дома мод могут входить в состав общегородских торгово-общественных центров; в состав бытового комплекса, объединяющего Дом быта и Дом моды, но чаще всего это отдельно стоящие здания. В городе они являются крупными градостроительными сооружениями, на которые ориентированы окружающая застройка и транспорт. Салоны этих предприятий ежедневно активно посещаются населением, поэтому вопрос архитектурно-художественной выразительности внешних объемов и внутренних пространств становится здесь одним из главных, если не определяющим.

Среди планировочных решений Домов быта и Домов мод встречаются три наиболее характерные:

все помещения для посетителей находятся в первых двух-трех этажах, что в общем объеме здания выглядит как развитый стилобат, а производственные цехи вынесены в высотную часть здания (Дом быта в Риге, Запорожье, Киеве);

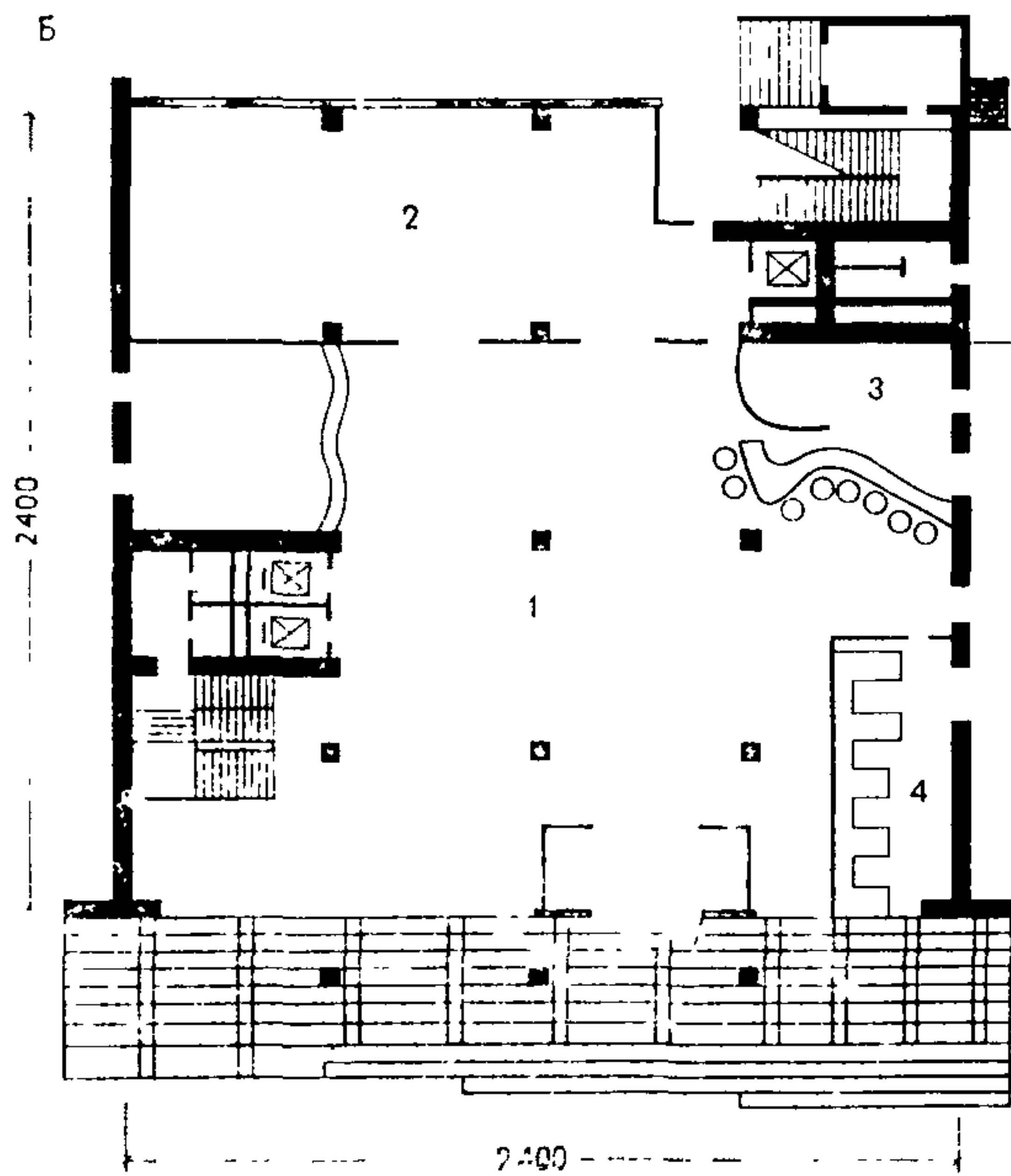
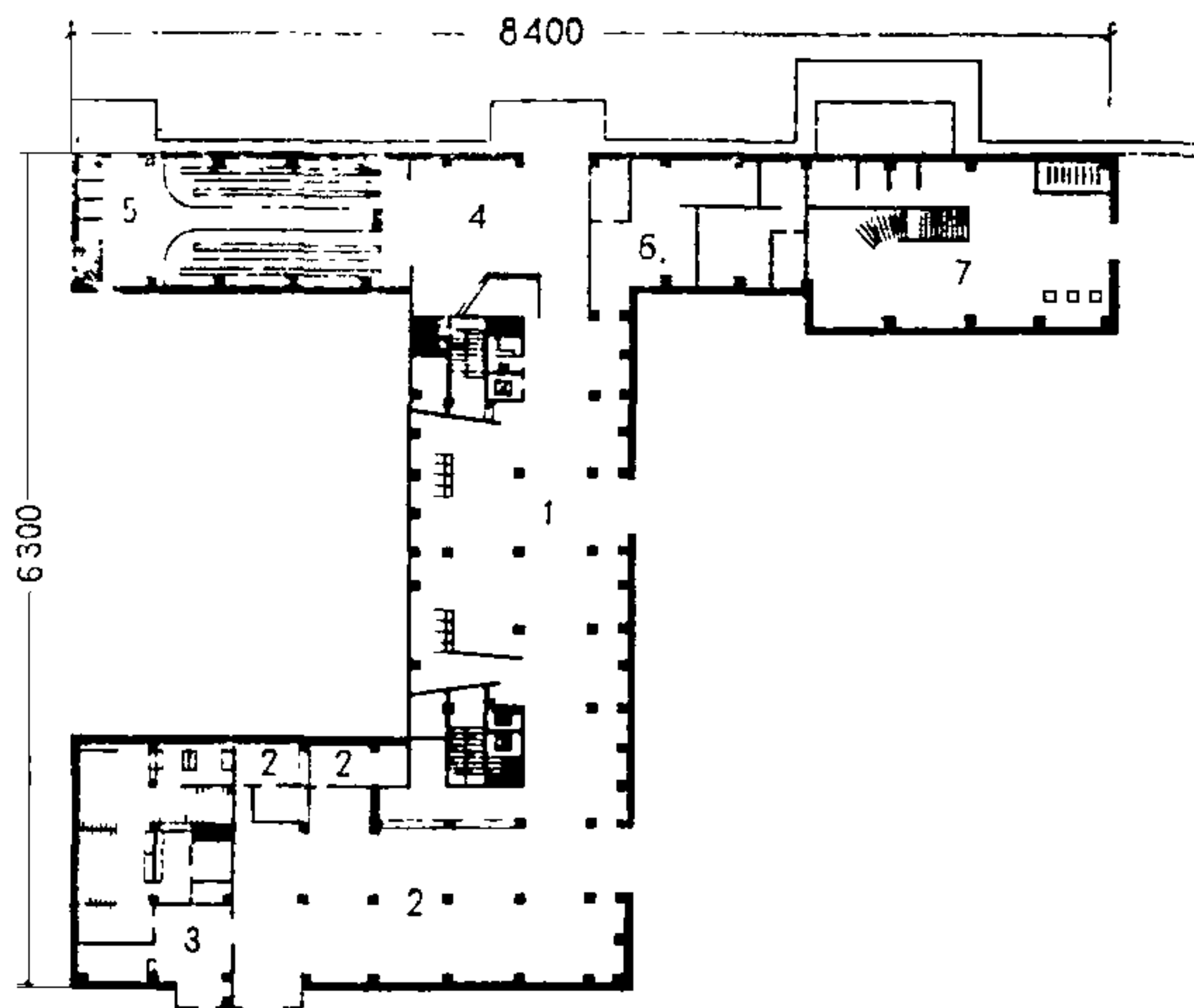



Рис. 80. Планировочные структуры Домов быта

А — Дом быта в Запорожье, план 1-го этажа (1 — зал приема и выдачи заказов; 2 — зал выдачи предметов напрокат, фотоателье и студия звукозаписи; 3 — парикмахерская; 4 — выставочный зал; 5 — демонстрационный зал; 6 — кафе; 7 — зал бракосочетания); **Б** — Дом быта «Молодежный» в Киеве, план 1-го этажа (1 — зал приема заказов; 2 — мастерская срочного ремонта обуви и кожгалантереи; 3 — кафетерий; 4 — ремонт часов, авторучек; граверные работы); **В** — Дом быта в Вильнюсе, план 1-го этажа (1 — обувное ателье; 2 — трикотажное ателье; 3 — магазин готовых изделий; 4 — салон-ателье мод; 5 — торговый зал кафе; 6 — фотосалон; 7 — пункт проката)

помещения для посетителей имеются на каждом этаже, где соответственно предлагаемым в данном салоне услугам располагаются производственные цехи, а само здание представляет собой единый объем (Дом быта в Ленинграде, Киеве, Дом моды в Москве, на проспекте Мира);

помещения для посетителей находятся главным образом на первом этаже, а производство и все остальные службы располагаются на втором и третьем этажах. Здание вытянутое, небольшой этажности (Вильнюс) (рис. 80, 81, 82).

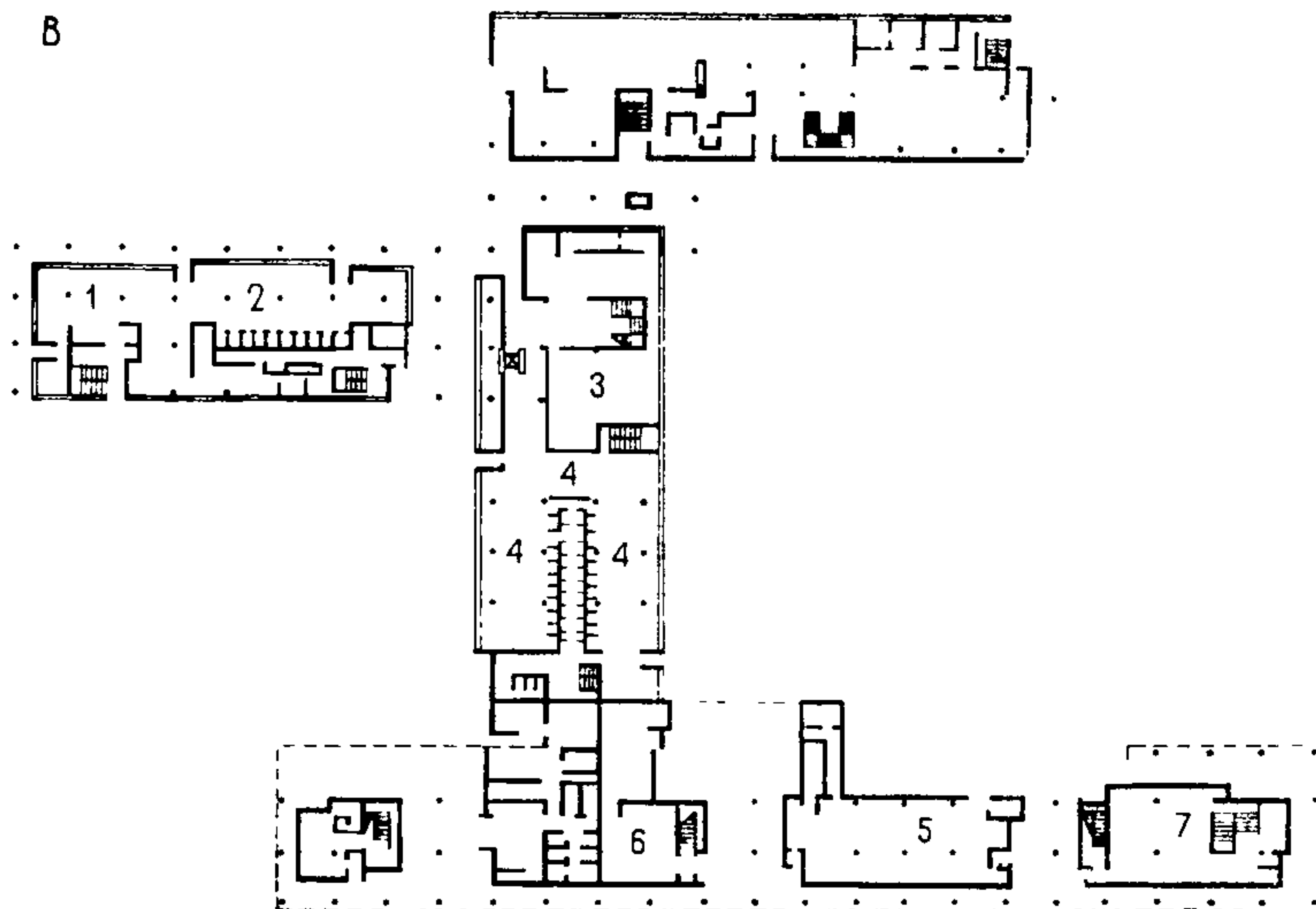
Каждую из этих планировочных схем отличают свои преимущества и недостатки. Тем не менее с точки зрения комфорта, который должен быть обязательным качеством крупных бытовых комплексов, наиболее удобны для посетителей первый и третий типы планировочных схем. Компактность расположения салонов экономит время и силы посетителей и облегчает ориентацию внутри здания.

Второй вариант планировки непосредственной связью салона с соответствующим цехом (или цехами) производства удобен для обслуживающего персонала, так как приемщику не составляет труда проследить за исполнением заказа.

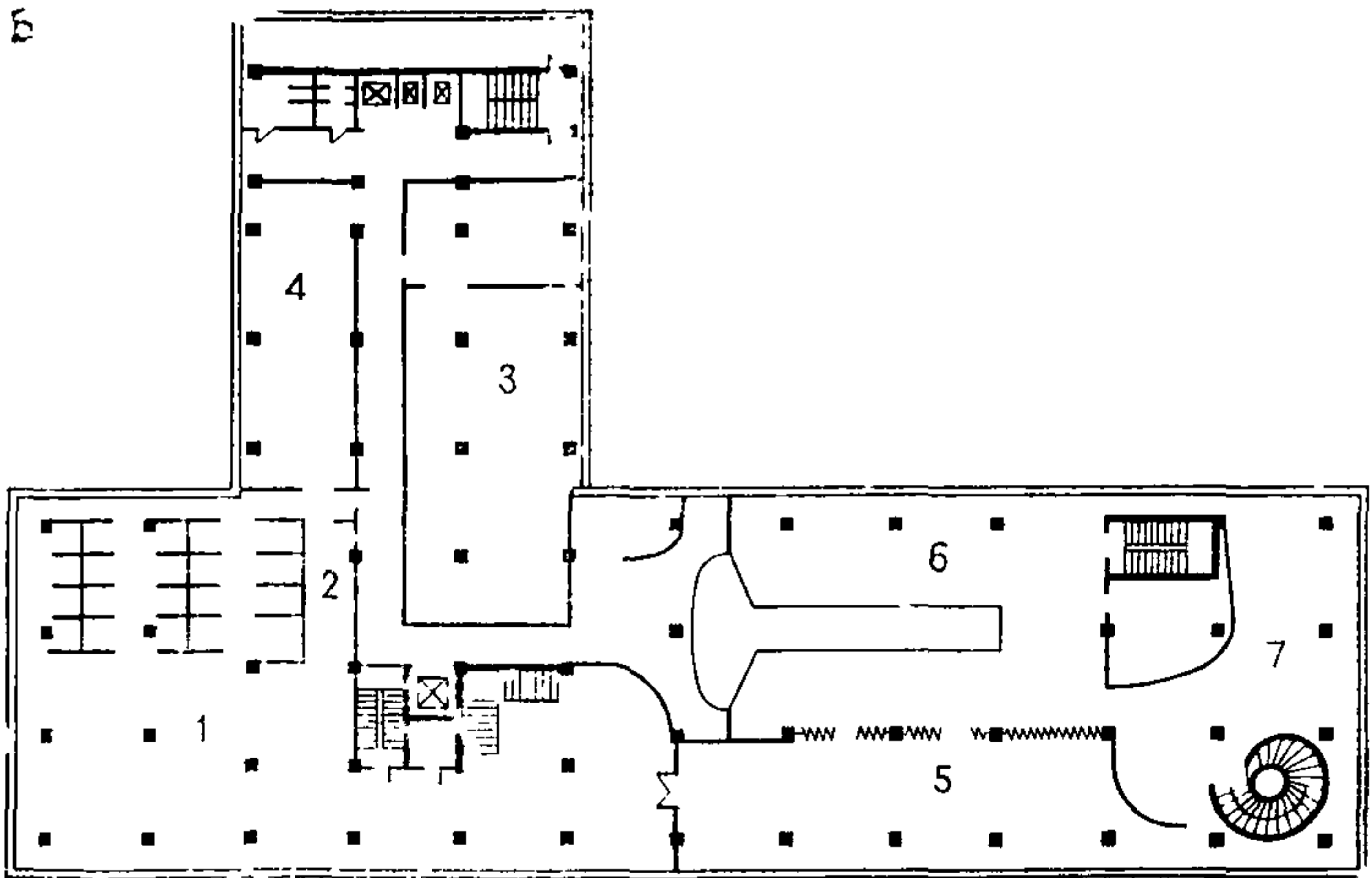
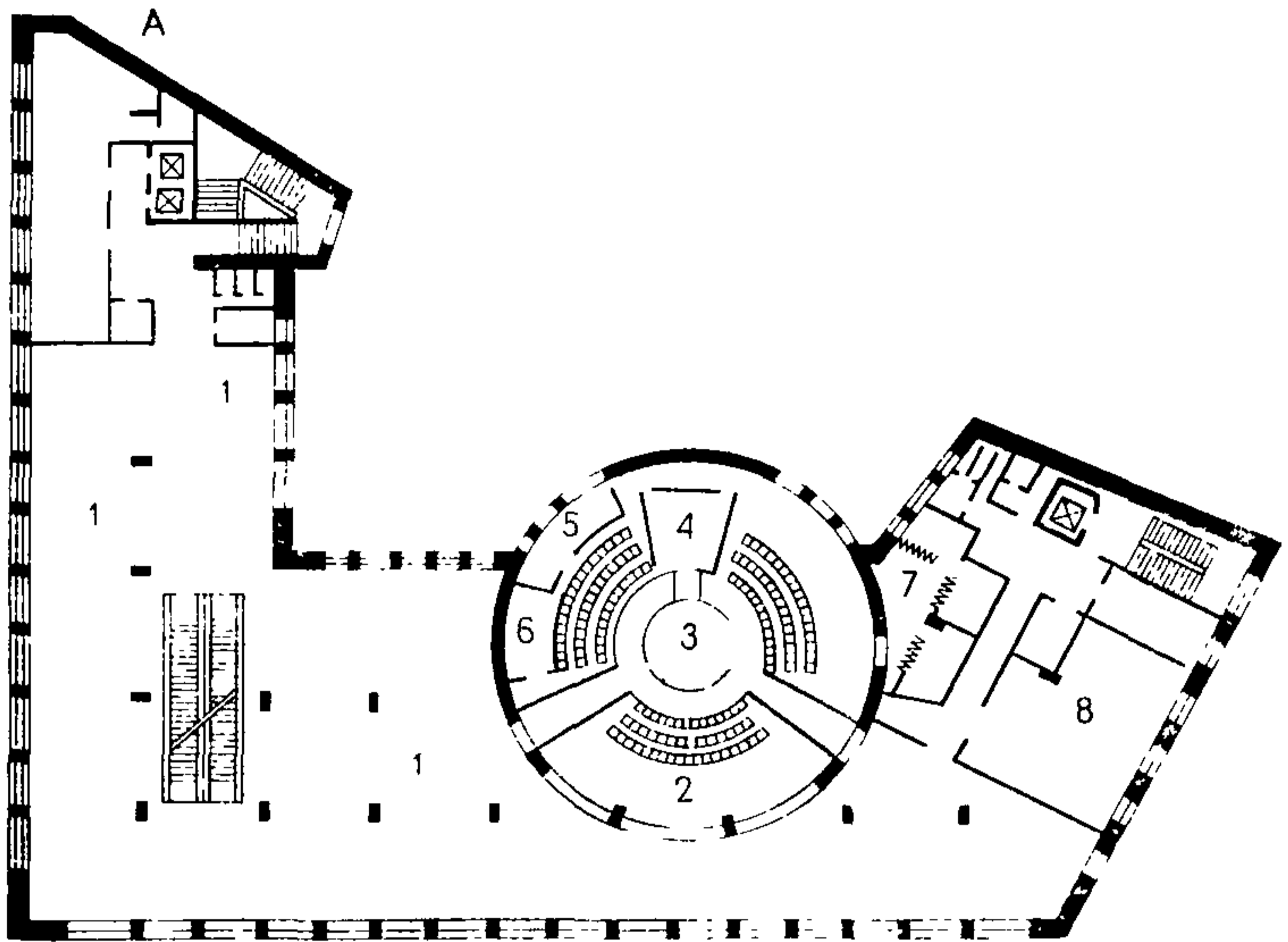



Рис. 81. Планировочные структуры домов моды

А — Дом моды в Ленинграде, план 3-го этажа (1 — салон-магазин и фойе-выставка; 2 — гардероб для посетителей; 3 — демонстрационный зал на 350 мест; 4 — сцена; 5 — подтюжка; 6 — комната манекенщиков; 7 — комната манекенщиц; 8 — переделочники); *Б* — Дом моды в Риге, план 2-го этажа (1 — салон верхней одежды; 2 — выдача готовой продукции; 3 — склад готовой продукции; 4 — склад примерок; 5 — выставочный зал; 6 — демонстрационный зал; 7 — фойе); *В* — Дом моды (зарубежный опыт) (1 — план 1-го этажа — выставочный салон; 2 — план 2-го этажа — зал ожидания и оформления заказов; 3 — план 3-го этажа — примерочные помещения; 4 — план 4-го этажа — демонстрационный зал)

ОСОБЕННОСТИ ОРГАНИЗАЦИИ ВНУТРЕННЕЙ СРЕДЫ, ФУНКЦИОНАЛЬНОЕ ЗОНИРОВАНИЕ

4.3. Композиционные решения интерьеров предприятий бытового обслуживания наряду с чертами, свойственными всем общественным зданиям, имеют ряд особенностей, которые определяются планировочной структурой помещений и технологией производства. Органи-

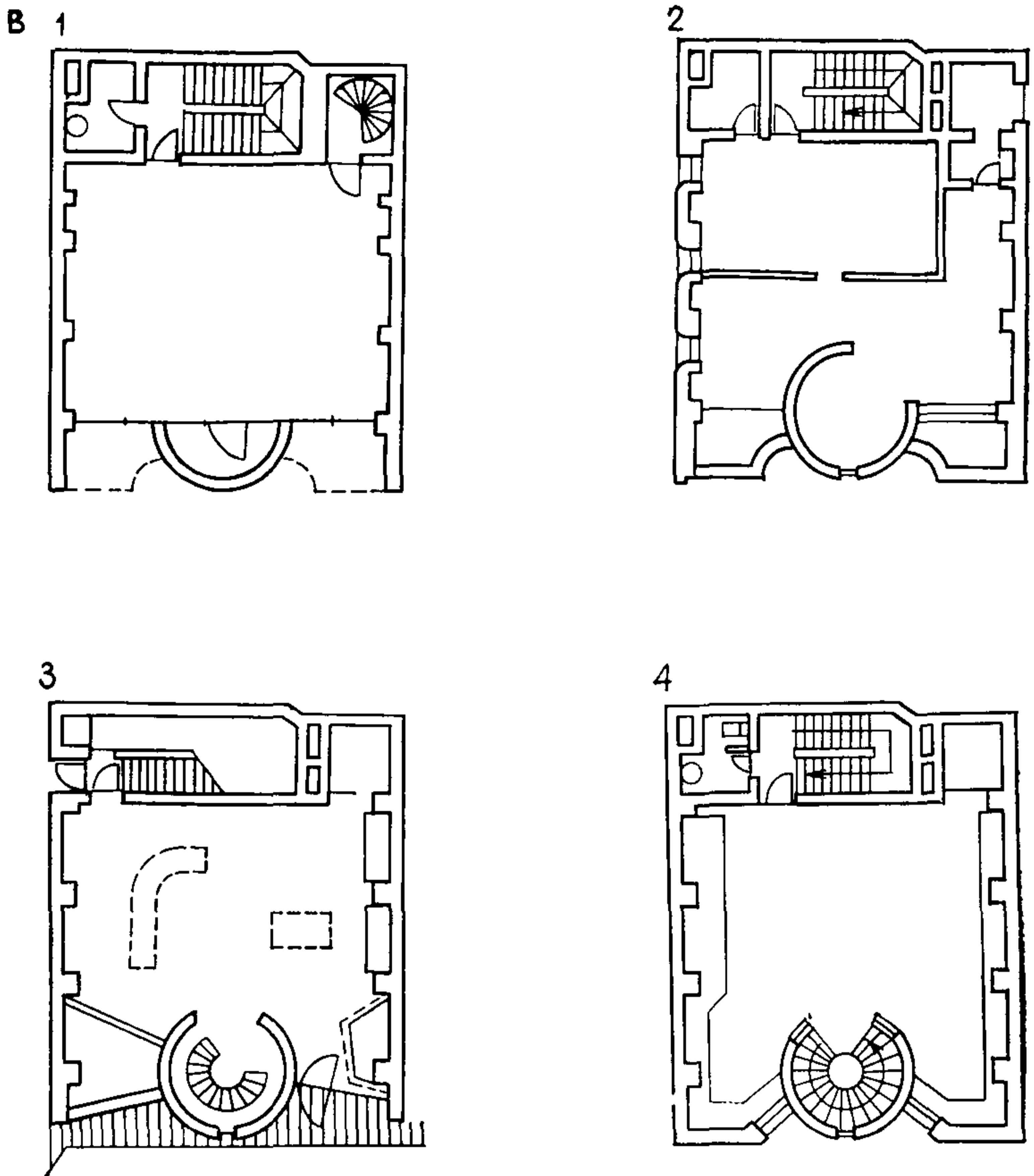
Рис. 82. Планировочная структура комплексного предприятия бытового обслуживания (Дома быта и Дома моды)

А — план 1-го этажа;
Б — план 2-го этажа

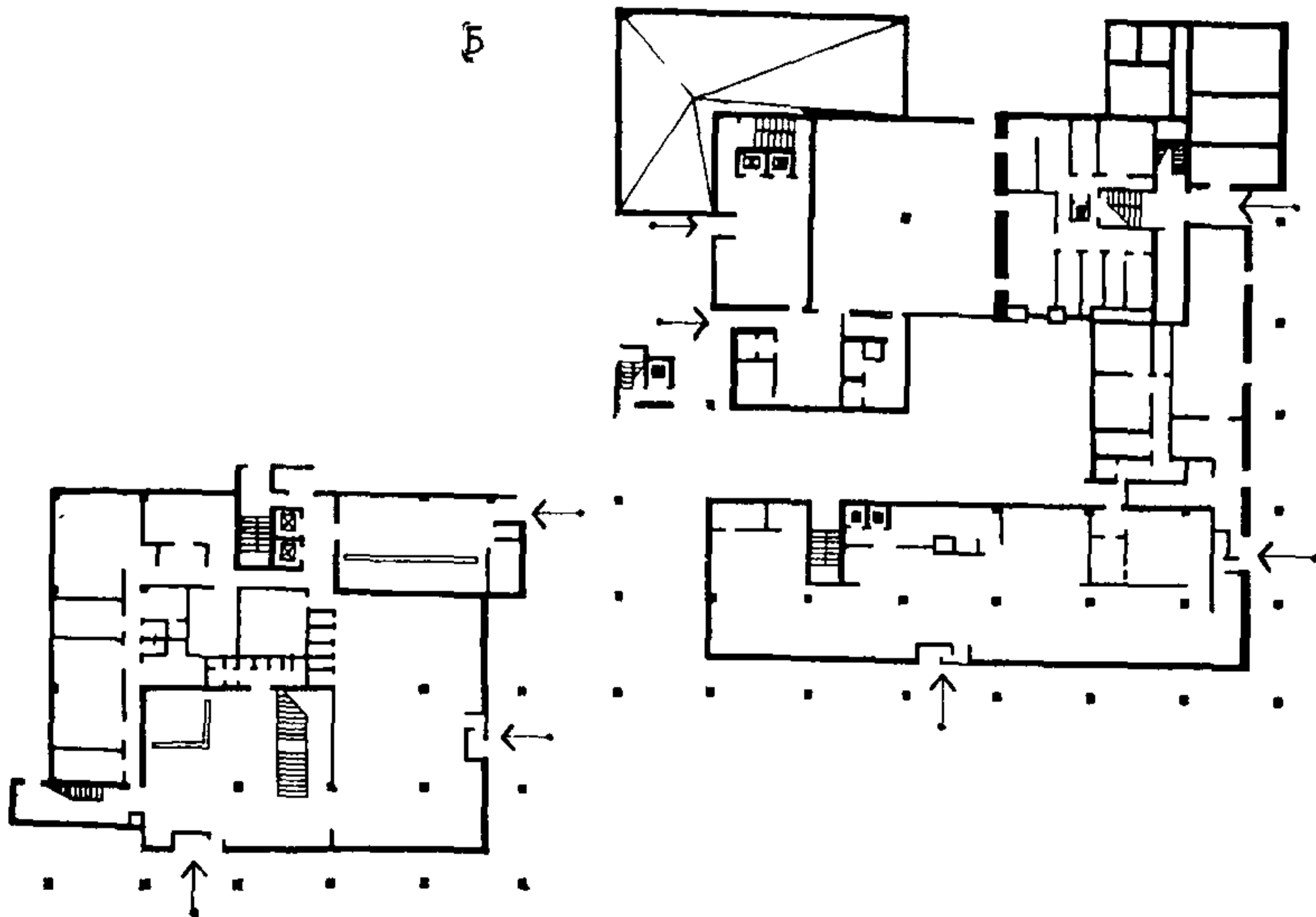
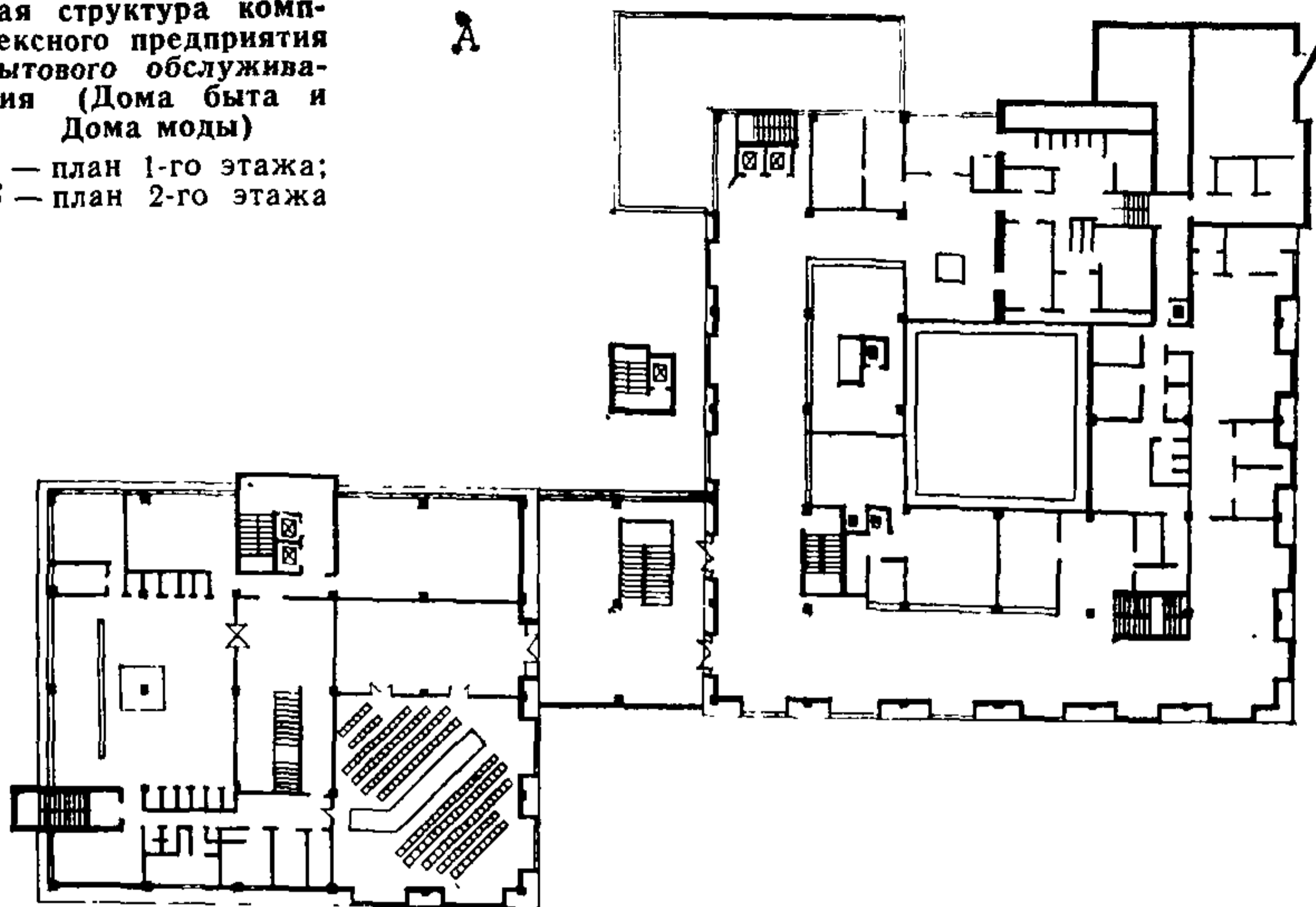

зация внутреннего пространства салонов зависит от формы помещения, его расположения в здании, количества рабочих мест и их размещения, графика движения посетителей и определяется характером технологического процесса.

Специфика каждой службы быта имеет свои требования:

места приемщиков сложной бытовой техники (радиоприемников, телевизоров, холодильников, велосипедов), если эта служба не вынесена в отдельное помещение, желательно располагать на первом этаже здания в непосредственной близости к складским и производственным помещениям, а также к общему входу в зал;

служба проката домашних вещей должна располагать кабинами для прослушивания музыкальных инструментов;

если в салоне принимают заказы на изготовление одежды, примерочные кабины должны находиться вблизи от входов в закрытый цех или в помещение для хранения заказов;

мастерские срочного ремонта должны иметь хорошую связь с подсобными помещениями (складом сырья и запасных деталей);

приемный пункт химчистки должен иметь кратчайшую связь со складом одежды и т. д.

Особенности различных бытовых служб, с учетом графика движения посетителей, обуславливают организацию функционально-технологических зон: приема и оформления заказов, примерки и проверки изделий, отдыха, ожидания, гардеробной (рис. 83, 84).

К зоне приема и выдачи заказов должен быть свободный доступ от главного входа, а также необходима хорошая связь с производственными помещениями, удобное расположение столов приема и оформления заказов, кассы.

В зоне каждой отдельной службы предусматриваются стол для приемщика, рабочий стул, соответствующее оборудование (шкафы, стеллажи, вешала), аппаратура, вспомогательные устройства (например, конвейер, подающий одежду).

Зона приема и выдачи заказов и зона срочного ремонта мелких изделий (заправка ручек, починка небольших приборов, гравирование, ремонт часов и т. п.) отделяется общим высоким барьером, за которым находятся столы мастеров. Зоны в основном создаются расстановкой мебели и оборудования и в некоторых случаях отдельными декоративными элементами (решетки, перегородки, озеленение и т. п.).

В результате новых тенденций организации бытовых комплексов структура их изменяется, и наряду с новыми видами услуг появляются мероприятия, помогающие клиенту провести время ожидания заказа приятно и с пользой, поэтому в крупных бытовых предприятиях или комплексах, кроме обычных залов оформления заказов и ожидания, для посетителей устраивают демонстрационные и выставочные залы, помещения или зоны продажи полуфабрикатов, сувениров, музей мод, игротеки, кафе, солярии и т. д.

ОПЕРАЦИОННЫЕ ЗАЛЫ

4.4. В крупных современных бытовых комплексах главными, определяющими назначение здания служат операционные залы. Здесь осуществляется основная функция предприятия, т. е. выполняются все операции, связанные с приемом заказов, примеркой или проверкой и выдачей готовых изделий.

Для всех бытовых предприятий характерно членение операцион-

ных залов на различные зоны, каждая из которых представляет производственную зону и зону ожидания-отдыха. Производственные зоны оснащаются специальным оборудованием (столы приемщиков, стеллажи или шкафы для изделий), аппаратурой, вспомогательными устройствами (например, конвейер, подающий заказы), рабочей мебелью (поворотные кресла или стулья приемщиков).

Производственные зоны в помещении вытянутой формы могут решаться как ряд отдельных павильонов, между которыми распола-



Рис. 83. Планировочные схемы операционных залов домов быта (Нормали планировочных элементов жилых и общественных зданий. Предприятия бытового обслуживания. Вып. НП-4-3-79)

А — на 20 раб. мест, план 1-го этажа; **Б** — на 7 раб. мест, план 2-го этажа; **В** — на 9 раб. мест, план 2-го этажа

гаются или входы в мастерские, или простенок с окном; если барьер, отделяющий производственную часть от остального помещения по планировочным или технологическим соображениям должен быть непрерывным, ему также следует найти пластическое решение; выделить каждую службу цветом или отделить одну производственную службу от другой декоративными перегородками.

Пол в зале вытянутой формы, где мебель и оборудование располагаются вдоль стен, должен иметь рисунок, зрительно объединяющий помещение.

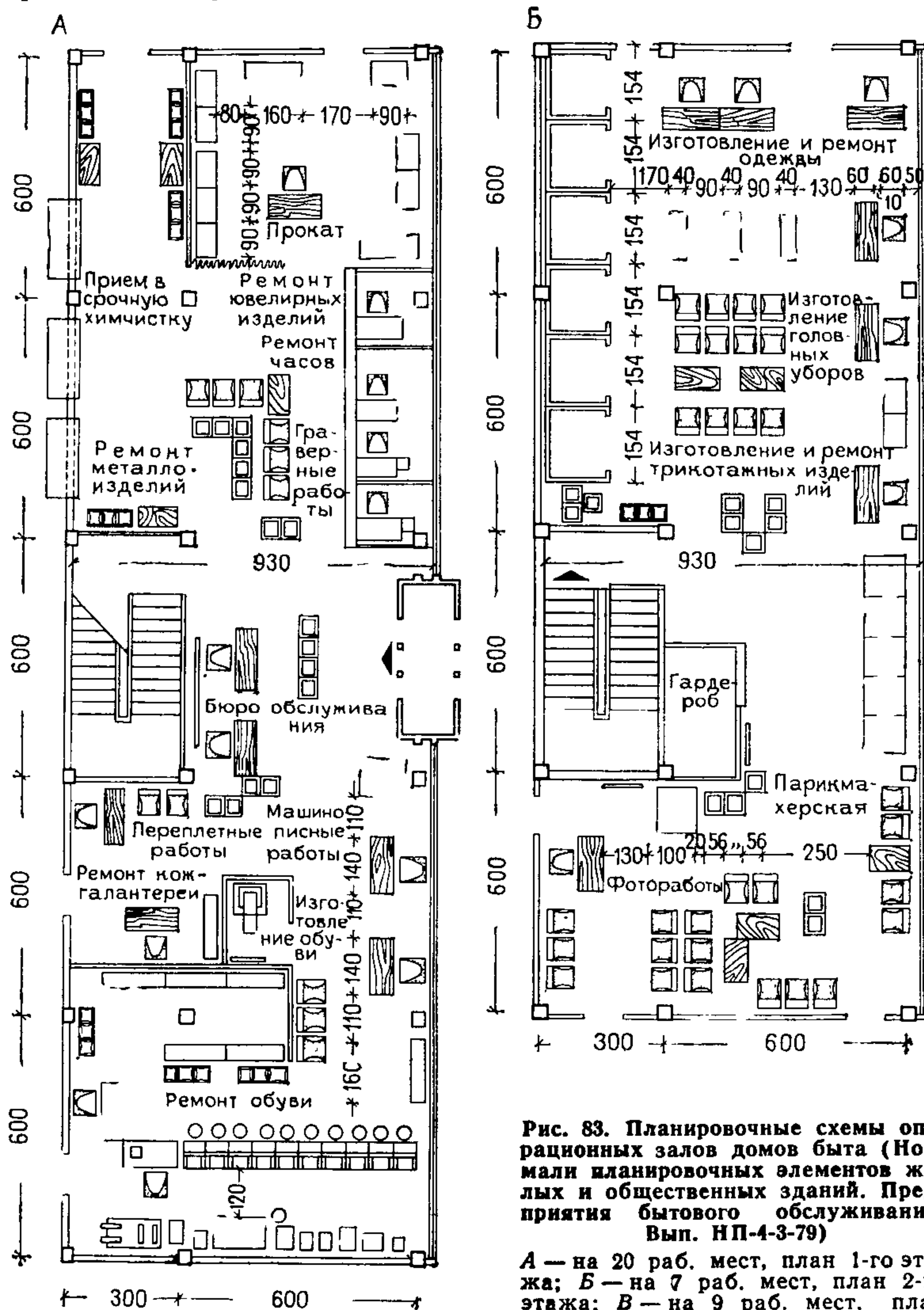
В зоне ожидания-отдыха располагается группа мебели (кресла, диваны, стулья, скамейки или банкетки) часто в сочетании с декоративной зеленью, витринами или стендами, с изделиями производства. Однако взаимоотношение этих зон в операционных залах различных бытовых предприятий зависит от их мощности и размеров здания.

Отличительной чертой операционных залов крупных предприятий быта является очень развитая зона ожидания-отдыха. Это вызвано большим потоком посетителей и обязательным для этих предприятий требованием повышенного комфорта. В композиционном отношении обе эти группы могут оказаться равновеликими, иногда даже с перевесом в сторону зоны ожидания-отдыха. В крупном комфортабельном операционном зале это явление вполне закономерное, и задача заключается в том, чтобы найти должную меру соподчинения, необходимое равновесие между этими группами, так как они служат ядром, вокруг которого формируется вся предметно-пространственная среда зала. При очень активной группе мебели в зоне ожидания-отдыха, что происходит за счет ее пластиче-

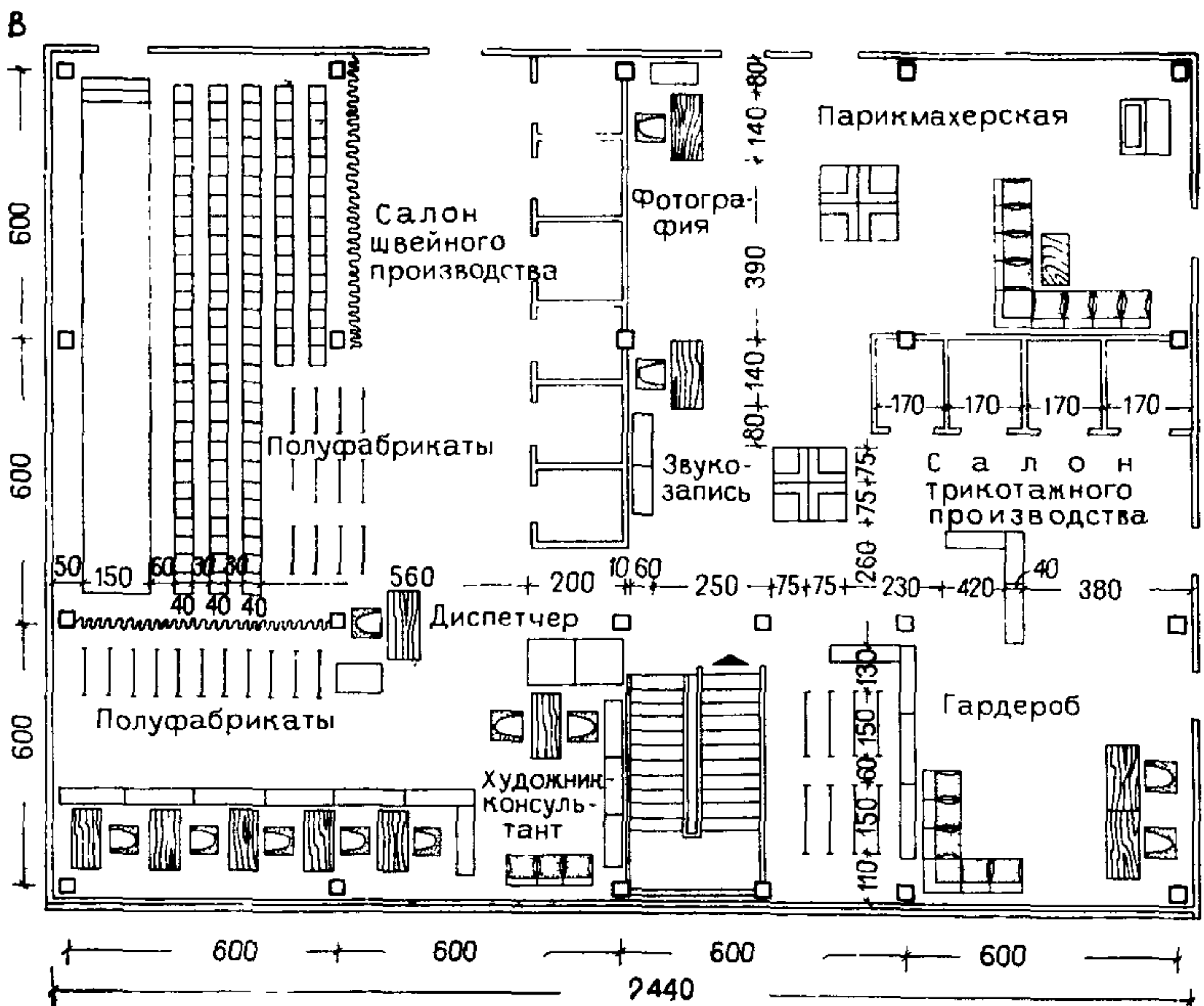



Рис. 84. Функциональное зонирование операционных залов Домов быта
 А — на 20 раб. мест, план 1-го этажа; Б — на 7 раб. мест, план 2-го этажа,
 В — на 9 раб. мест, план 2-го этажа

ской выразительности, разнообразной фактуры, активного цвета, производственная зона должна быть четкой, легко обозримой и иметь свободный доступ на всем своем протяжении, чтобы назначение помещения было сразу ясно и посетитель мог быстро и правильно ориентироваться в зале. Помещения операционных залов чаще всего имеют форму прямоугольников, близких к квадрату или вытянутых. В залах относительно квадратных пропорций производственное оборудование располагается по периметру (или двум-трем сторонам). Зона ожидания-отдыха располагается в центре и может решаться как группа мебели яркой, выразительной конфигурации, состоящей из отдельных кресел или многоместного дивана (круглого, овального, квадратного, зигзагообразного и т. п.), а также сочетанием мебели с крупными декоративными растениями или композициями из них. В центральной части зала рекомендуется установить витрины, демонстрирующие образцы изделий или полуфабрикаты, около которых следует располагать банкетки, кресла, диваны для посетителей. В зону ожидания-отдыха, расположенную в центральной части зала, может быть включен подиум с манекенами, а вокруг группы кресел или диванов — и журнальные столики.

Зона ожидания-отдыха в зале квадратных пропорций может быть дополнительно выделена в общей композиции зала (если это необходимо) рисунком и цветом пола. Рекомендуется сделать акцент на решении пола. Это может быть крупный, выразительный рисунок, активный цвет или сочетание цветов, гармонирующее с цветом обивки мебели и отделки оборудования.

В залах вытянутых пропорций производственная зона и зона ожидания-отдыха располагаются по длинным сторонам помещения. Здесь необходимо найти композиционное решение, при котором помещение не производило бы впечатления длинного скучного коридо-

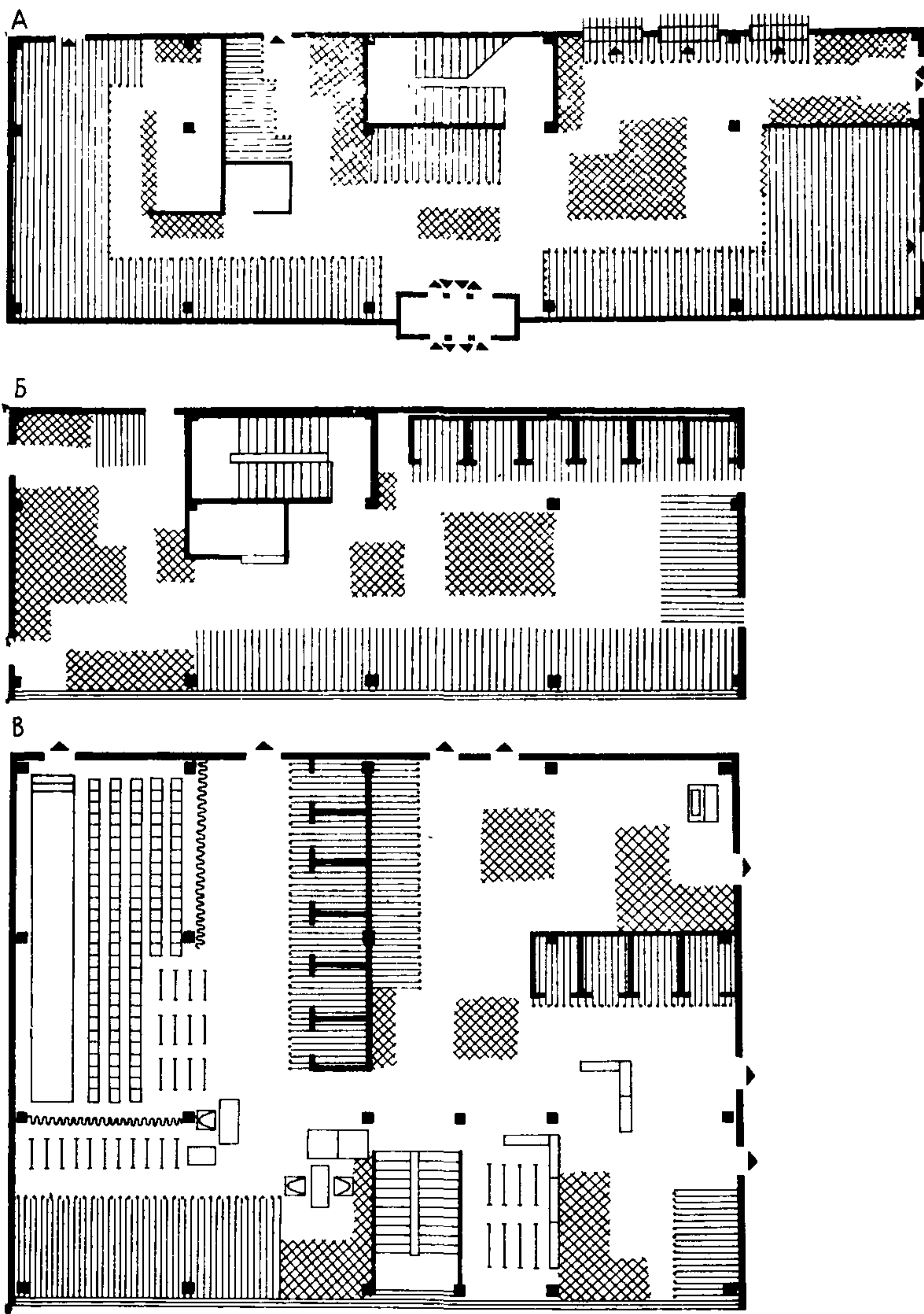

Рис. 85. Операционный зал Дома моды (членение пространства мебелью)

ра. Достичь этого можно, группируя различным образом мебель, витрины, стенды, декоративную зелень. Например, кресла для посетителей могут быть расположены боксами с журнальным столиком в центре, а между боксами может располагаться декоративная зелень, витрина или стенд; при этом кресла могут быть поставлены полукругом или по линии полуовала (также в различных сочетаниях со стендами, витринами, декоративной зеленью), сегмента и т. д. Волнообразная, зубчатая или зигзагообразная линия расположения кресел или диванов сокращает длину помещения, расчленяет пространство (рис. 85, 86).

4.5. Интерьеры демонстрационных залов достаточно четко определяются их функцией. Здесь обязательно должен быть помост для манекенщиц и ряды стульев или кресел для зрителей. Среди демонстрационных залов Домов мод и Домов быта наряду с квадратными и прямоугольными залами есть залы круглой формы. Круглые залы решены как амфитеатр, в центре которого происходит показ мод (на сцене или помосте). Здесь решение интерьера направлено на создание самого выгодного фона для выступления манекенщиц, демонстрирующих модели, следовательно, в пластическом

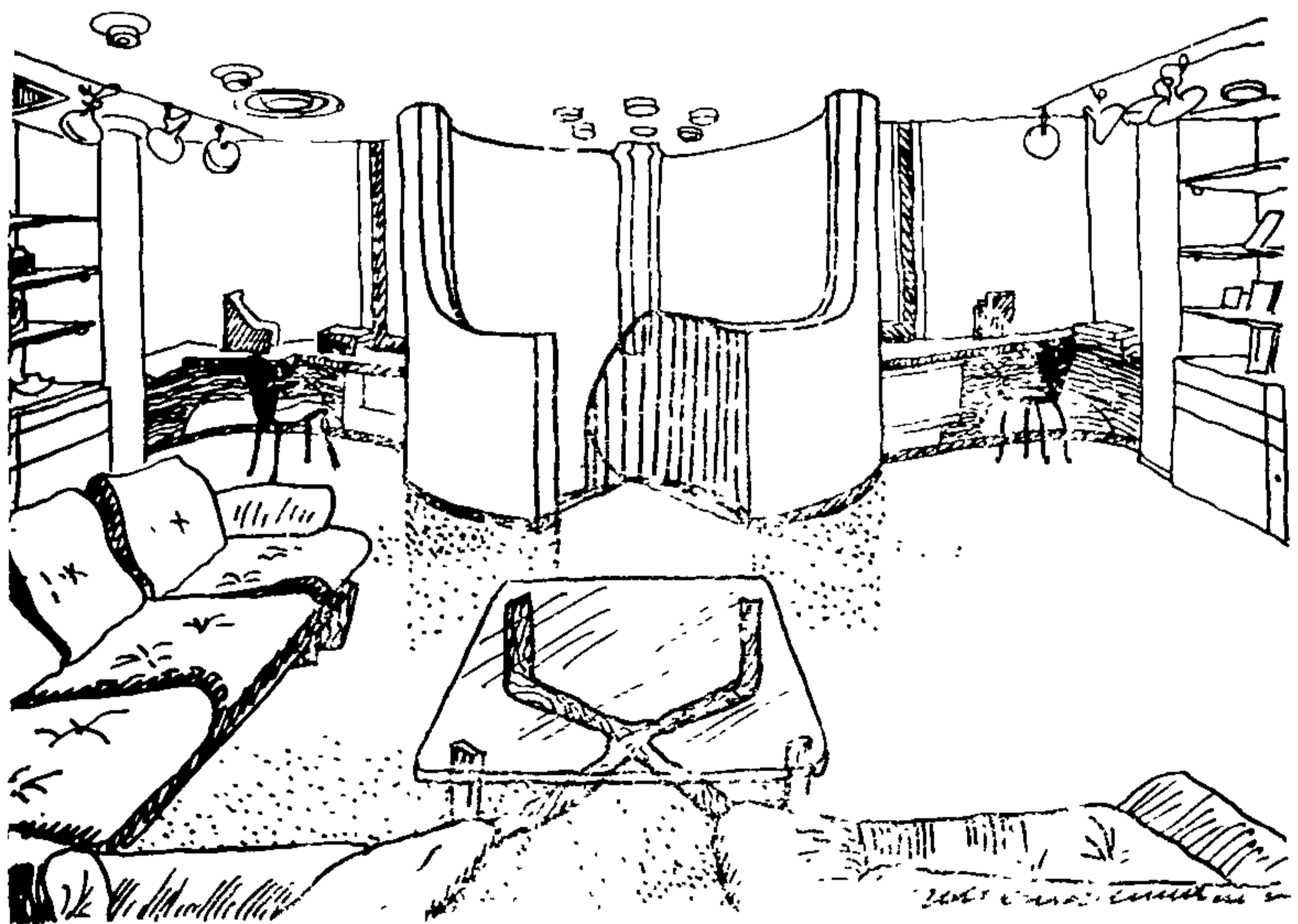

Рис. 86. Операционный зал Дома моды



Рис. 87. Демонстрационный зал Дома мод

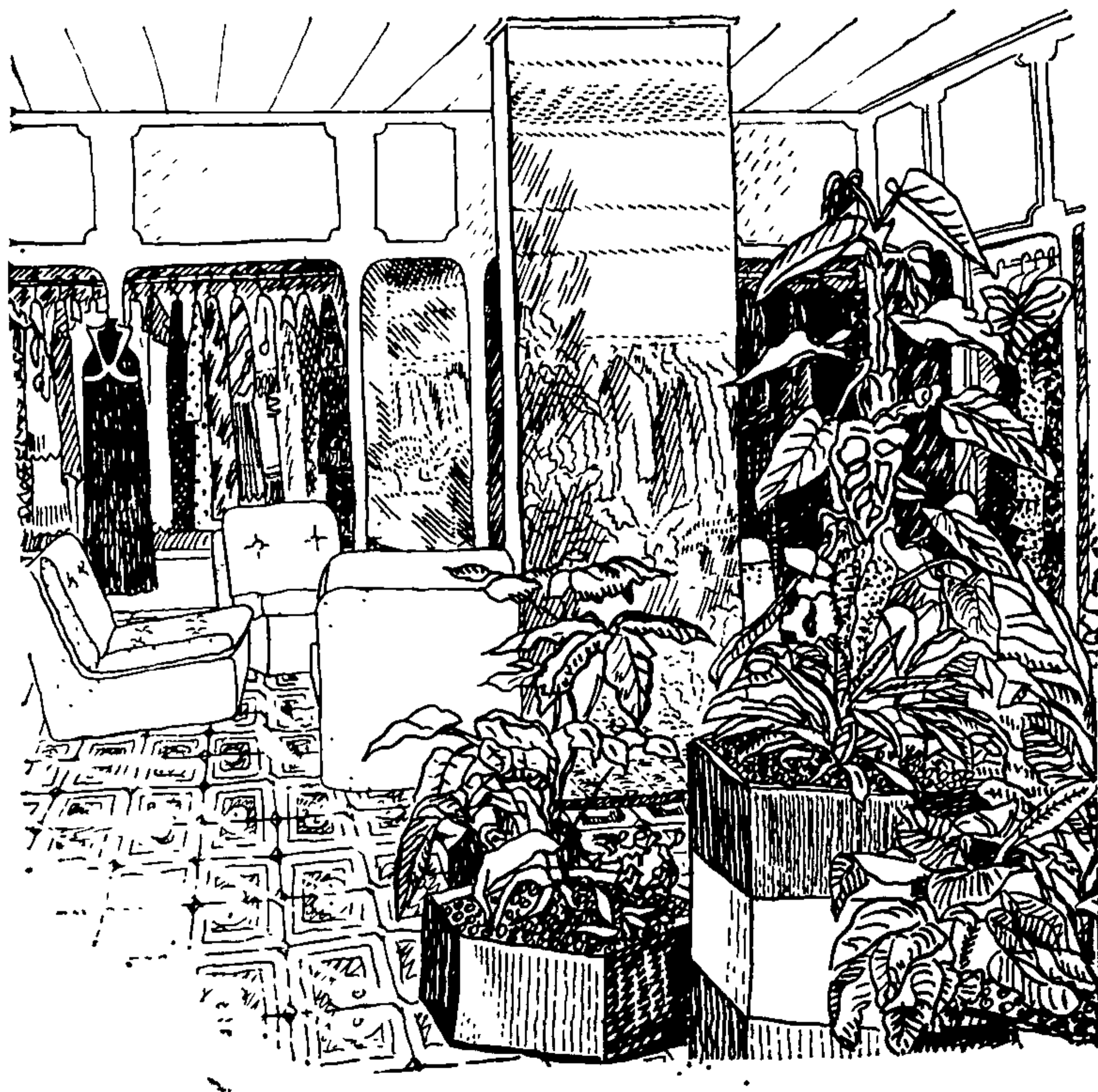

Рис. 88. Демонстрационный зал Дома мод (пример решения потолка с освещением)

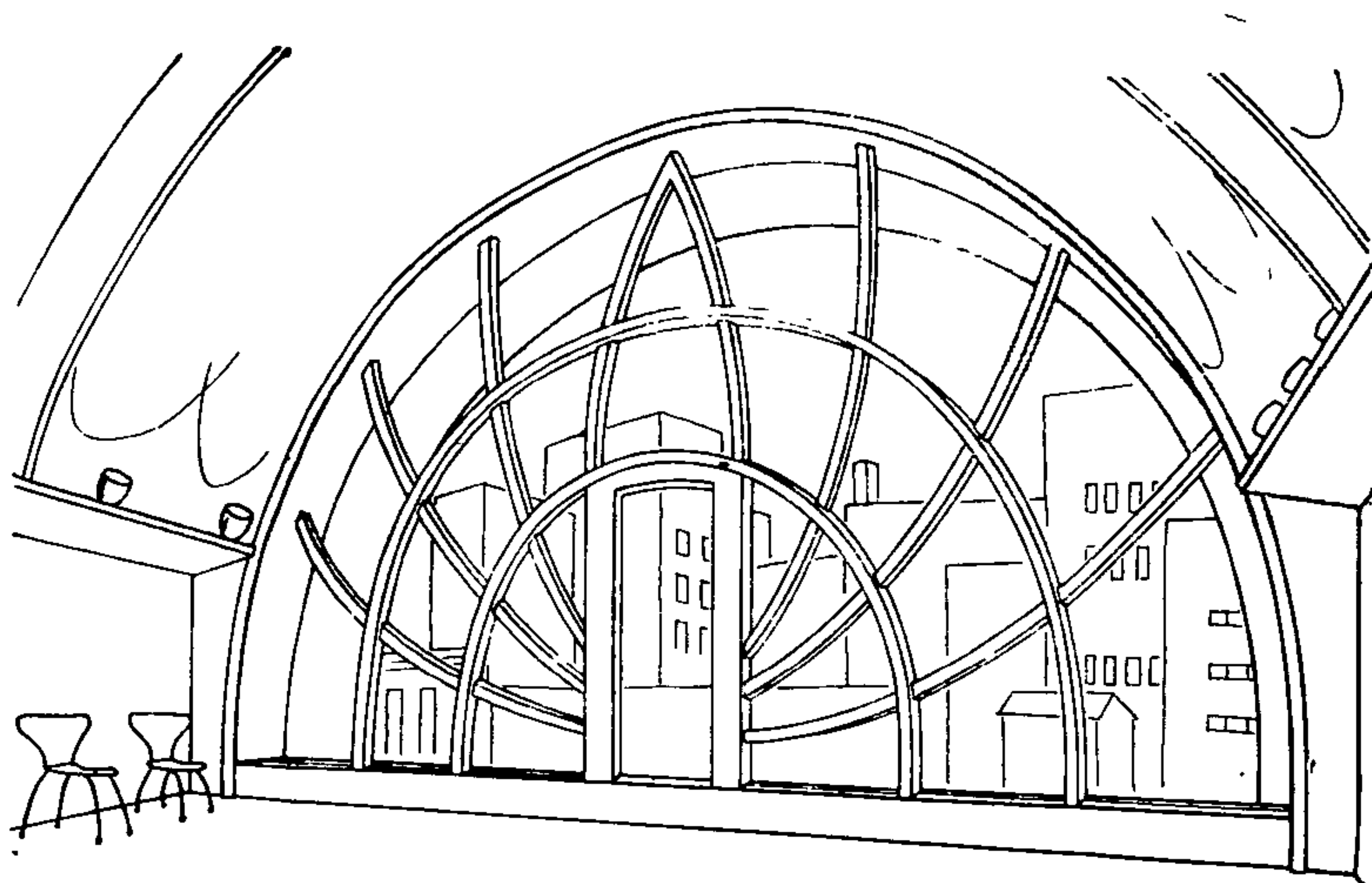

Рис. 89. Дом быта в Таллине

А — пример решения экспозиции, выставочных стендов, группировки мебели для посетителей; Б — пример решения общего освещения; В — пример решения напольных витрин, размещения рекламы и информирующих текстов; Г — мебель для посетителей в ожидания-отдыха; Д — пример решения информирующего текста

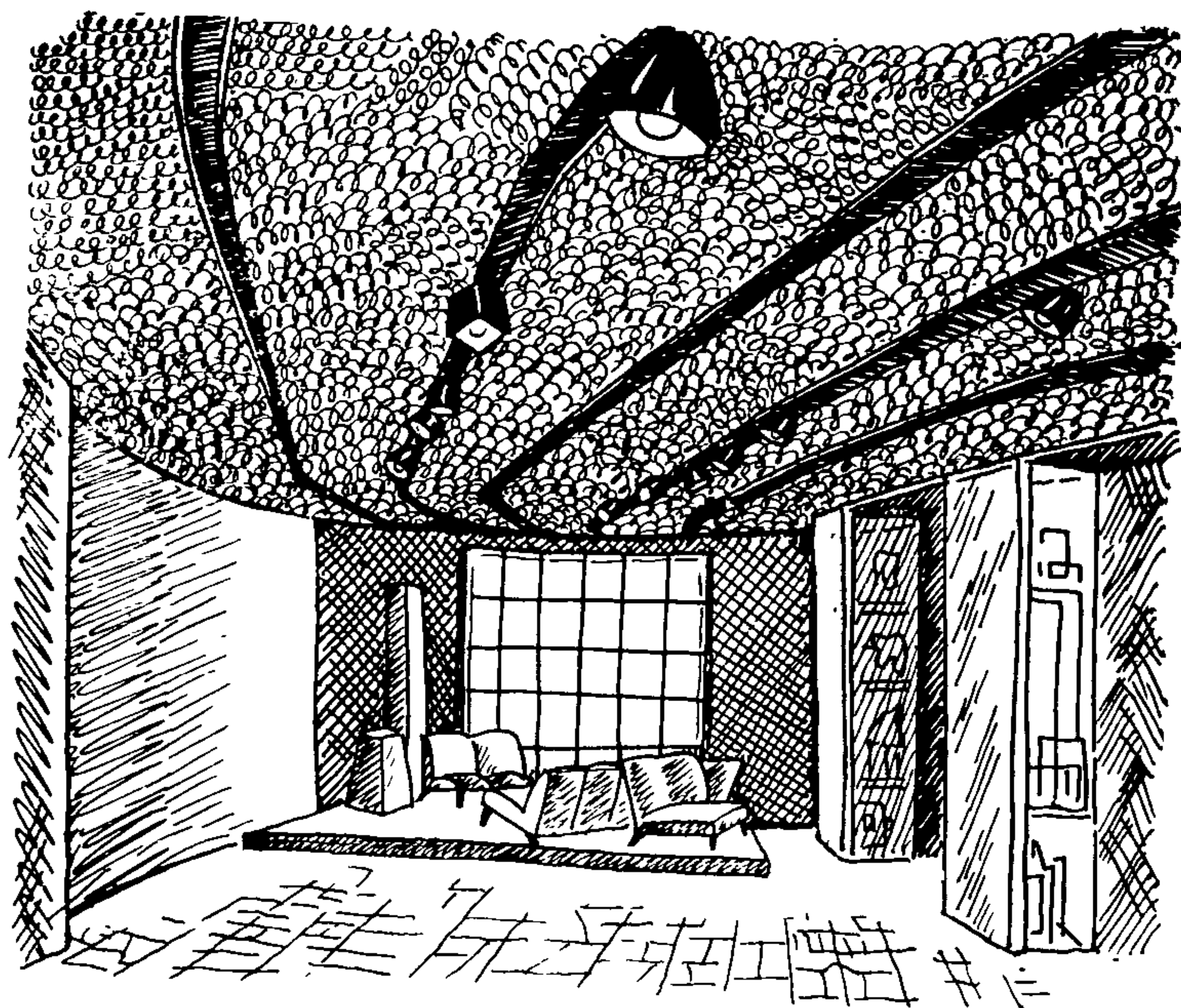
и цветовом отношении интерьер должен быть спокойным, нейтральным. Демонстрация моделей требует усиленного освещения. Над сценой или помостом в центре зала или с одной из его сторон рекомендуется иметь увеличенную высоту помещения. Удачно можно решить демонстрационный зал, применяя купольные потолки (круглые или полуцилиндрические в вытянутых помещениях), стеклянные потолки, световые фонари или потолки, имитирующие эти приемы. Активно решенный потолок и освещение — отличии-

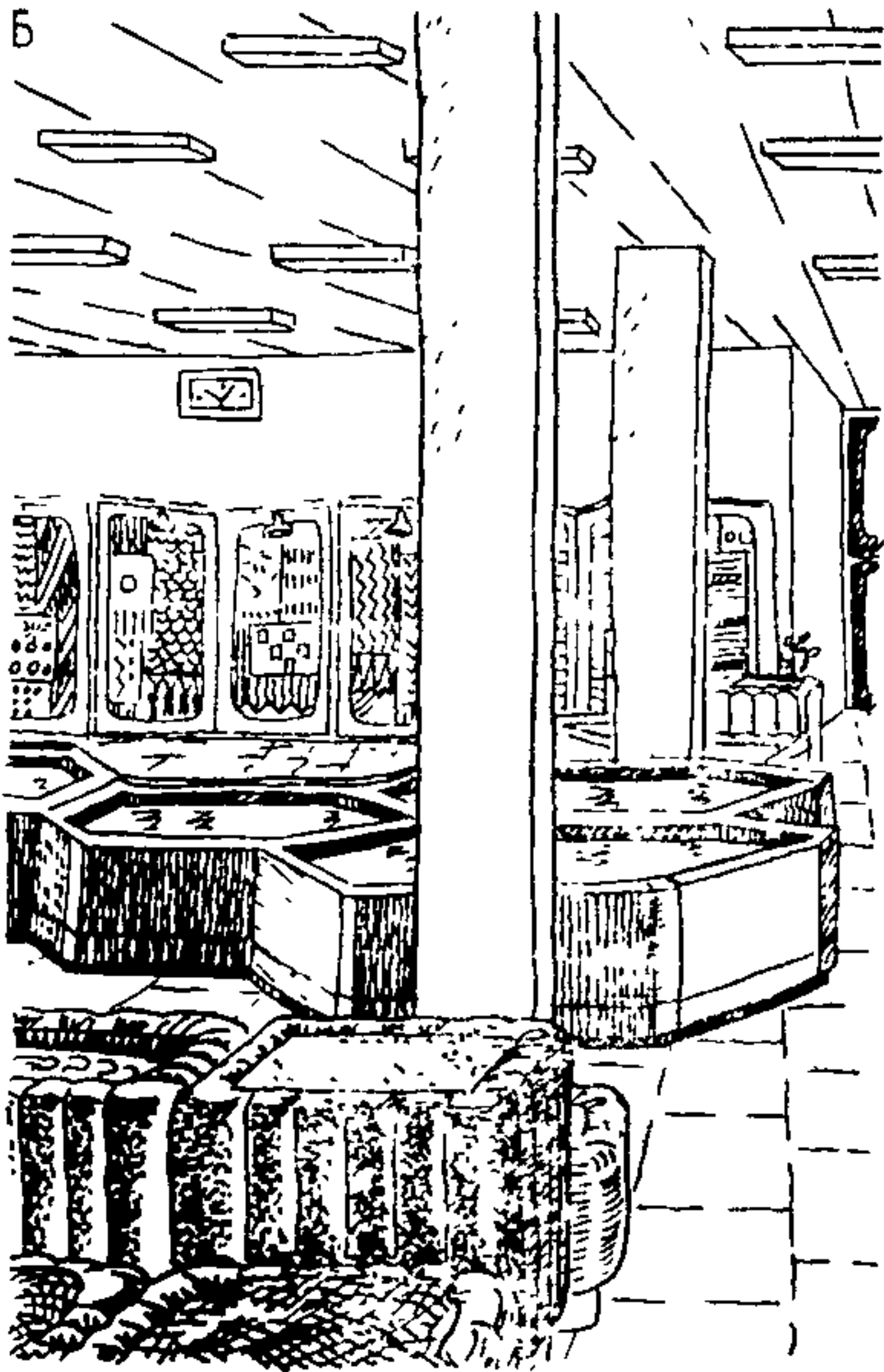
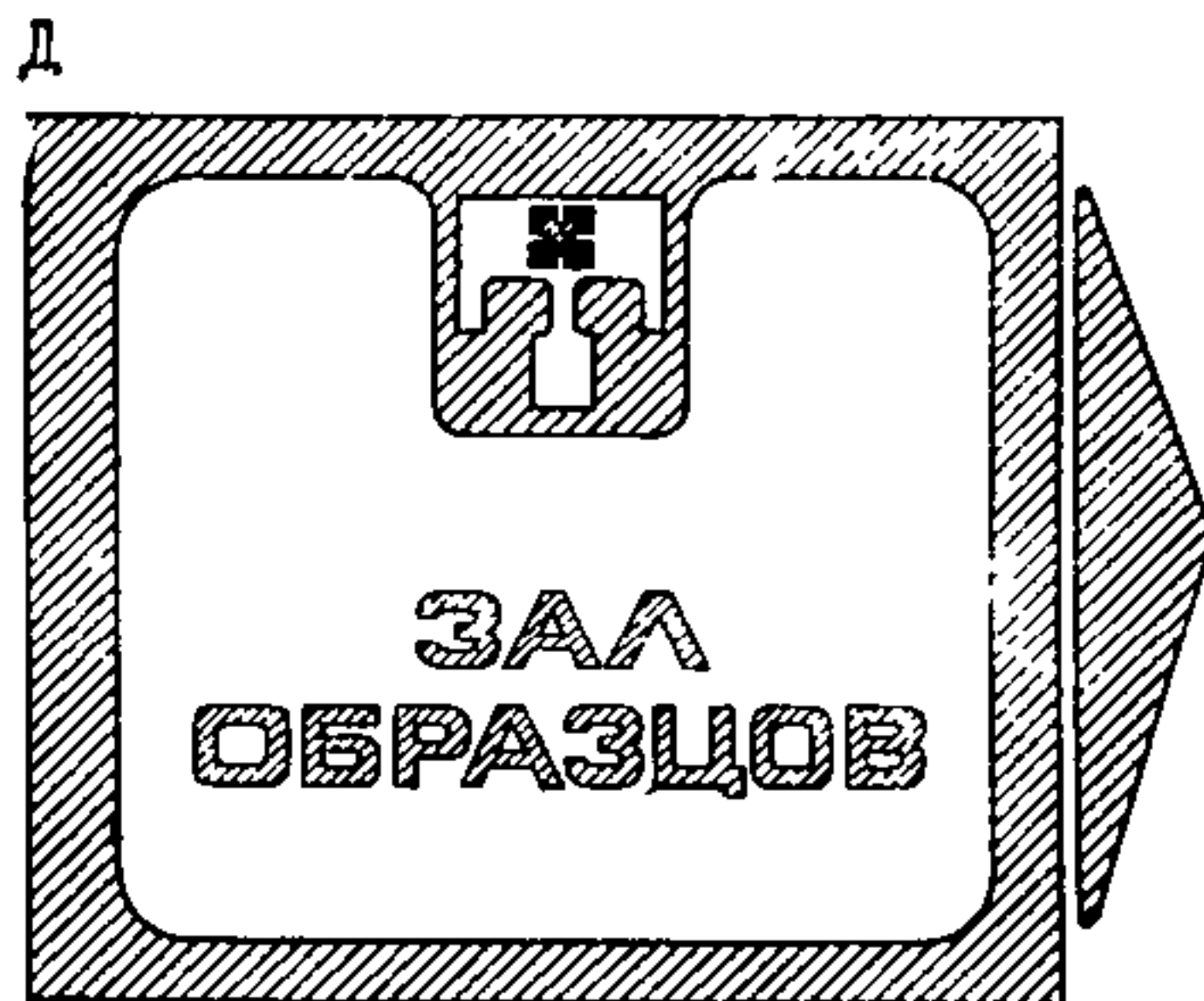
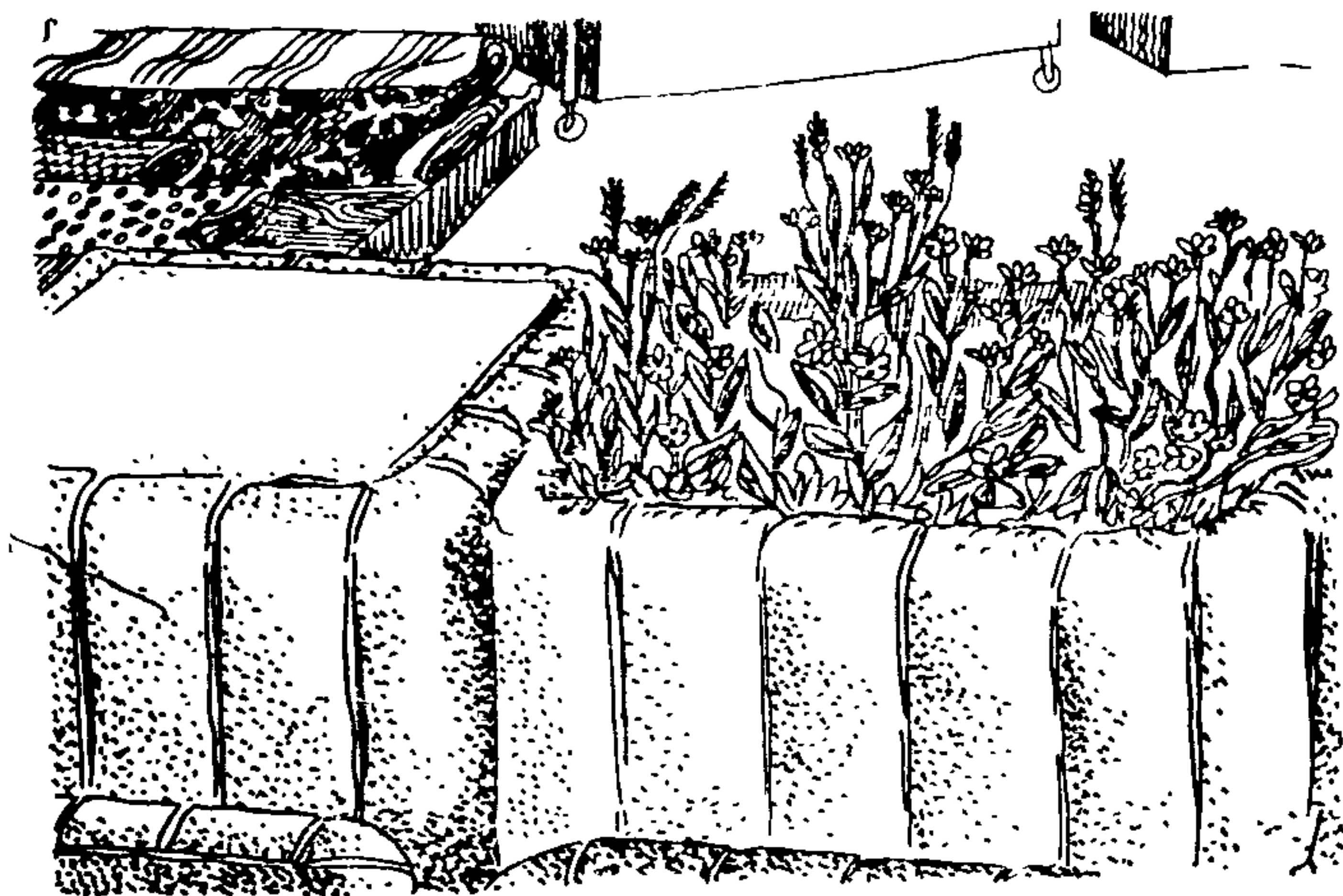
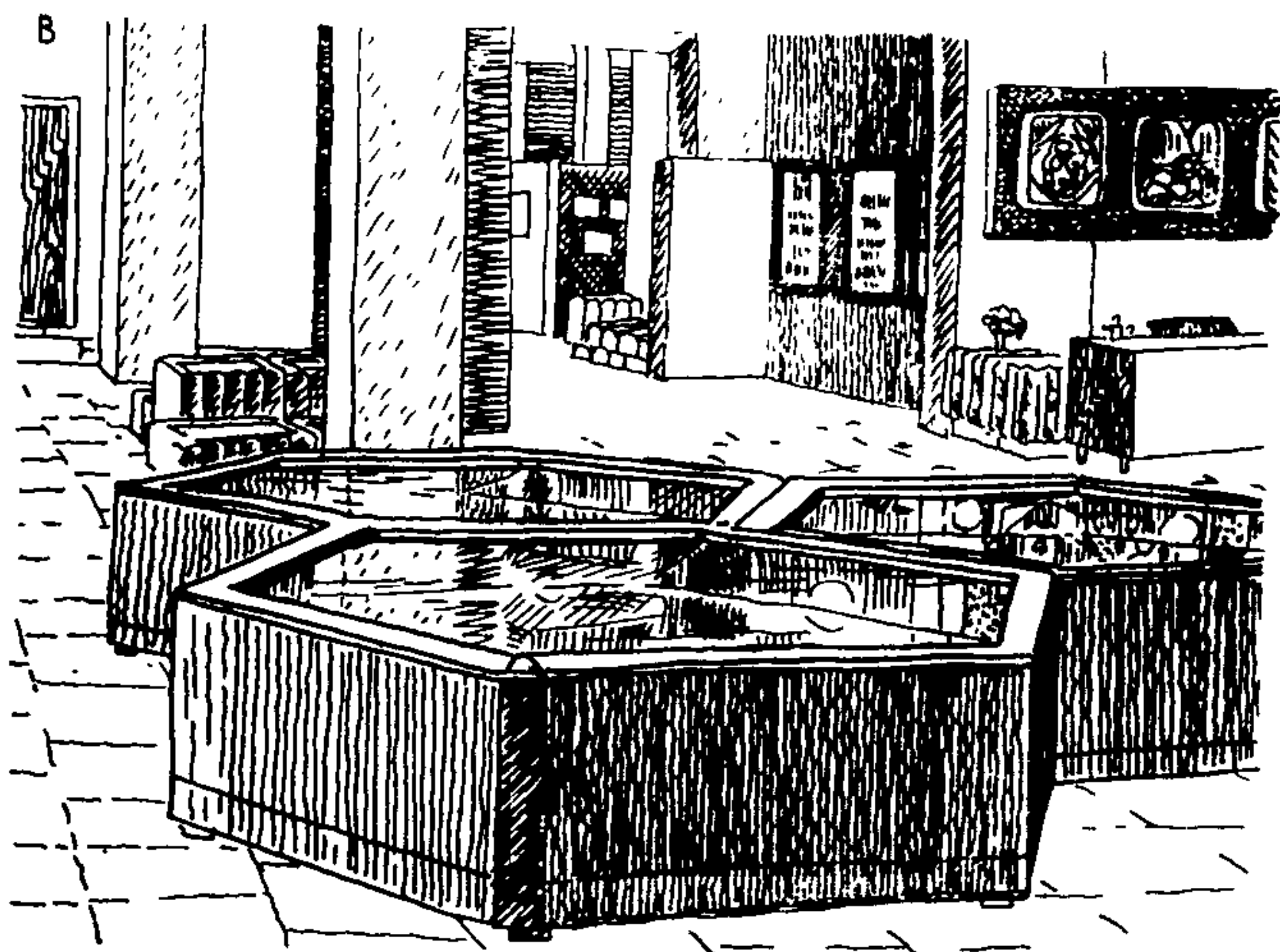

гельная черта архитектуры демонстрационных залов (рис. 87, 88).

4.6. Выставочные залы (или помещения) в крупных бытовых комплексах решаются по принципу всех выставочных помещений. Содержанием зала служат витрины и стенды красивых, простых форм, с хорошим доступом к ним и свободным обзором. Весь интерьер, как правило, нейтрален или решен в спокойных цветовых тонах. Естественное и искусственное освещение должно хорошо освещать демонстрируемые изделия и создавать общий мягкий равномерный световой режим в помещении.

4.7. В крупных комплексах бытового обслуживания все салоны для посетителей должны решаться на основе единого композиционного замысла и восприниматься не отдельными, разрозненными помещениями, а единой предметно-пространственной средой для всего здания. Следовательно, интерьеры всех салонов должны быть выдержаны в одном масштабе и построены на некоем общем для всей внутренней архитектуры модуле. Модулем могут стать мебель, световые устройства, решение оборудования, полов и т. п. При размещении помещений для посетителей в разных уровнях на двух-трех этажах большую роль играет лестница. В ее решении могут сконцентрироваться пластические и декоративные темы, которые получают на каждом этапе свое индивидуальное развитие (характер и материал ограждения, решение пола на лестничных площадках, решение освещения, характер декора стен или фактура отделки).

Дома быта и Дома мод размещаются в крупных зданиях городского значения, в решении предметно-пространственной среды их салонов должен учитываться масштаб всего сооружения. Естественно, что шаг колонн, ритм окон и их величина, большие площади и кубатура самих помещений дают масштаб внутренним пространствам. Однако решая интерьеры здания, важно поддержать этот масштаб, подчеркнуть его крупными группировками мебели, свободными пространствами, создавая иллюзию их избытка проходом для посетителей, крупным рисунком пола, масштабом декоративных деталей, характером и ритмом информирующих средств (рис. 89).

АРХИТЕКТУРНО-ХУДОЖЕСТВЕННЫЕ ПРИНЦИПЫ РЕШЕНИЯ ПРЕДМЕТНО-ПРОСТРАНСТВЕННОЙ СРЕДЫ

МЕБЕЛЬ И ОБОРУДОВАНИЕ

4.8. Мебель и оборудование (механическое, электрическое и пр.) служат основными элементами, формирующими предметно-пространственную среду в зданиях бытового обслуживания.

Рациональность и высокие эстетические качества этих изделий во многом определяют комфорт условий для посетителей и персонала, а также помогают создать красивые, современные интерьеры.

Особенности специальной мебели, предназначенной для производственных зон, в которых оформляют документы или выполняют работы непосредственно в присутствии заказчика, заключаются в том, что создаваемые ею удобства отвечают конкретному назначению. Мебель в зависимости от характера конкретных бытовых услуг отличается параметрами, конфигурацией и композиционным решением.

Стандартный (минимальный) набор мебели для производствен-

ной зоны каждой отрасли бытового обслуживания состоит из стола для приема и выдачи заказов или стойки-барьера и рабочего стола, рабочего поворотного кресла (или стула), шкафа, стеллажа для хранения изделий.

Иная специфика у мебели, предназначенной для ожидания-отдыха. Минимальный ее набор включает кресла для отдыха, банкетки или стулья, столы журнальные, цветочницы. Характеристика мебели для отдыха в большой степени зависит не от конкретных бытовых услуг, типа предприятия, уровня его комфортабельности, поэтому формы, размеры, отделка мебели, ее образные и стилевые характеристики различны в Домах быта и Домах мод, мастерских мелкого ремонта и пр.

Особенности бытовых услуг определяют деление производственной зоны на подзоны с конкретным назначением. В зависимости от типа предприятия, назначения зон, общего архитектурно-художественного решения интерьера определяется характер мебели, состав мебельного набора.

Подзоны приема и выдачи заказов, а также зоны срочного ремонта часов, граверных и ювелирных работ, ремонта кожгалантерей, машинописных и переплетных работ, фотокиноработ и срочной



Рис. 90. Варианты расстановки мебели в зоне оформления заказов, в зоне срочного ремонта и зоне ожидания

химчистки чаще всего оснащаются стойкой-барьером, отделяющим производственную часть от остального помещения, столом рабочим, креслом или стулом рабочим, стеллажами, шкафами (для готовых изделий), витринами, стендами (для показа продукции или материалов) (рис. 90).

Подзоны оформления услуг (изготовление обуви, головных уборов, ремонт трикотажных изделий и прокат), в которых характер операций требует больше времени на их оформление, а также предусматривает взаимное общение посетителя и персонала, как правило, оснащаются столом для оформления заказов (приемщика), креслом или стулом рабочим, креслом или стулом для отдыха, стеллажами, шкафами, горками (для готовой продукции), витринами, стендами (для готовой продукции и имеющихся в наличии материалов и полуфабрикатов), стендом (для информации), зеркалами настенными, подиумами для манекенов, кассовыми кабинетами. От расстановки мебели и оборудования, характера их группировки, графика движения посетителей и персонала зависят рациональное использование помещений и удобства для посетителей. Разнообразие планировочной организации залов приема и ожидания достигается различным расположением рабочих мест по отношению к конструктивным элементам здания, а также вариантами расстановки мебели. Рационально размещать столы приемщиков параллельно или перпендикулярно стене, у которой стоят шкафы или стеллажи. При организации нескольких рабочих мест, имеющих одно назначение, на большой площади целесообразно столы приемщиков, кресла и другую мебель ставить ступенчато по отношению к следующей подзоне.

Чтобы добиться впечатления цельности и большего простора в решении предметно-пространственной среды, мебель размещают на площади салонов крупными группами в соответствии с функционально-технологической схемой. Создать впечатление зрительной свободы помогают встроенные шкафы различного назначения.

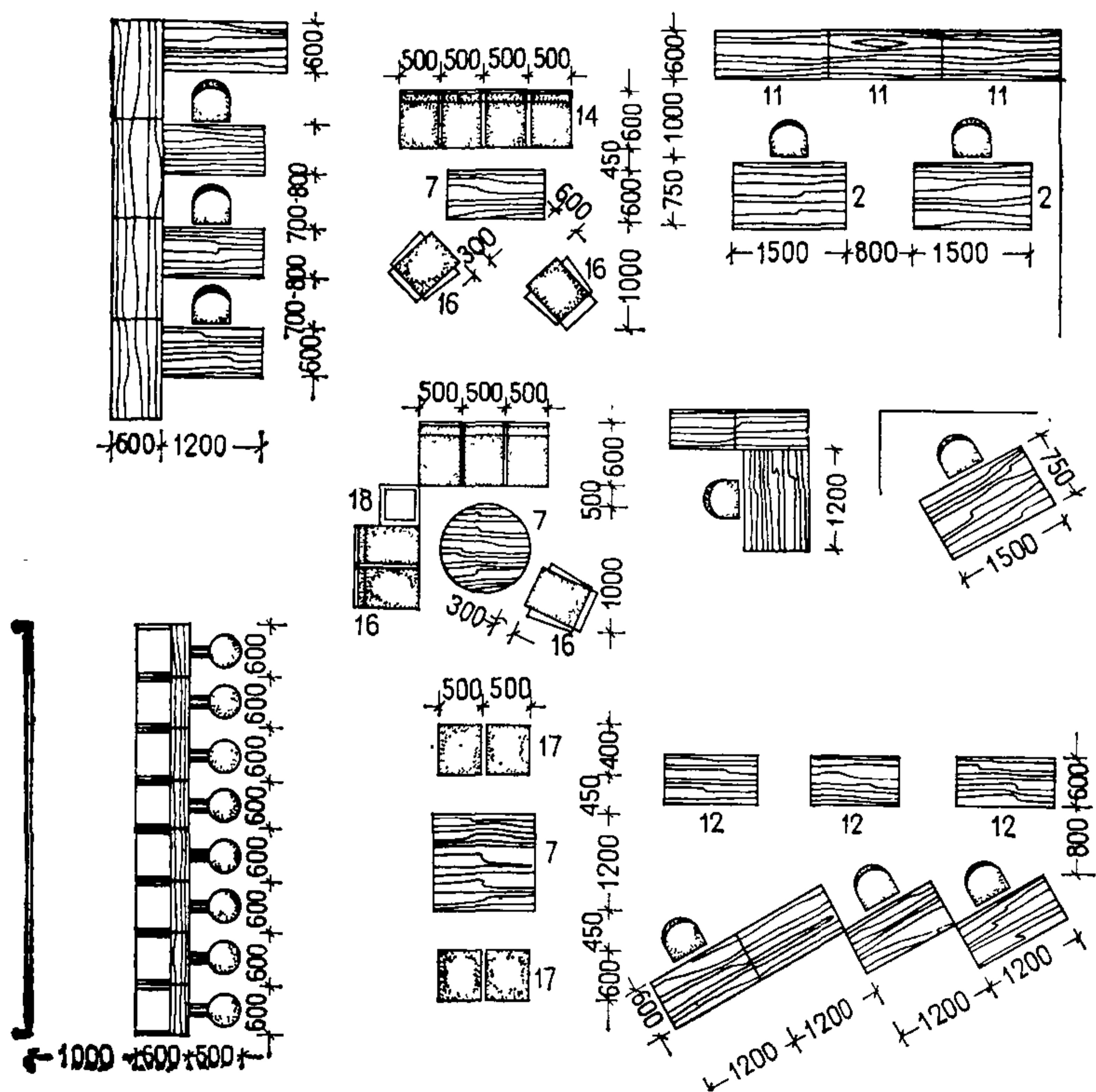
Зоны приема и выдачи заказов рекомендуется выделять с помощью композиционных приемов (например, местными светильниками, декоративными элементами) или цветовой композиции, когда мебель или другие предметы, входящие в зоны приема и выдачи заказов, выделяются цветом. Так, в салонах Домов быта и мод дверцы встроенных шкафов, облицованные пластиком, могут решаться как декоративные панно с ритмическим чередованием рисунка. Расчленив большой салон на подзоны можно стационарными декоративными или раздвижными перегородками, экранами, барьерами, а также группами мебели для отдыха.

Зона срочного ремонта обуви отличается от аналогичных зон тем, что производственный процесс, протекающий на глазах у посетителя, достаточно сложен и состоит из ряда последовательных операций, для выполнения которых требуется специальное оборудование (машина для крепления каблуков, отделочная машина, пресс и пр.) Для удобств посетителей, которые ожидают выполнения заказа, эти зоны помимо стандартного набора мебели оснащаются стойкой с посадочными местами (по типу барной). Созданию атмосферы уюта, контрастирующей с производственной частью, способствуют соседствующие зоны отдыха и ожидания, в которых помимо банкетов, кресел для отдыха (табл. 13) рекомендуется применять декоративную зелень, информативные устройства и установить телевизор.

Особую характеристику имеет предметно-пространственная организация залов парикмахерских. Они не входят непосредственно в состав салона, но, учитывая, что они могут быть соединены с ним большими застекленными проемами, раздвижной перегородкой, а также то, что в них одновременно оформляются и выполняются услуги, следует отметить особенности их предметной организации. Зона парикмахерских услуг оснащается следующей мебелью и оборудованием: туалет парикмахерский (с умывальником и без умывальника), кресло для клиента, стол для маникюра, кресло или стул рабочий, кабина кассира, шкаф, витрина (см. табл. 13).

Специфические характеристики имеют подзоны услуг в изготовлении одежды и трикотажных изделий. Основное назначение этих подзон — обеспечить удобство посетителям и наглядно продемонстрировать модные модели, которые предлагаются для продажи или в качестве образцов. Наряду с группой мебели, предназначенной для оформления заказа (стол приемщика, кресло рабочее), значительное пространство в этих подзонах отводится примерочным кабинам, подиумам для демонстрации новинок, витринам, стендам (см. табл. 13), а также таким составляющим элементам интерьера, как декоративная зелень, элементы прикладного и декоративного искусства.



Одной из разновидностей зон приема и выдачи заказов стала зона справочного обслуживания. Эти зоны помимо столов и кресел оборудуются информационными стендами и витринами (рекламирующими продукцию), а также креслами, журнальными столами (см. табл. 13). Планировка этих зон должна оставлять свободные подходы для посетителей, в самом зале зоны должны находиться из пути движения посетителей. Эти зоны могут иметь как островное, так и пристенное решение.

Гардеробная зона размещается как на первом, так и на других этажах рядом с салонами (парикмахерскими, по изготовлению одежды и др.). Эти зоны оборудуются барьером гардеробным, вешалками (подвесными, настенными, напольными), зеркалами настенными (см. табл. 13). Гардеробные зоны имеют замкнутую планировочную схему и изолированы от других зон.

Каждое мебельное изделие для предприятий бытового обслуживания имеет свою специфику, которая зависит от назначения, факторов взаимодействия с человеком, условий использования и ухода за изделиями и пр. Следует также учитывать характеристики предприятий (Дом быта, мастерская по ремонту и т. п.), форму обслуживания (самообслуживание, обслуживание мастером) и др. Функциональные характеристики для мебели основополагающие, на них же основана классификация мебели в «Единой номенклатуре мебели и оборудования общественных зданий» и ГОСТ 19178—73, ГОСТ 18723—73.

Столы или стойки-барьеры для приема, выдачи заказов и оформления документов оборудуются закрывающимися ящиками или кассетами (для денег, документов), нишами (рис. 91). Столы также оснащаются полками для временного хранения заказов. Изделия имеют глухие боковые и заднюю стенки. Вместе с тем в зависимости от конкретного назначения, определяемого характером услуг, столы приемщиков отличаются друг от друга параметрами, конфигурацией и специальным устройством (табл. 13). Стол для приема швейных изделий должен иметь такие размеры, чтобы перемерить ткань, и иметь полки для хранения тканей. Стол

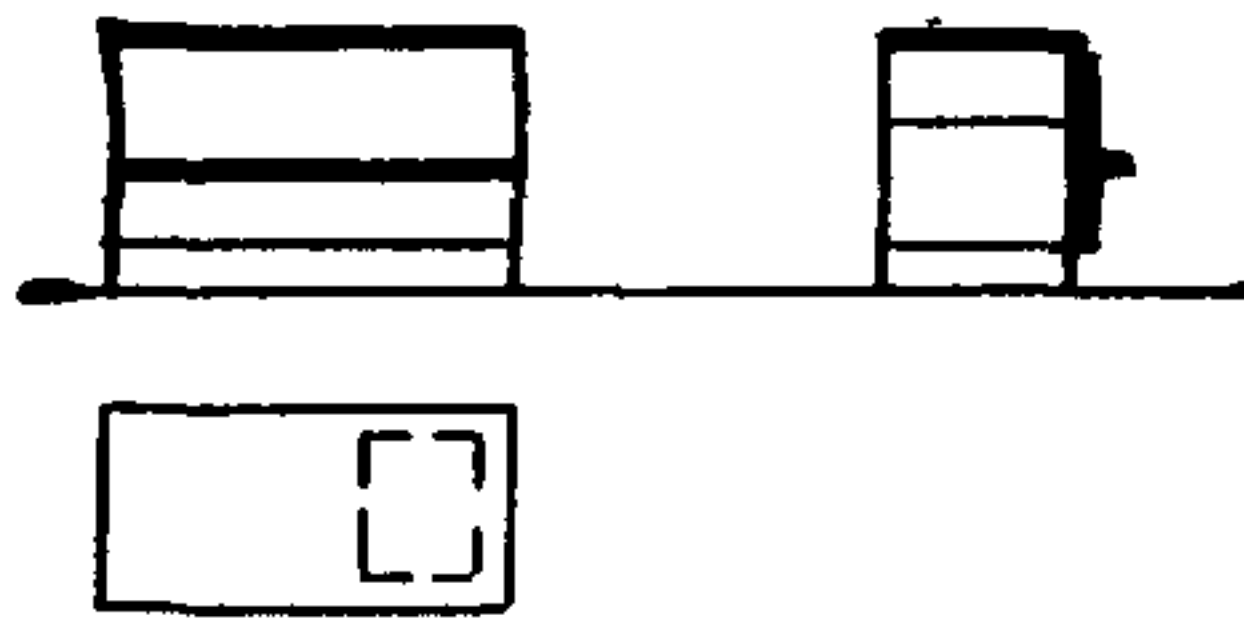
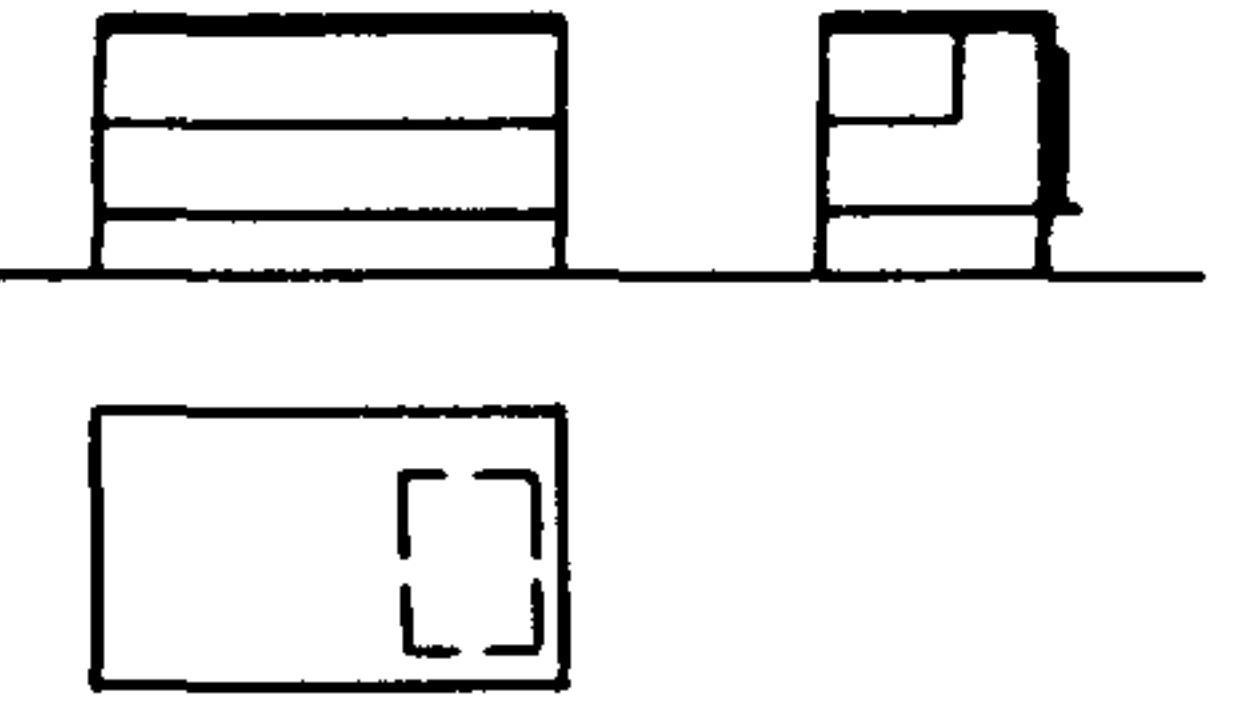
Номенклатура (типы и размеры) мебели помещений для посетителей в зданиях бытового обслуживания



| Наименование изделия | Размеры, мм | | | Функциональные схемы | Применение изделий |
|--|-------------|--------|--------|---|--------------------|
| | длина | ширина | высота | | |
| Стол приема, выдачи и оформления заказов: по изготовлению и ремонту одежды, вязке и ремонту трикотажа | 1200 | 600 | 720 |  | Салоны, КПП* |
| Стол приема, выдачи и оформления заказов по химчистке одежды | 1500 | 750 | 720 |  | |
| Стол приема выдачи и оформления заказов по изготовлению головных уборов | 1200 | 600 | 720 |  | |

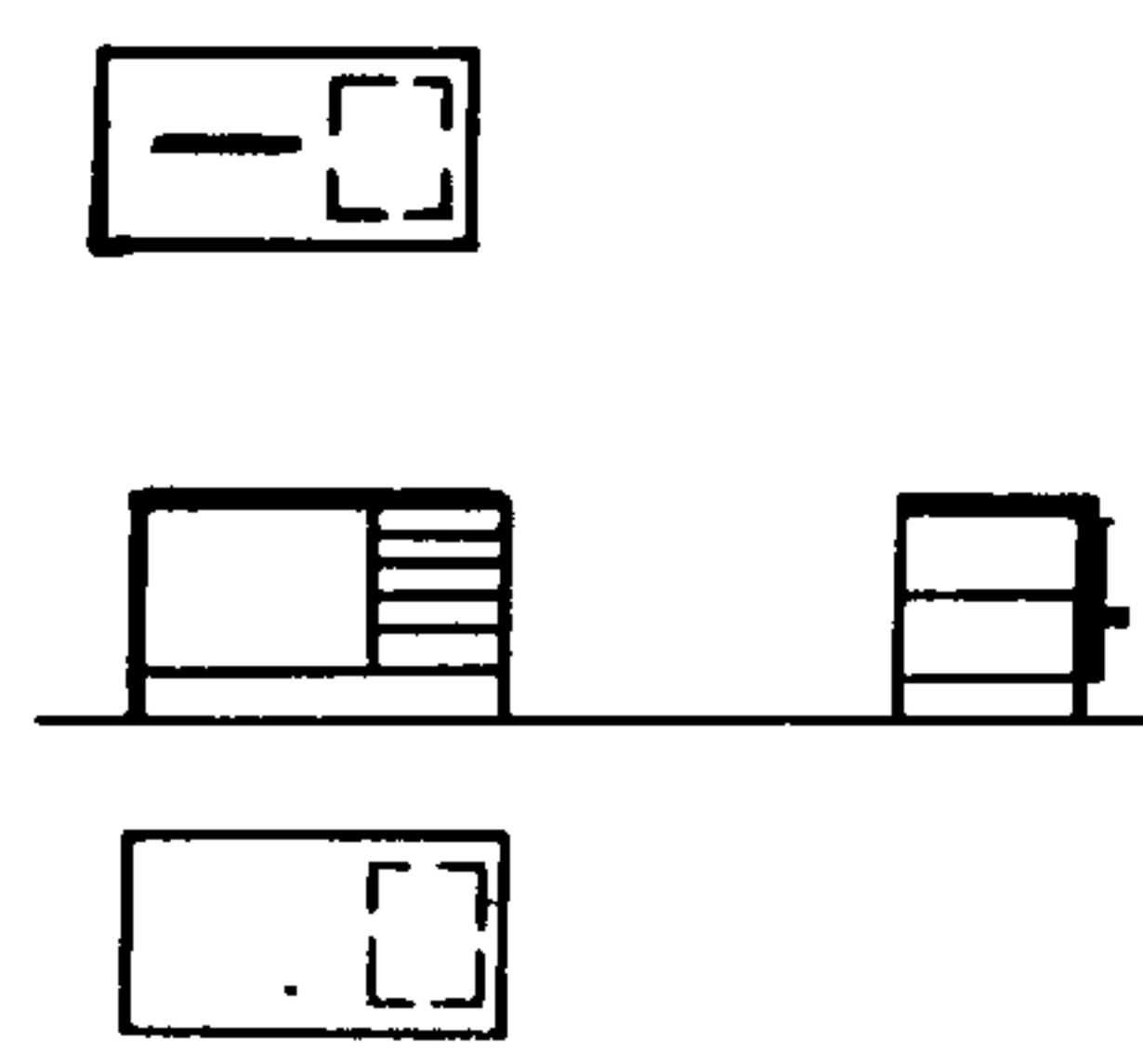
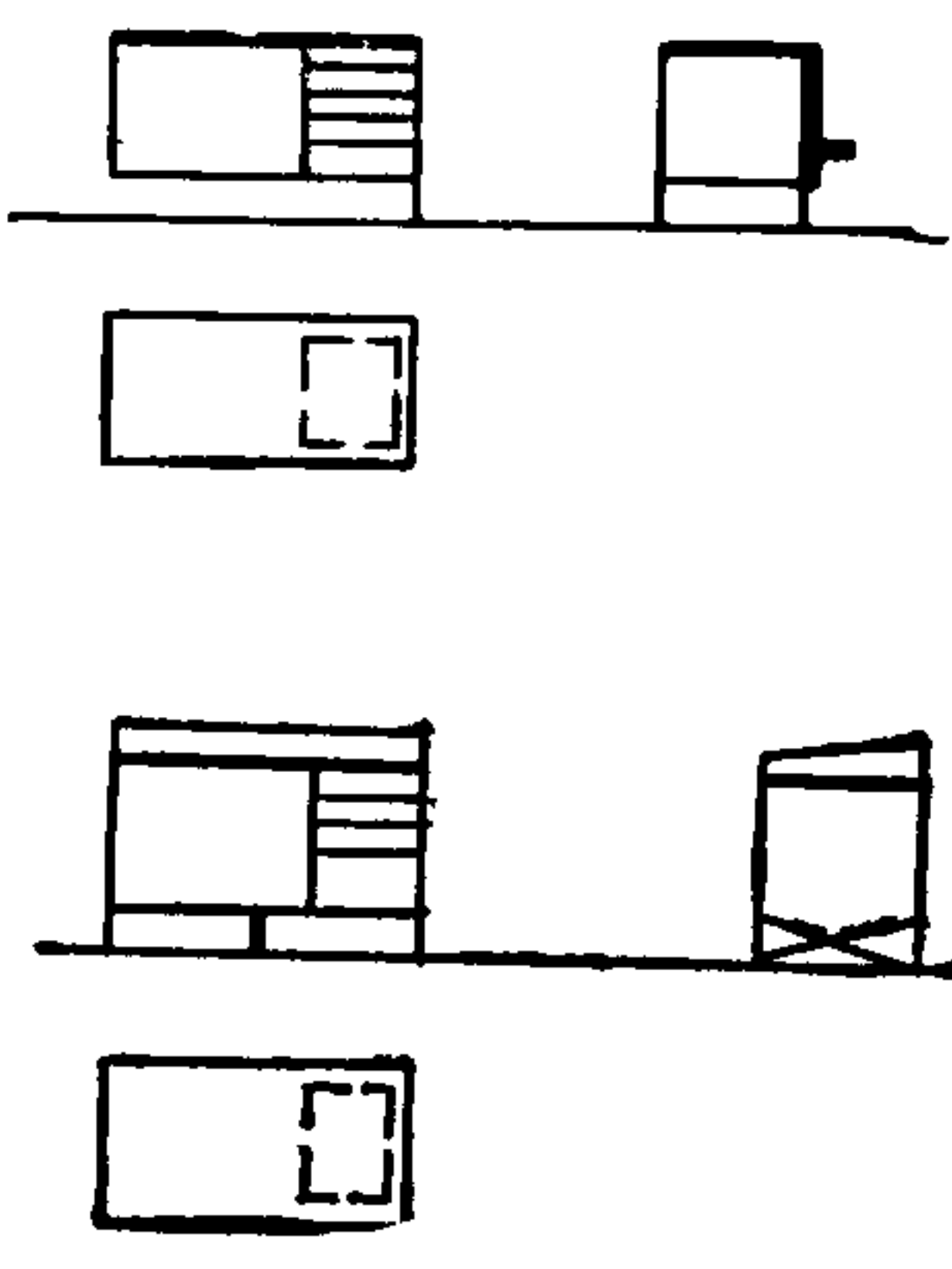

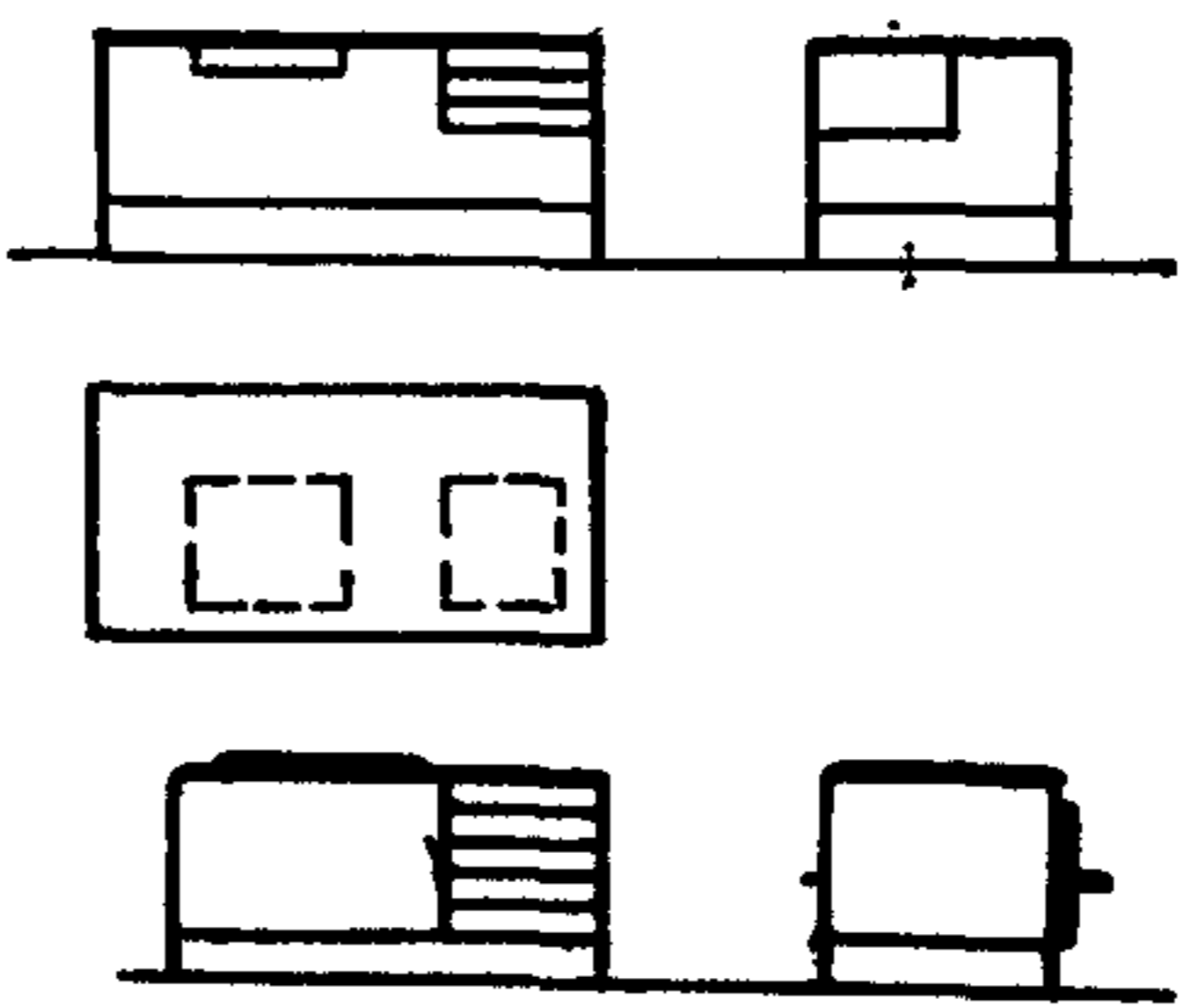
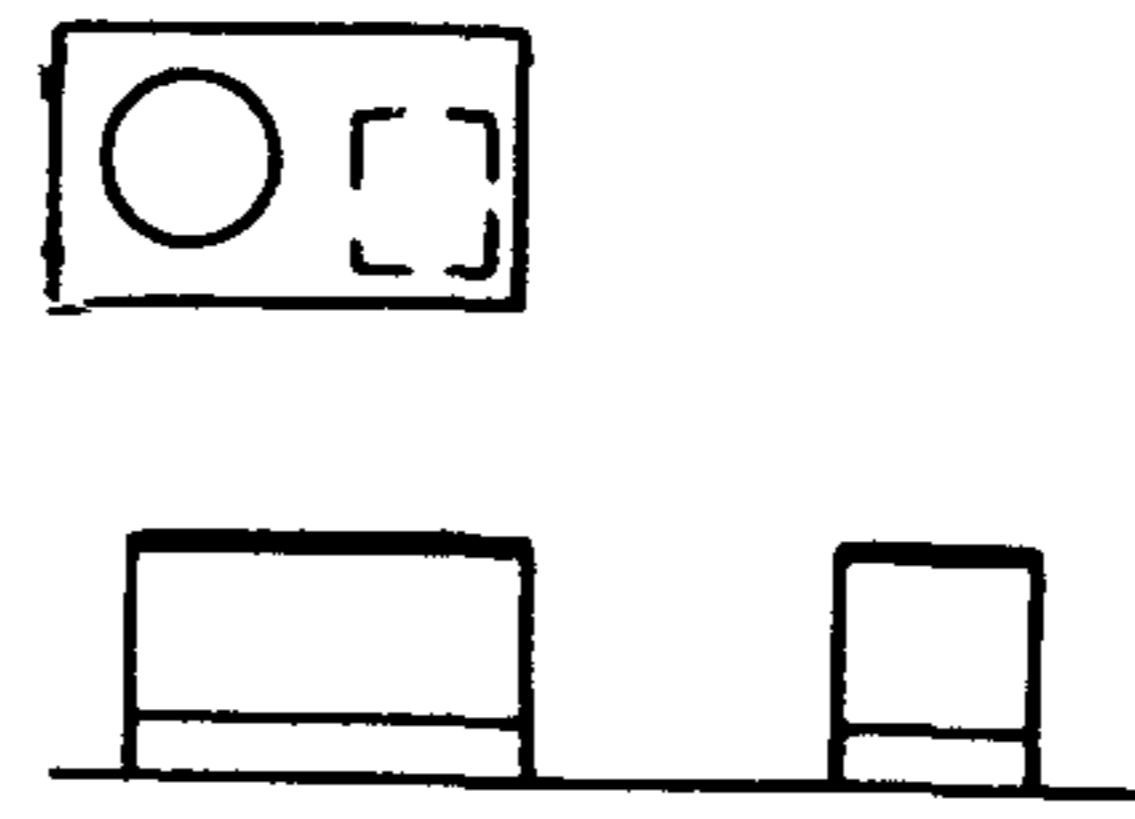
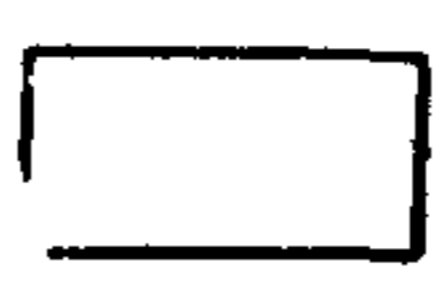
* КПП — комплексные приемные пункты.

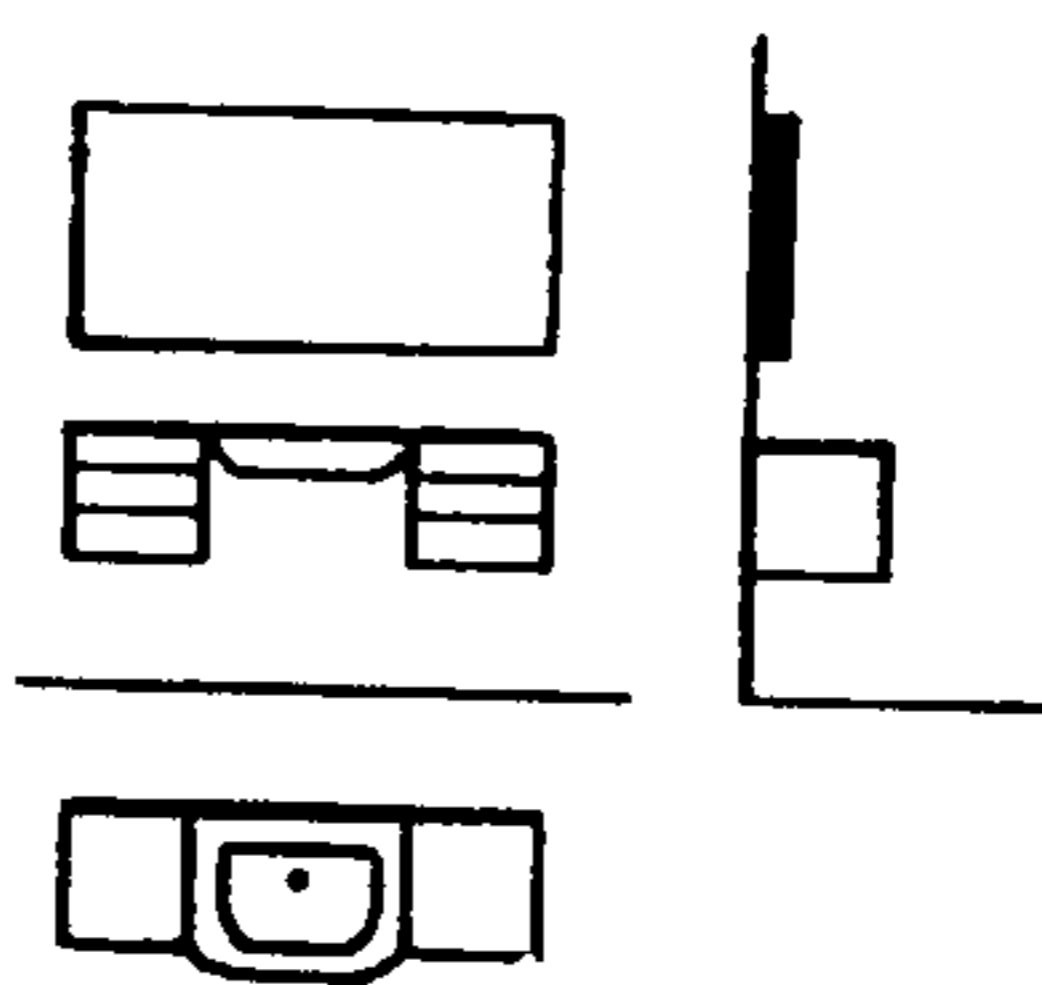
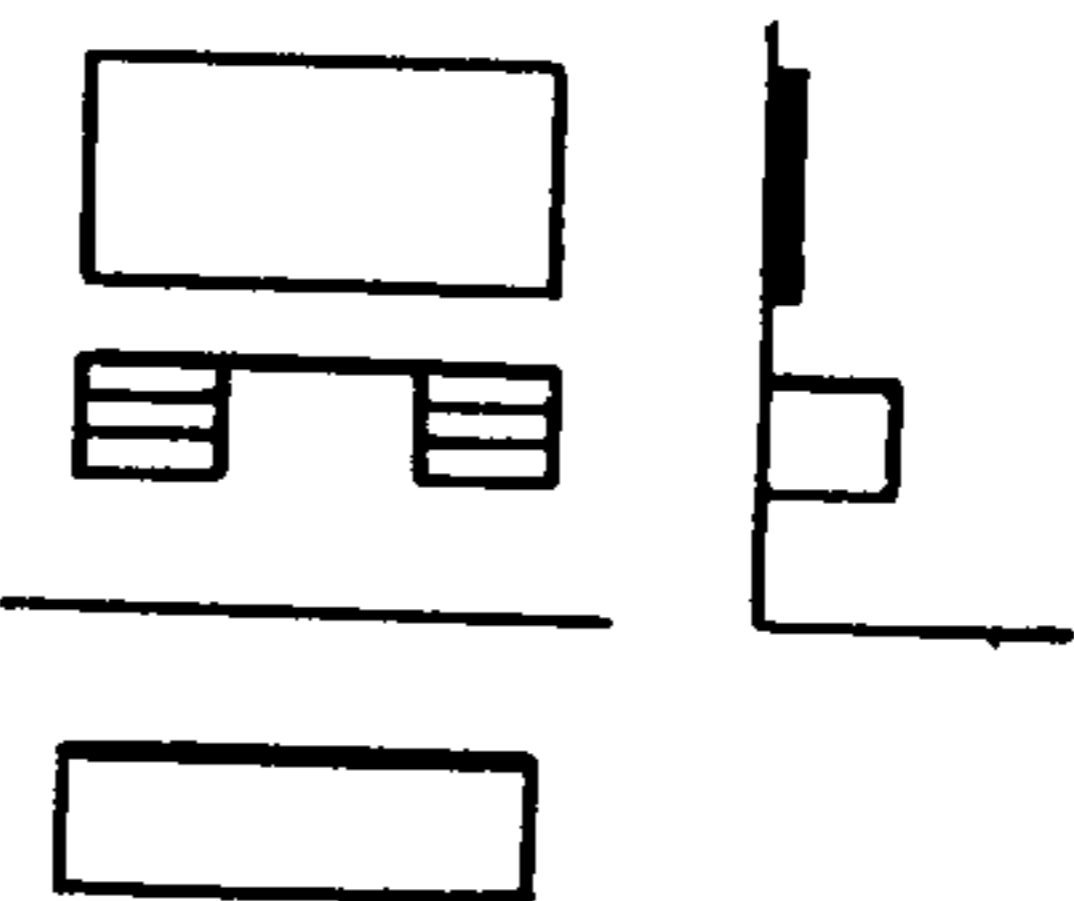
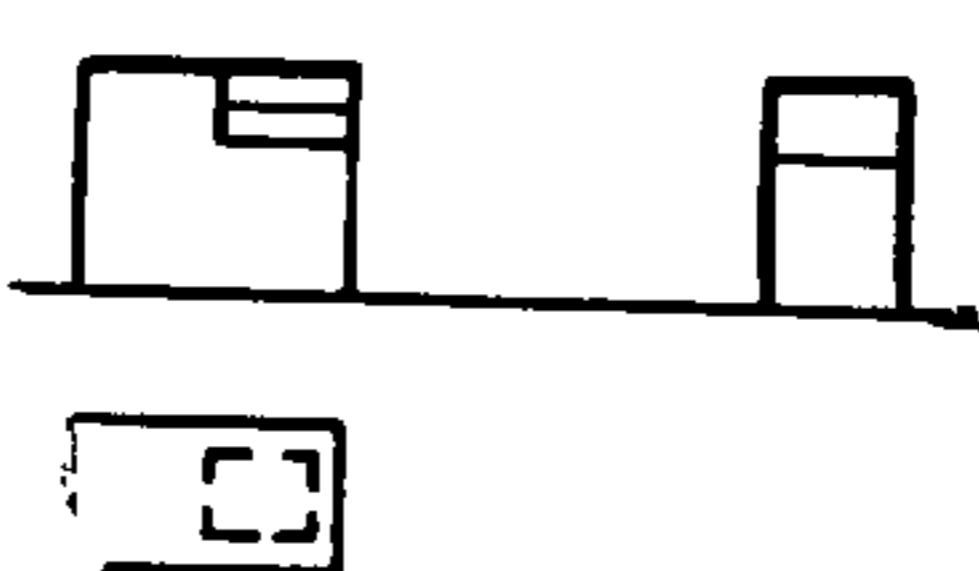
| | | | | |
|---|---------------|-----|-----|---|
| Стол по оформлению заказов на ремонт, обуви, квартир, проката, фотоработам и др. | 1200 | 600 | 720 |  |
| Стойка приема, выдачи и оформления заказов по ремонту часов, заправке и ремонту авторучек | 1000— 1200 | 600 | 900 |  |

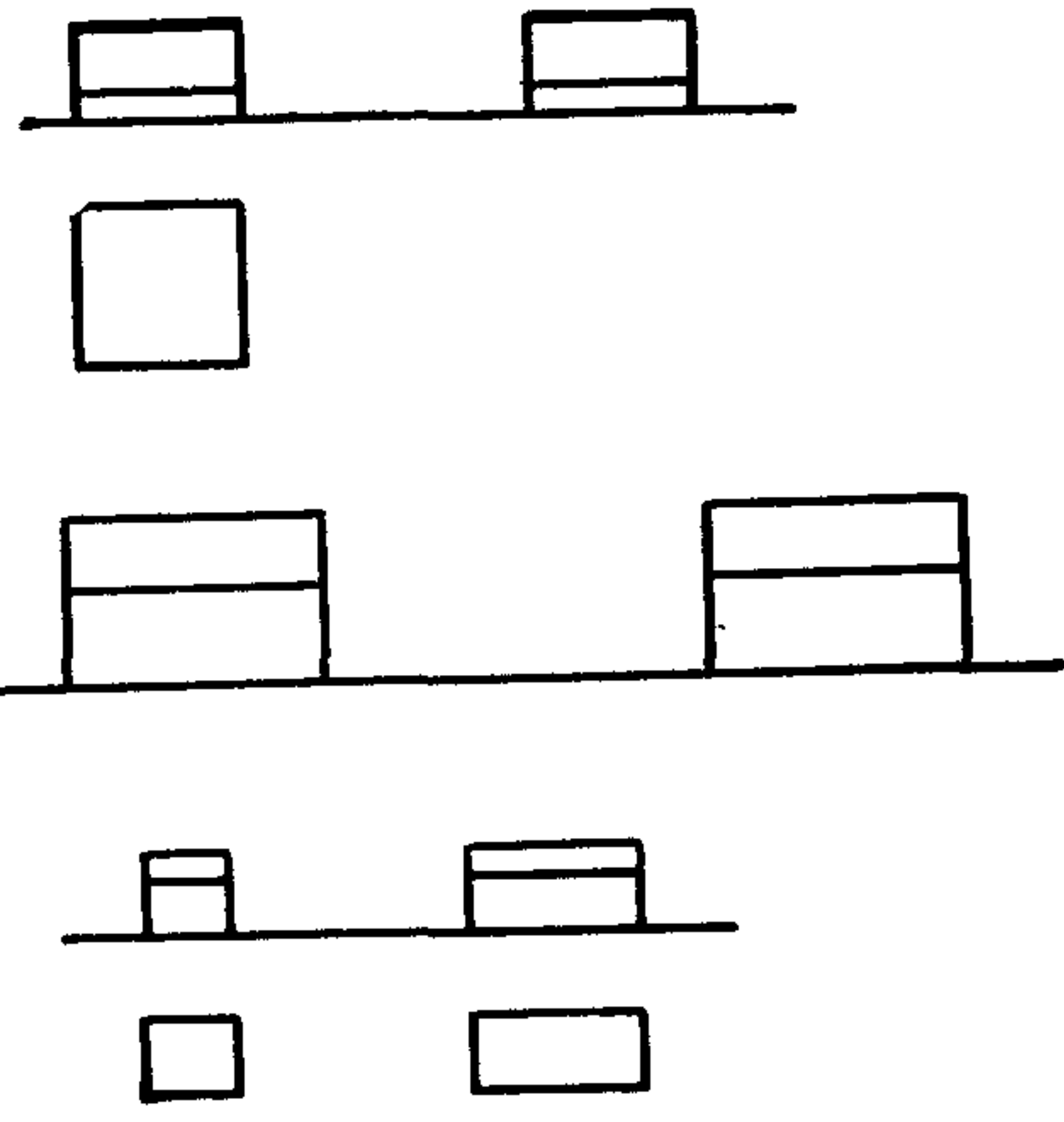
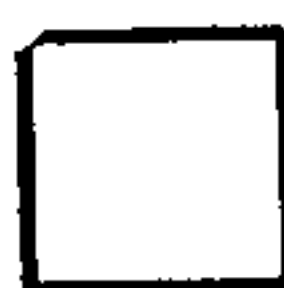

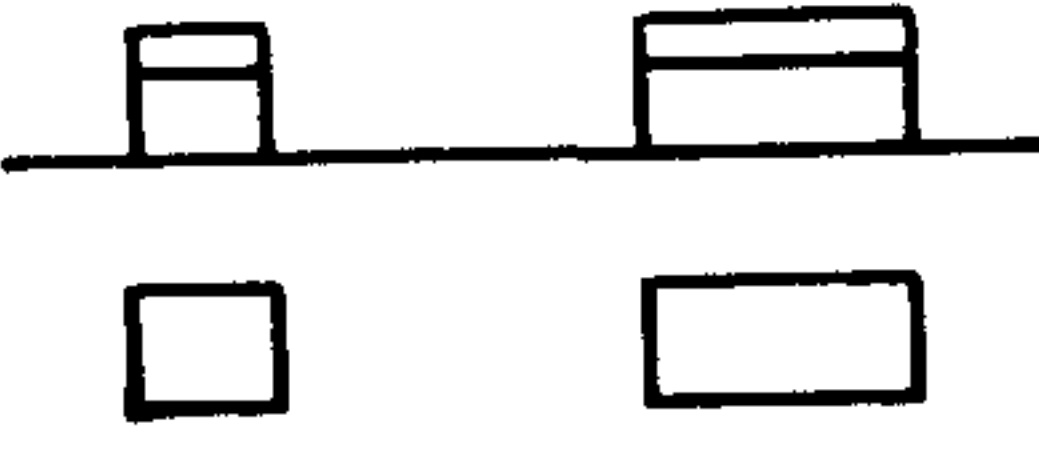

| Наименование изделия | Размеры, мм | | | Функциональные схемы | Применение изделий |
|---|-------------|--------|--------|---|--------------------|
| | длина | ширина | высота | | |
| Стол по приему, выдаче и оформлению заказов по ремонту музыкальных инструментов | 1500 | 750 | 720 |  | Салоны, КПП |
| Стол по ремонту телевизоров | 1500 | 750 | 800 |  | |
| Стол подсобный | 1200 | 600 | 720 |  | |

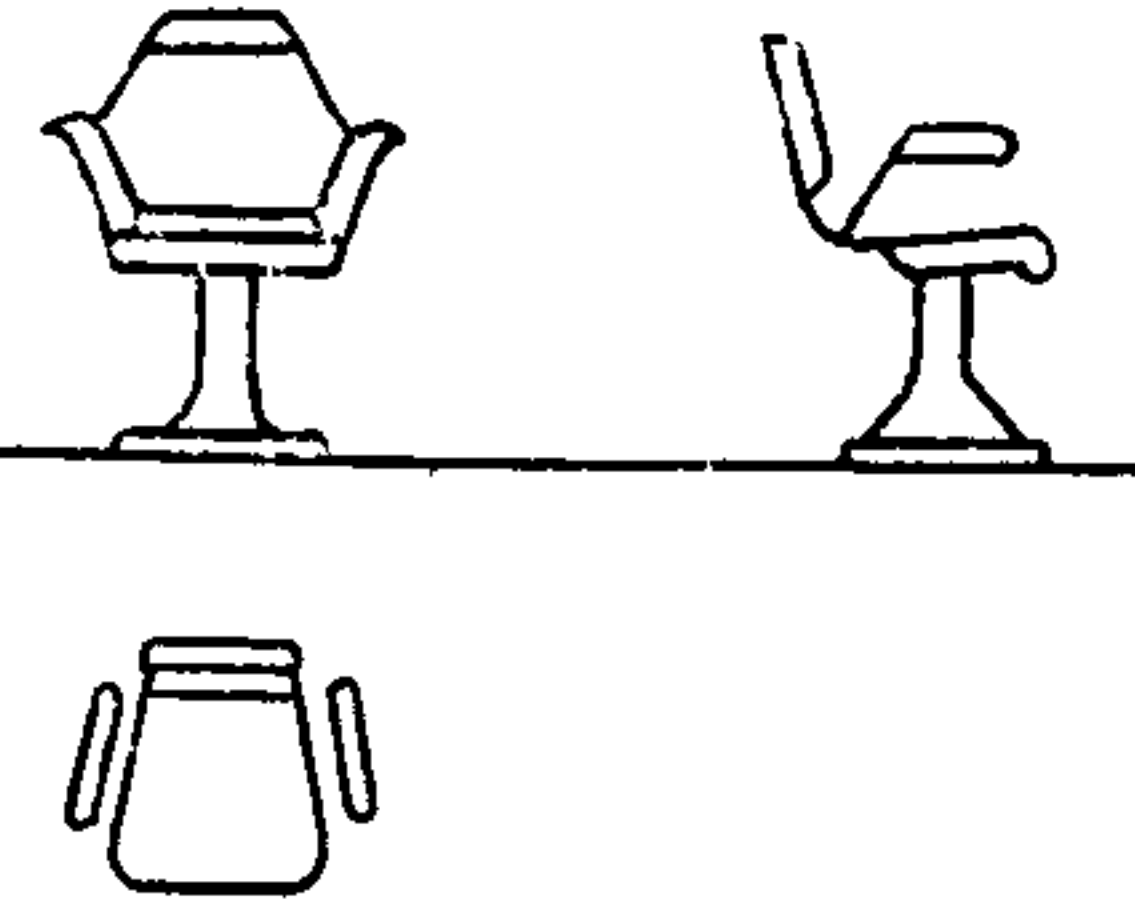

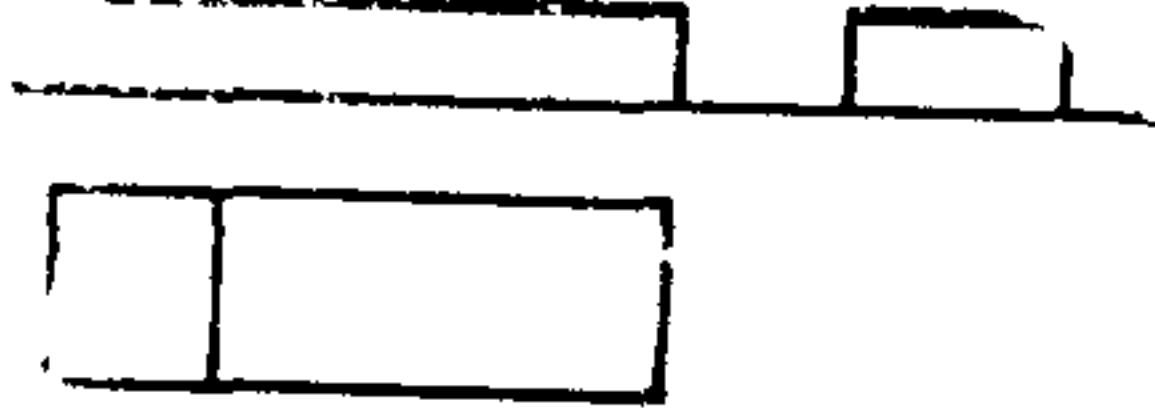
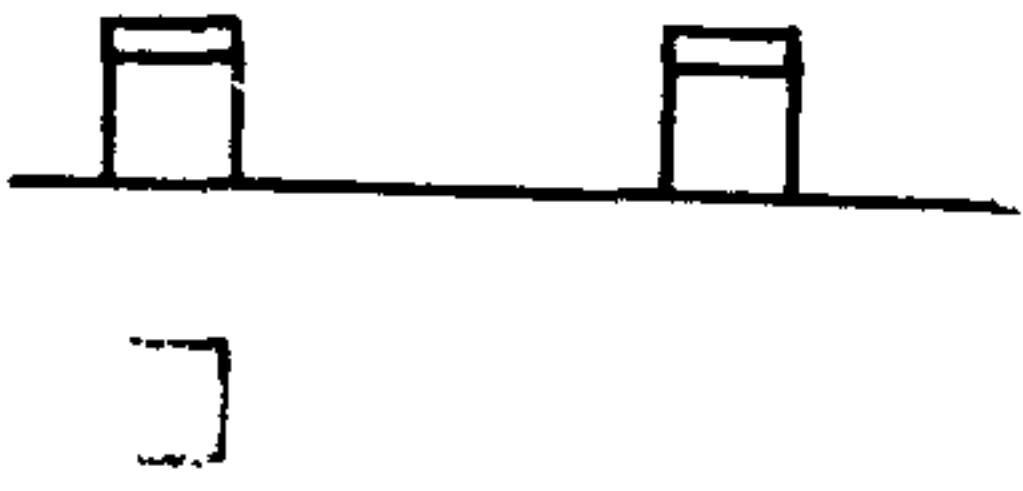
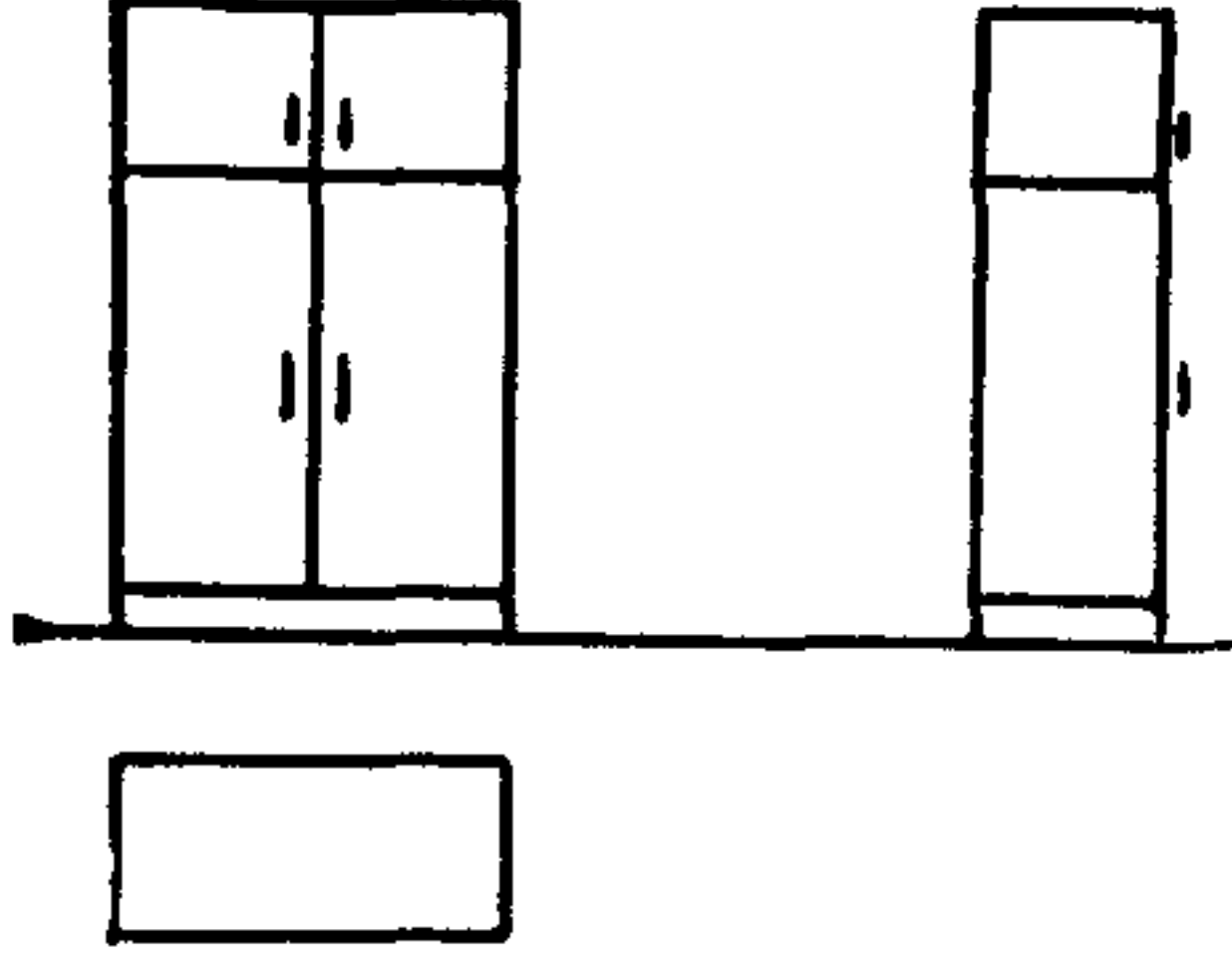
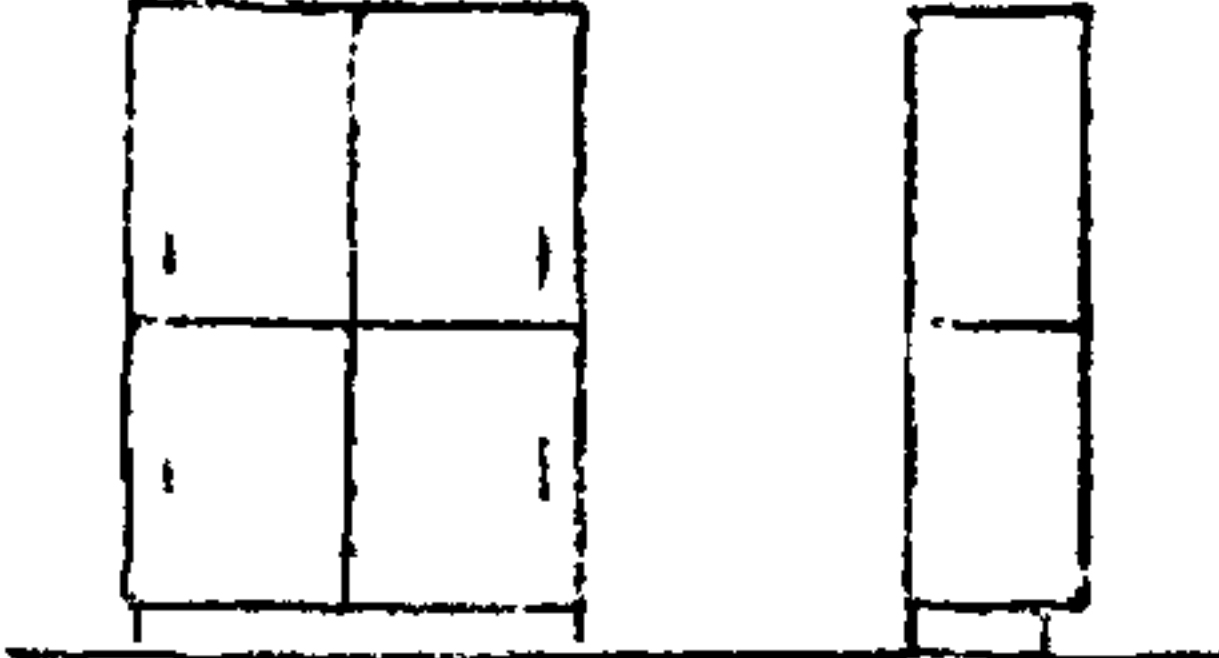
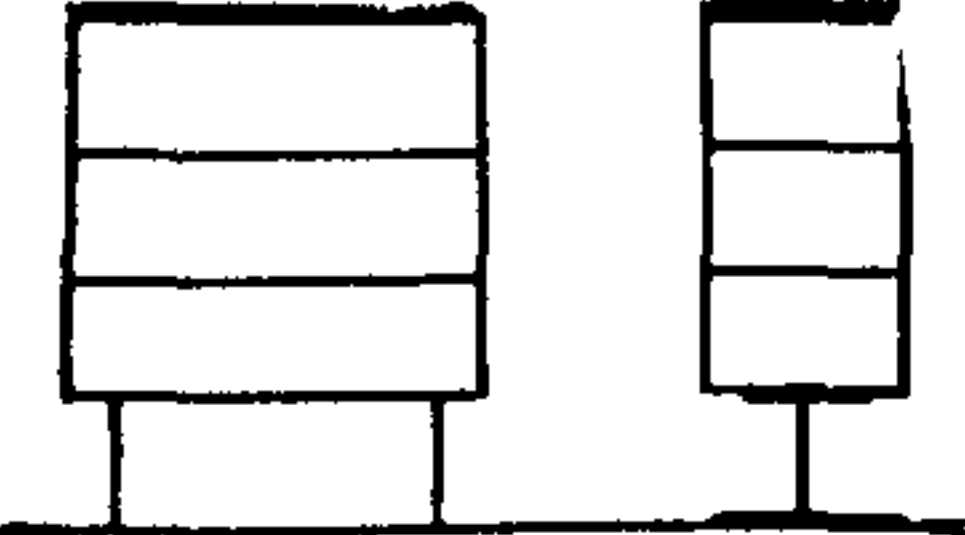
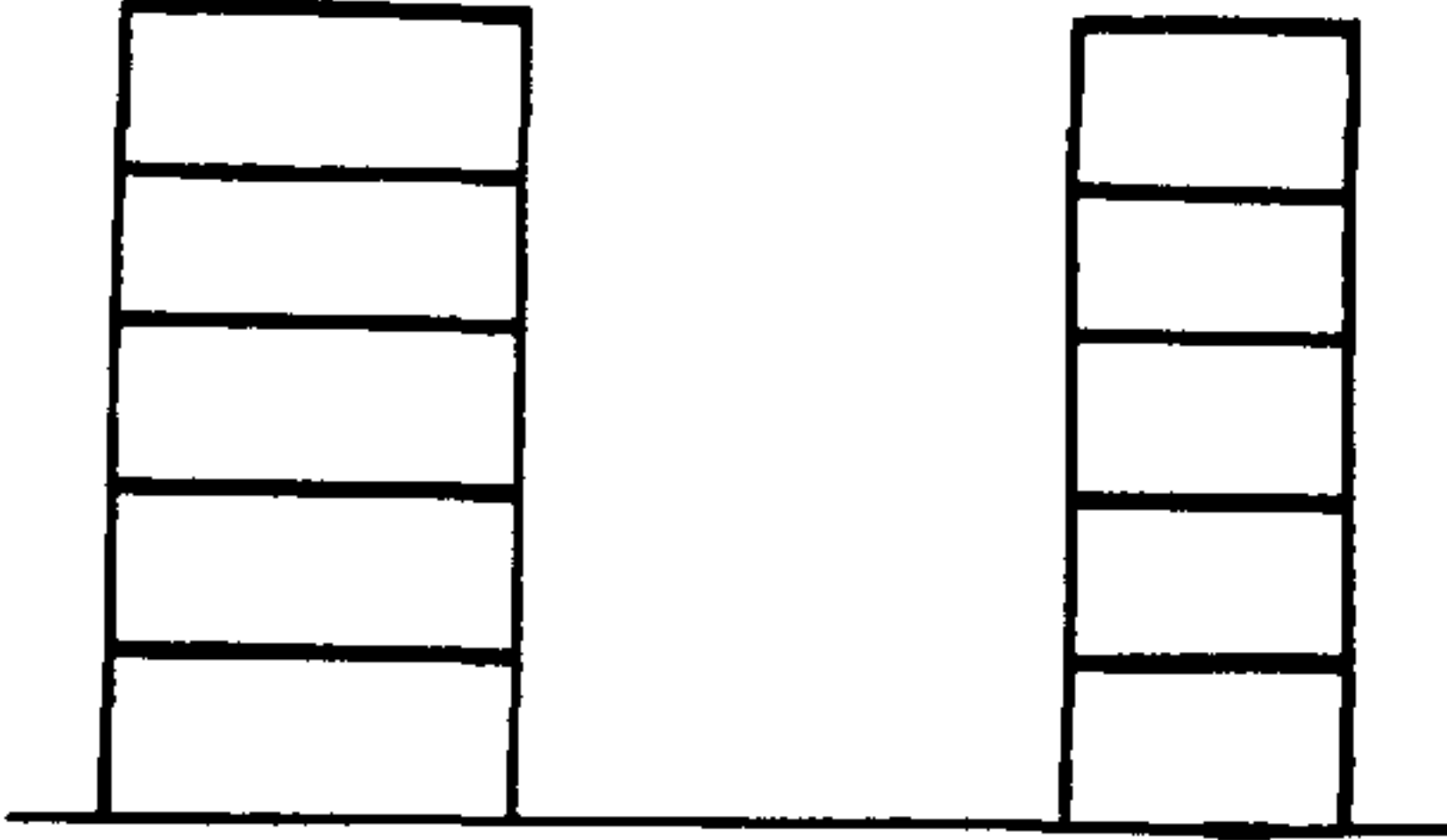
| | | | | | |
|--|---------------|---------|------------------------------|---|----------------|
| Стол-туалет парикмахерский с умывальником | 1500— 1900 | 450—600 | 800 (рабочей поверхности) |  | Парикмахерские |
| Стол-туалет парикмахерский без умывальника | | | |  | |
| Стол для маникюра | 800 | 450 | 720 |  | |

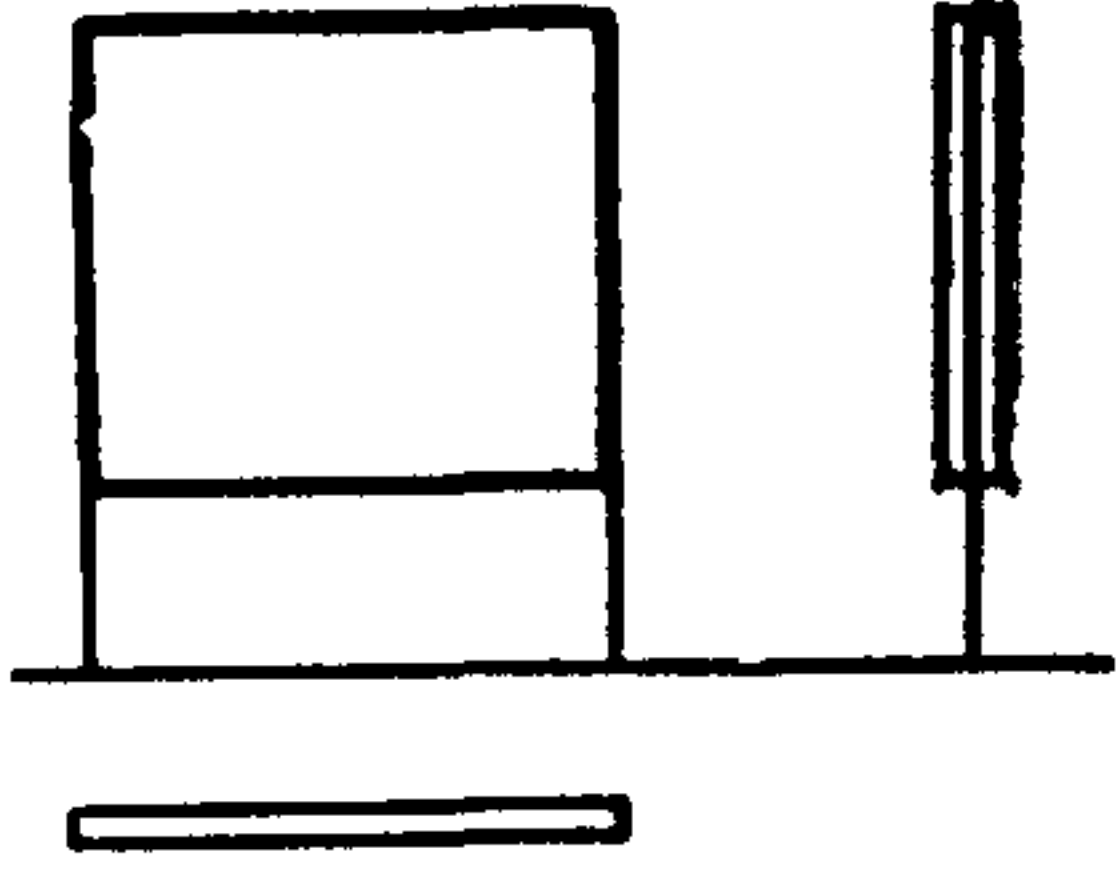
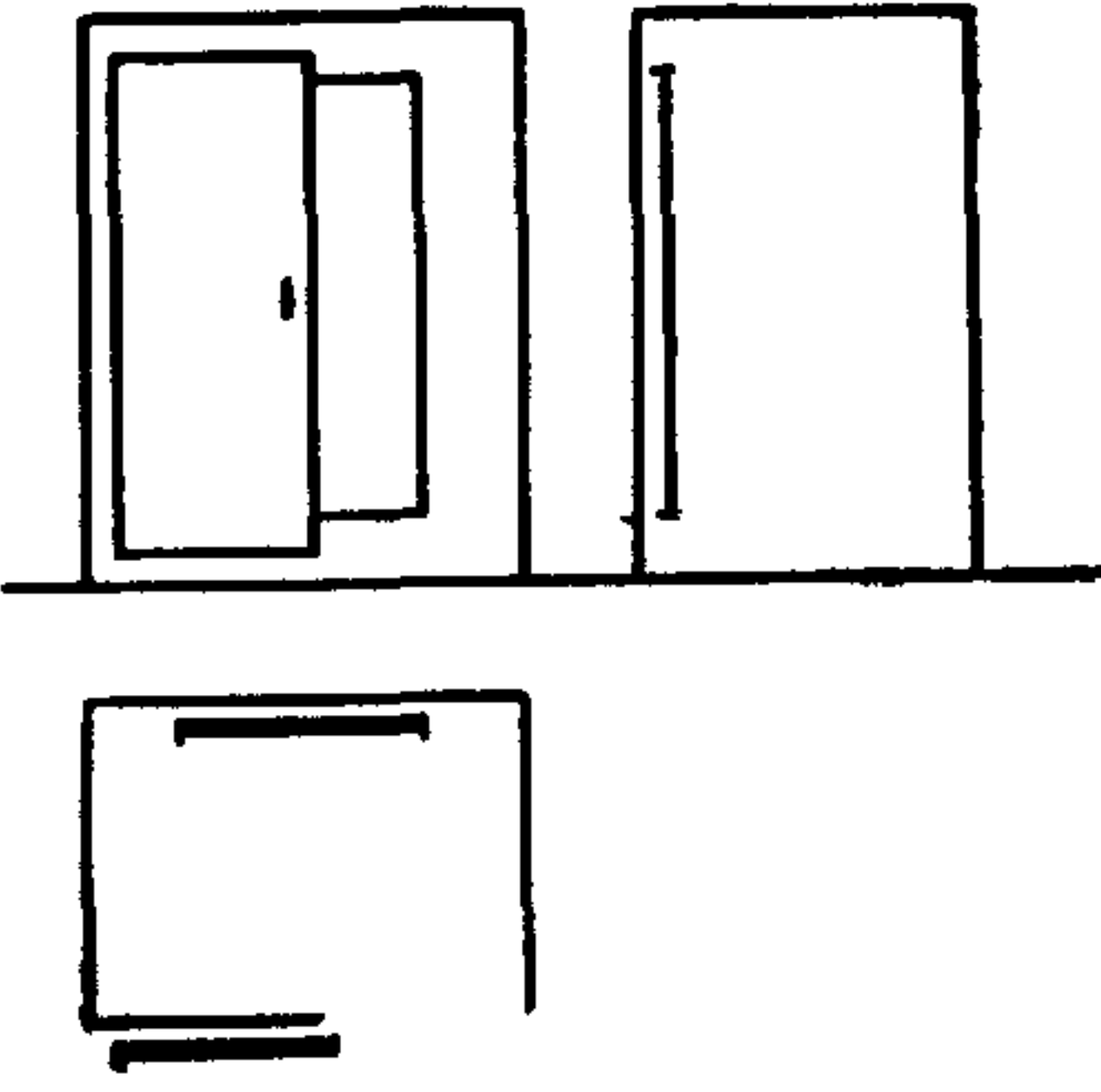
| Наименование изделия | Размеры, мм | | | Функциональные схемы | Применение изделий |
|----------------------------|-------------|----------|---------------|--|-----------------------------|
| | длина | ширина | высота | | |
| Стол журнальный | 600 | 450 | 450 |  | Салоны, КПП |
| | 600 | 600 | 600 | | |
| | 900 | 600 | 600 | | |
| | 1200 | 600 | 600 | | |
| Цветочница: на 1 поддон | 450 | 450 | 350 |  | Салоны, парикмахерские, КПП |
| | 600 | 600 | 420, 720 | | |
| на 2 поддона | 900, 1200 | 450, 600 | 350, 420, 720 |  | То же |
| на 3 поддона | 1350, 1800 | 450, 600 | 350, 420, 720 | | |
| Банкетка: на 1 место | 450 | 450 | 350 |  | То же |
| | на 2 места | 900 | 450 | | |

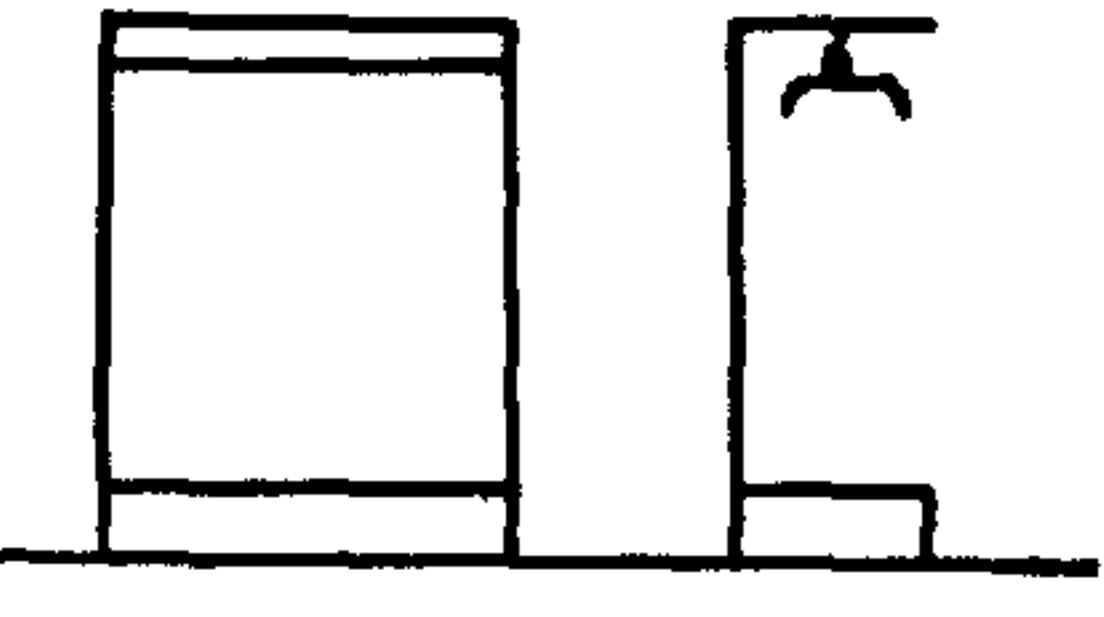
| | | | | | |
|--|-------------|-------------------------|----------------------------------|---|-----------------------------|
| Кресло для отдыха | 550—650 | Глубина сиденья 450—500 | Сиденья 350—400 |  | Салоны, парикмахерские, КПП |
| Стул | 380—450 | Глубина 350—440 | 420—440 |  | |
| Стул рабочий, поворотный, регулируемый | Сиденья 400 | Глубина 400—420 | 430—500 |  | |
| Кресло парикмахерское | 500—600 | 500—600 | Сиденья 420—450; изделия до 1000 |  | |

| Наименование изделия | Размеры, мм | | | Функциональные схемы | Применение изделий |
|---|-------------|----------|---------------|---|-------------------------------------|
| | длина | ширина | высота | | |
| Скамья-лежак для отдыха | 1900 | 700 | 350—400 |  | Парикмахерские (педикюрный кабинет) |
| Подставка под ноги | 300 | 300 | 350 |  | |
| Шкаф для готовой одежды (секционный) | 900, 1200 | 600 | Не более 1800 |  | Салоны, КПП |
| Шкаф для трикотажа, тканей и др. (секционный) | 900 | 600 | То же |  | Салоны, КПП, парикмахерские |
| Витрина | 900 | 600 | 1200, 1600 |  | |
| Стеллаж | 900, 1200 | 600, 900 | 2650 3550 |  | |

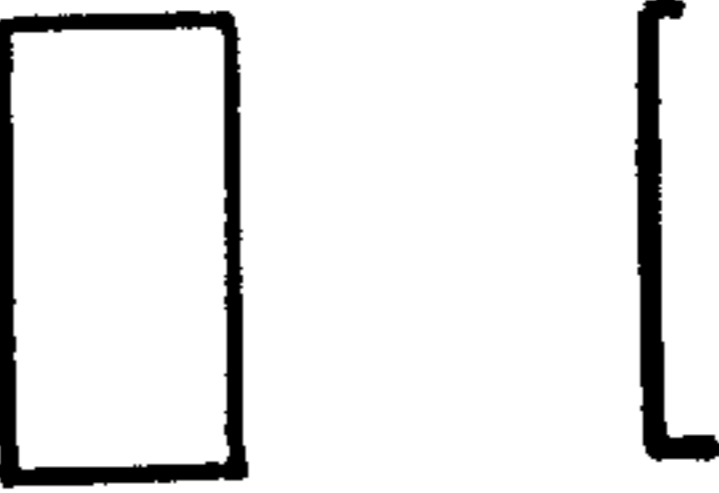
| Наименование изделия | Размеры, мм | | | Функциональные схемы | Применение изделий |
|----------------------------|---------------|---------------|----------------------|---|--------------------|
| | длина | ширина | высота | | |
| Демонстрационный стенд | 900, 1200 | — — | 1800 2000 2200 |  | Салоны, КПП |
| Примерочная кабина | 1000— 1200 | 1200— 1350 | 1800 2100 |  | |
| Кассовая кабина | 1540 | 1350 | 1450 |  | |
| Вешало для готового платья | 950 | 800 | 1600 |  | Салоны, КПП |
| Подиум (секционный) | 900, 1200 | 900, 600 | 300, 450, 450 |  | |

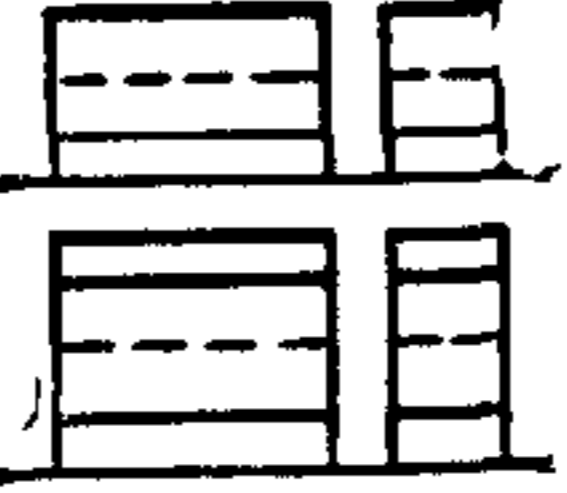
| Наименование изделия | Размеры, мм | | | Функциональные схемы | Применение изделий |
|-------------------------------------|-------------|---------|---------------|---|-------------------------------------|
| | длина | ширина | высота | | |
| Зеркало настенное | 450, 600 | 30 | 1500 |  | Салоны, КПП, парикмахер- ские |
| Вешалка гардеробная (секционная) | 900, 1200 | — — | 1600— 1700 |  | |
| Барьер гардеробный | 900, 1200 | 300—400 | 700—750 |  | |



Рис. 91. Мебельные изделия для салонов предприятий бытового обслуживания
 А — стол приемщика; Б — стол для ювелира; В — стеллаж для готовой одежды; Г — стол для ремонта телевизоров; Д — стол-туалет парикмахерский.
 Е — набор мебели для салонов

или стойка приема в ремонт часов, ювелирных изделий должен иметь бортик или другое приспособление, ограничивающее скатывание деталей, а его лунки должны быть оснащены специальными кассетами для мелких деталей и инструментов.

Стол для приема в ремонт крупногабаритных изделий (телевизоров, радиоприемников и т. п.) должен быть оснащен поворотным кругом для осмотра изделий либо дополнительным блокируемым приспособлением в виде передвижной тележки с подъемной платформой. Иные функциональные требования для столов-туалетов в парикмахерских. Они должны иметь встроенные сантехнические устройства для монтажа раковины, зеркало, вмонтированное электроосвещение, электророзетки и др.

В столе должны быть выдвижные ящики с кассетами для хранения специальных принадлежностей и инструментов, а отделка стола — стойкой к влаге, щелочам и кислотам. Стол для маникюра должен иметь приспособление в виде ящиков-кассет для постоянного хранения инструментов и материалов, ниш в подстолье и на крышке стола (для временного хранения материалов) или специальных ложементов (разового или многоразового пользования), пластика и оборудование которых предусматривают максимум удобств для посетителей и персонала. Необходимо также предусмотреть полку-нишу или другое приспособление в виде крючков для сумок посетителей.

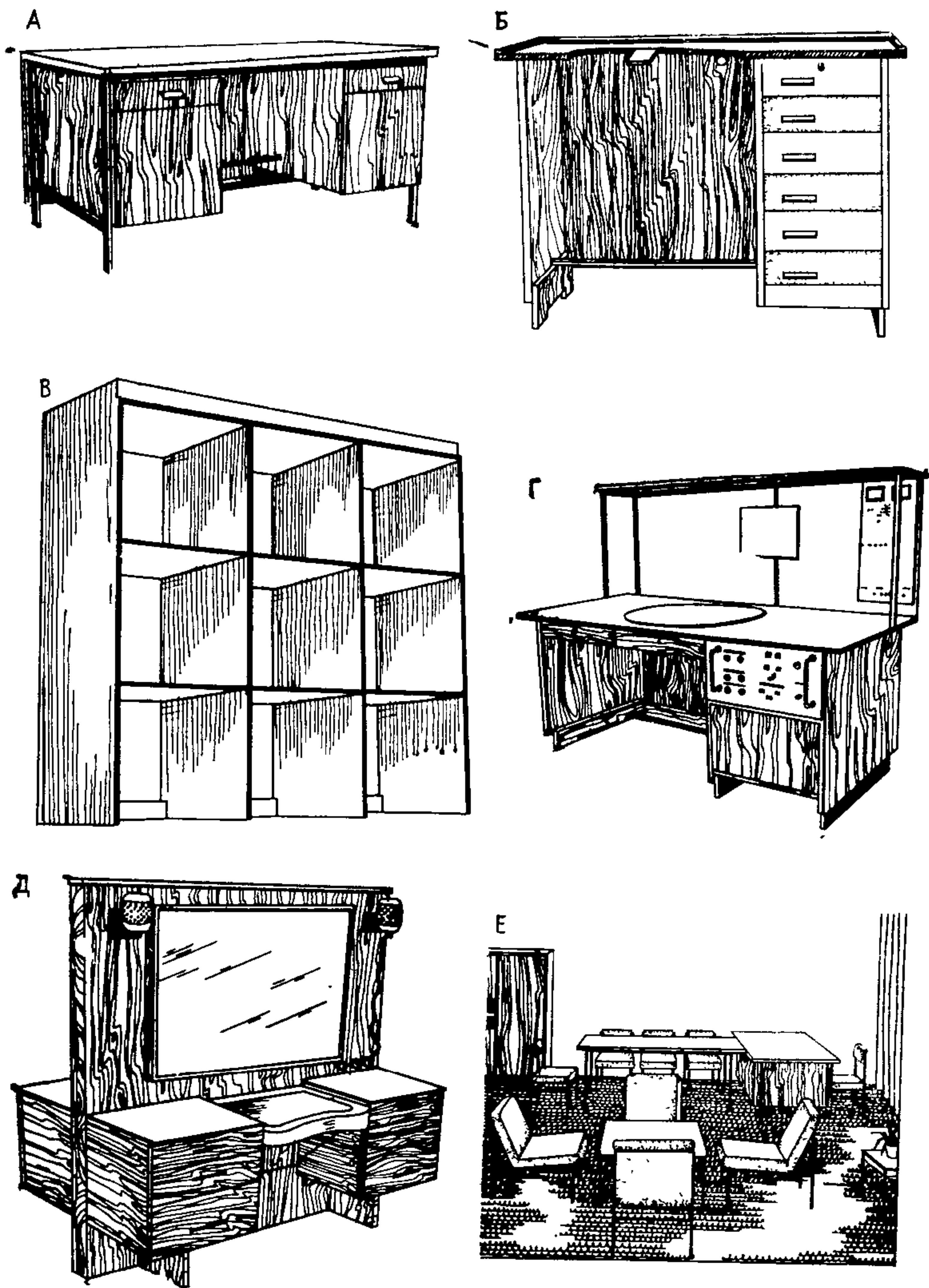
Основные типы и параметры столов закреплены стандартами ГОСТ 19178—73 и ГОСТ 18723—73, разработанными ЦНИИЭП торгово-бытовых зданий и туристских комплексов.

Установлены следующие размеры столов: для приема заказов по пошиву и ремонту одежды и обуви — крышки стола 1200×600, 1500×750 мм, высота стола — 720 мм (для работы сидя), 800 мм (для работы стоя); для приема и выдачи радио- и телеаппаратуры — 1500×750×800, 1800×850×800 мм; для приема и выдачи бытовой техники и металлоизделий — 1200×600×720, 1500×750×720 мм; для приема и ремонта часов, авторучек, ювелирных и граверных работ — 1000×600×900 мм; стоек-барьеров — высотой 1100—1200 мм, глубиной — 600 мм; рабочего стула (подъемно-поворотного) 400×400 — 420×430×500 мм.

Шкафы и стеллажи различного назначения должны соответствовать характеристикам изделий и особенностям их хранения (см. табл. 13). Шкаф для хранения бумаг в зоне машинописных работ оборудуется полками, а шкаф-стеллаж секционный и шкаф комбинированный для хранения документов (см. рис. 91) — нишами, полками, ящиками. Шкафы для хранения верхнего и легкого платья в ателье и мастерских пошива и ремонта одежды должны оснащаться штангами, они могут иметь как глухие, так и застекленные, как раздвигающиеся, так и открывающиеся двери. В конструкции этих шкафов должна быть предусмотрена блокировка. Для хранения белья, сорочек, трикотажных изделий шкафы или стеллажи должны иметь полки, выдвижные ящики или кассеты. Для хранения мелких деталей от бытовых электроприборов, телевизоров, магнитофонов, фотокиноаппаратов, часов и т. п. шкафы или стеллажи следует оборудовать плоскими ящиками или кассетами.

Стеллажи для отремонтированной обуви в мастерских самообслуживания следует оборудовать наклонными полками с бортиками. Стеллажи для первичной сортировки белья в прачечных должны быть блокируемыми и иметь глухие стенки. Стеллажи для готовой и грязной одежды в химчистках должны иметь ниши. Стеллажи для обувных мастерских должны иметь открытые полки для заготовок и закрытые ящики для фурнитуры. Стеллажи, предназначенные для хранения тяжелых изделий, должны быть устой-

чивы и предусматривать возможность механизированной доставки и загрузки. Схемы и размеры стеллажей приведены в табл. 13.

Витрины, стенды, подиумы и т. п. составляют особую группу мебели (см. табл. 13), предназначенной для демонстрации готовых изделий, предлагаемых материалов. Такие изделия широко применяются в производственных зонах изготовления одежды, обуви, ремонта и обновления одежды, а также проката предметов домашнего обихода, ремонта часов, кожгалантереи. Эти мебельные изделия должны быть блокируемыми и оснащены соответствующей фурнитурой (кронштейны, подставки), манекенами и другими элементами, обеспечивающими современный показ продукции и услуг. Витрины, подиумы главным образом применяются в салонах Домов мод, быта, в ателье. Художественные достоинства этих изделий и отделка должны быть высокими, так как с их помощью демонстрируются результаты работы всего предприятия.

Мебель для посетителей используется главным образом в зонах отдыха — ожидания. Ее функциональные, конструктивные и художественные характеристики определяются как типом предприятия (Дом мод или мастерская по ремонту), так и особенностями градостроительных и архитектурно-художественных задач. Наборы этой мебели для мастерских включают три-четыре типа изделий (кресла, банкетки, столы журнальные), а наборы мебели для салонов включают 8—10 типов изделий (кресла для отдыха с подлокотниками, кресла для отдыха без подлокотников, банкетки, банкетки с цветочницами или газетницами, диваны секционные, диваны с угловым элементом, столы журнальные секционные, пепельницы напольные), экраны, декоративные перегородки (см. табл. 13).

В больших салонах с помощью этих зон решается организация потоков посетителей, в частности применением блокируемой мебели. Вместе с тем для создания большей четкости в группировках мебели дополнительно используются невысокие барьеры (высотой 150—300 мм), из которых выгораживается заданной конфигурации пространство, где в геометрическом или свободном порядке размещаются цветочницы. Наряду с объединением мебели в большие группы для лучшей организации интерьера возникает необходимость создать некоторую изоляцию отдельных групп мебели. С этой целью устраивают сложные группировки кресел, разделяя их декоративной зеленью, экранами, декоративными перегородками.

Мебель для предприятий бытового обслуживания должна отвечать повышенным санитарно-гигиеническим требованиям. Мебельные изделия, особенно для производственных зон и для предприятий типа мастерских ремонта, должны иметь материалы или отделку, устойчивые к влажной уборке, а также к воздействию щелочей и кислот. Мебель для предприятий с повышенным уровнем удобств отделывается материалами, стойкими к систематической сухой уборке и к эпизодической влажной. Покрытия полумягких элементов кресел и диванов должны быть стойкими к истиранию. Конструкция мебели должна быть удобной для чистки. В конструктивных характеристиках мебели следует учитывать необходимость изготовления как комплексных серий (для салонов, комплексных приемных пунктов, ателье и мастерских по ремонту одежды, обуви и пр., вестибюлей и гардербов), так и специализированных (мебель для производственных зон в салонах, мебель для отдыха).

Мебель для предприятий бытового обслуживания независимо от типа и класса предприятия (первого или высшего разряда)

Классификация помещений предприятий бытового обслуживания по характеру эксплуатационного режима

| № | Наименование предприятий и групп помещений | Назначение помещений, выполняемые работы | Характеристика эксплуатационного режима помещений | | | Вид уборки | | Прочие эксплуатационные воздействия и требования к отделке |
|------|---|---|---|-------------------------|-----------------------------------|---|--|--|
| | | | число наступаний на полы в год | относительная влажность | температура воздуха (допускаемая) | полов | стен | |
| I | Салоны для посетителей Ремонт одежды, ремонт радио- и телевизионной техники | Принем, оформление, выдача заказов, демонстрация образцов | Не более 100 тыс. | 55—65% | 19—25°C | Ежедневно: влажная протирка | обметание, пылесос | |
| Ia | То же | То же | То же | 40—80% | 18—28°C | 1 раз в неделю: мытьё теплой водой с мылом Мытьё 2 раза в неделю | влажная протирка То же | |
| II | Пошив одежды, ремонт часов, авторучек, кино-фото, оптики | Принем, оформление, выдача заказов, демонстрация образцов | Не более 200 тыс. | 55—65% | 19—25°C | Ежедневно: влажная протирка | обметание, пылесос | |
| | | | | | | 1 раз в неделю: мытьё теплой водой с мылом | влажная протирка | |
| IIa | Ремонт металлоизделий, ремонт сложной бытовой техники, химчистка, фотоателье, пункт проката | То же | То же | 40—80% | 18—28°C | мытьё 2 раза в неделю | То же | |
| III | Ремонт обуви, парикмахерская (зал ожидания) | Ожидание, расчет у касс | Не более 500 тыс. | 55—65% | 19—25°C | Ежедневно: влажная протирка 2 раза в неделю: мытьё пола теплой водой с мылом | обметание, пылесос влажная протирка | |
| IIIa | То же | То же | То же | 40—80% | 18—28°C | Ежедневно: влажная протирка 2 раза в неделю: мытьё пола теплой водой с мылом | обметание, пылесос влажная протирка | |

Примечания: 1. Число наступаний на полы помещений для посетителей рассчитано по данным норм СНИП для наиболее нагруженных мест в самом помещении; число наступаний в местах входов с улицы может быть больше вышеуказанного в 2—4 раза. Число наступаний в производственных помещениях принято по усредненным нормам общественных зданий.

2. Внутренняя температура воздуха взята согласно нормативам СНИП II-33-75: 18—28°C — допустимая, 19—25°C — оптимальная.

3. Помещением, имеющим непосредственный контакт с улицей, считается помещение, имеющее вход с улицы, не оснащенный тепловой завесой, или помещение со значительным по площади открываемым остеклением и сквозным проветриванием. Влажность воздуха в таких помещениях может подниматься до 80%. В таблице эти помещения обозначены индексом «а».

должна обладать высокими художественными качествами. Мебель для мастерских по ремонту, комплексных приемных пунктов, обладая функционально-техническим совершенством, должна отвечать техническому и эстетическому уровню современных зданий и индустриального мебельного производства. Мебель для предприятий типа Домов быта, Домов моды может иметь образные характеристики, определяемые общим решением среды. Она может быть более сложной по форме как геометрической, так и пластической, пропорциональному строю, цветовым решениям. Цветом могут выделяться отдельные изделия или группа мебели, а также функциональные зоны или полностью этажи, при этом необходимо учитывать цвет других элементов, формирующих интерьер.

4.9. Отделочные материалы для полов, стен, потолков в предприятиях бытового обслуживания имеют различные технические и художественные характеристики в зависимости от типа предприятия, характера услуг, эксплуатационных режимов (табл. 14) и творческих замыслов проектировщика.

В крупных бытовых комплексах, зачастую строящихся по индивидуальному проекту, как правило, применяют дорогостоящие отделочные материалы как естественные, так и синтетические, хотя это не исключает употребления и всех других существующих в промышленности материалов. Такая тенденция определяется требованием долговечности, высоким эстетическим уровнем и комфортабельностью, обязательными для сооружений такого рода.

Полы в операционных залах могут быть выложены плитами из естественного камня или из полимерных материалов высокого качества (табл. 15). Рисунок пола для этих залов есть прежде всего выражение масштаба. Следовательно, плиты должны быть контрастными по цвету, а если плитки небольшие, из них выкладывается крупный (тоже контрастный по цвету) рисунок. Полы могут быть однотонными, но насыщенного, активного цвета. Наряду с общепринятым орнаментом (полосы, клетки и т. п.) эти полы могут быть исполнены по индивидуальному эскизу, что особенно характерно для салонов Домов мод (например, рисунок — абстрактных или геометрических форм, асимметрично расположенный на общем фоне покрытия).

В выставочных залах рекомендуется покрывать полы естественным или искусственным камнем, рулонным или плиточным полимерным материалом (см. табл. 15). Здесь главное — нейтральный, светлый тон (без рисунка или с простым геометрическим орнаментом из плит сближенных тонов).

В демонстрационных залах полы и помост рекомендуется покрыть ковровым полимерным материалом нейтрального тона или темных глухих тонов (это зависит от общего цветового решения зала). Здесь также возможно применить паркетное покрытие по всей поверхности пола или в той части, которая не занята зрительными рядами.

В операционных залах Домов быта и мод полы рекомендуется отделывать естественным камнем, высококачественными полимерными материалами, цветной штукатуркой (фактурной или гладкой) (табл. 16). Цвета отделочных материалов стен — светлые, легкие, нейтральные, так как в большинстве случаев мебель и оборудование имеют достаточно выразительные и яркие формы.

В выставочных залах рекомендуются для облицовки стен те же материалы, что и для стен операционных залов. Цвет должен

**Номенклатура материалов для покрытия полов
предприятий бытового обслуживания**

| Наименование материала, метод крепления к основанию | Толщина, мм | Группы помещений по эксплуатационным режимам (см. табл. 14) | | | | | |
|---|-------------|---|-------------------------|----|-----|-----|------|
| | | I | Ia | II | IIa | III | IIIa |
| | | «+» | Рекомендуемые материалы | | | | |
| Линолеум ПВХ многослойный, безосновный | 2 | + | | | | | + |
| Линолеум ПВХ, на тканевой основе | 2,5 | + | | | | | |
| Релин СК многослойный | 2,5 | + | | | + | | |
| Линолеум алкидный | 3 | + | | + | | | |
| Плитки ПВХ (300×300) однослойные | 3 | + | + | + | | | |
| Плитки ПВХ прессованные (500×500) «Первинил» | 5 | + | + | + | + | + | |
| Плитки резиновые (500×500) прессованные, двухслойные | 6 | + | + | + | + | | |
| Покрытие мастичное на ПВА эмульсии или латексе СКС-65ГП «А» | 3 | + | | + | | | |
| То же, на эпоксидной и полиуретановой смоле | 3 | + | + | + | + | + | + |
| Полимерцементобетонное покрытие на латексе СКС-65ГП «Б» | 20 | + | + | + | + | + | + |
| Бетонно-мозаичное покрытие шлифованное марки М 300 | 25 | + | + | + | + | + | + |
| Покрытие типа «Брекчия», мраморное | 25 | + | + | + | + | + | + |
| Тонкие мраморные плиты и плитки | 12 | + | + | + | + | + | + |
| Керамическая плитка размером 100×100 мм | 11 | + | + | + | + | + | + |
| Керамическая плитка размером 150×150 мм и более | 13 15 | + | + | + | + | + | + |
| Паркет штучный, дубовый | 15 | + | | + | | + | |
| То же, из бука | 15 | + | | + | | + | |

| Наименование материала, метод крепления к основанию | Толщина, мм | Группы помещений по эксплуатационным режимам (см. табл. 14) | | | | | |
|---|---------------------|---|-------------------------|----|-----|-----|------|
| | | I | Ia | II | IIa | III | IIIa |
| | | «+» | Рекомендуемые материалы | | | | |
| Паркетные щиты и доски | Внешний слой 6—8 | + | | + | | | + |
| Ворсовый ковровый материал на пенола- тексной подоснове | 8 | + | | + | | | |
| Ворсовый ковровый материал, иглопробив- ной («Ворсонит») | 4 | + | | + | | | |

Примечания: 1. В помещениях, где возможны проливы агрессивных жидкостей на пол, следует применять кислотостойкие керамические плитки на жидком стекле (или щелочестойком растворе).
2. В условиях воздействия на пол масел и органических растворителей для бетонно-мозаичных полов применяются специальные растворы, соответственно В-8 и В-6.
3. Релин и резиновые плитки не применяются в условиях воздействия на пол масел и органических растворителей.
4. В условиях воздействия на полы кислот и их производных (например, гипосульфида — в фотолабораториях) полы бетонно-мозаичные и полимерцементобетонные не рекомендуются.

быть нейтральным, фактура лицевой поверхности — средне- или мелкозернистой.

Для стен демонстрационных залов рекомендуется мягкое покрытие: ковровый рулонный материал; все помещение — и стены, и пол могут быть покрыты однотонным ковром серого, серо-коричневого, серо-зеленого цвета. Другим материалом может быть древесина (деревянные рейки с матовой поверхностью или с асбестовым набрызгом), подходит также облицовка с четко выраженной фактурой (например, отделка вертикальной рейкой, поставленной под углом к плоскости стены, с небольшим зазором, цвета естественного дерева или белая, серая) (см. табл. 16).

Потолки в большинстве случаев в крупных операционных залах делаются подвесными, скрывающими сложные системы инженерного оборудования. Для таких потолков рекомендуются звукопоглощающие материалы, гладкие и перфорированные гипсовые плиты, гладкие и перфорированные тонкие древесные плиты или слоистые пластики, деревянные декоративные решетки. Подвесные потолки и решетки позволяют разнообразить решение интерьеров, они вводятся как дополнительные элементы, декорирующие технические устройства и создающие необходимый масштаб. Подвесные потолки различных форм и разнообразных конструкций, структурные потолки различных форм могут являться декоративными акцентами в операционных залах, например для выделения какой-либо зоны. В некоторых случаях потолок может

**Номенклатура материалов для стен и потолков
предприятий бытового обслуживания**

Условные обозначения области применения:
С — для стен; пС — для панели стен и оборудования;
П — для потолков; пП — для подвесных потолков; в —
допускается в помещениях с колебанием относительной
влажности 30—90%

| Наименование материала, метод крепления к основанию | Область применения | Срок службы (в годах) |
|--|-----------------------|--------------------------|
| Пленка ПВХ, безосновная | Св | 8 |
| То же, на бумажной основе | С | 8 |
| То же, на тканевой основе | С | 10 |
| Древесноволокнистые плиты твердые, покрытые синтетическими эмалями | пС | 15 |
| | пП | 20 |
| Древесностружечные, столярные плиты и фанера с бумажно-смоляными покры- тиями | пС | 25 |
| Декоративный бумажно-слоистый плас- тик | пС | 25 |
| Плитка керамическая глазурованная на цементно-песчаном растворе М 50—100 | пСв | 50 |
| Асбестоцементные листы с бумажно-смо- ляным покрытием или окрашенные дол- говечными синтетическими эмалями | пСв | 30 |
| | пПв | 40 |
| Отделка профильными ПВХ рейками | пПв | 40 |
| | пСв | 50 |
| Гипсовая штукатурка с покрытием пленкой ПВХ («Декорот-П») | Св | 20 |
| Силикатные краски по бетону и штука- турке | Св | 5 |
| | Пв | |
| Водоэмульсионные краски типа ВА, ЭВА по бетону и штукатурке | С | 7 |
| | П | |
| Масляные и алкидные краски, готовые к употреблению | С | 6 |
| | П | |
| Кумароно-каучуковые краски по бетону и штукатурке | Св | 6 |
| | Пв | |
| Нефтеполимерные краски типа СПП по бетону и штукатурке | Св | 6 |
| | Пв | |

| Наименование материала, метод крепления к основанию | Область применения | Срок службы (в годах) |
|--|--------------------|-----------------------|
| Полимерцементные красочные составы по бетону и штукатурке | Св Пв | 8 |
| Гипсополимерцементные красочные составы по бетону и штукатурке | Св Пв | 8 |

Примечание. Срок службы для красок определен по их механическим показателям, а не по цветостойкости. Выцветание большинства отечественных красок происходит в 1,5—2 раза быстрее, чем их разрушение. Местному неравномерному выцветанию от действия солнечной радиации более всего подвержены холодные расцветки. Теплые расцветки выцветают более равномерно, так как более устойчивы к свету; их лучше применять в местах, освещаемых прямыми солнечными лучами. Срок службы материалов дается применительно к тому режиму, для которого они рекомендуются.

стать объединяющей темой (например, при анфиладном расположении залов, разных по композиционному и цветовому решению). Активный цвет потолка или выразительная форма структуры создают единую тему и связывают зрительно разнохарактерные интерьеры.

Номенклатура материалов для потолков помещений для посетителей в предприятиях бытового обслуживания приведена в табл. 16.

4.10. Освещение является одним из основных компонентов рациональной организации внутренней среды.

При решении освещения операционных залов следует учитывать назначение функциональных зон и их взаимосвязь. Все помещения должны равномерно освещаться общим рассеянным светом, а рабочие места, витрины — местным.

Общее освещение операционных залов не должно создавать резкие тени и блики, а местное — хорошо освещать рабочее место, не ослепляя работающих. Одним из качественных показателей системы освещения является спектральный состав излучения источников света, выбор которых связан как с общей цветовой гаммой интерьера, так и с характером выполняемых работ.

Соответствующим освещением можно подчеркнуть или изменить восприятие формы помещения и его отдельных элементов, например зрительно расширить или удлинить, а чтобы создать впечатление большей высоты помещения, можно осветить потолок отраженным светом (потолок как бы растворяется и помещение кажется более высоким).

В операционных залах Домов быта рекомендуется применять комбинированную систему освещения. Такая система наиболее целесообразна в этих помещениях, как в светотехническом, так и в экономическом отношении.

Для общего освещения операционных залов могут применяться встроенные, потолочные, подвесные и настенные светильники. Встроенные в потолок светильники чаще всего располагаются рав-

номерно, создавая определенную геометрическую композицию, но могут группироваться в светящиеся панели, линии или какие-либо иные комбинации.

Основная задача общего освещения — создать спокойный, зрительно приятный световой климат в зале.

Местное освещение, как правило, выполняется различными видами светильников направленного света. Такими светильниками освещаются рабочие места приемщиков, мастеров в производственной зоне, а также осуществляется подсвет экспозиций в витринах и стендах. Светильники помимо своей основной функции являются и существенным элементом декора, поэтому их внешний вид не должен диссонировать с общим решением предметно-пространственной среды (см. рис. 86, 89, 2).

4.11. Декоративные элементы интерьера операционных залов в большинстве случаев — функционально необходимые детали композиционного решения помещений. Перегородки и декоративные решетки служат для выделения внутри залов определенных зон, для расчленения помещений и для отделения одной производственной зоны от другой.

Выполненные из качественных материалов, на высоком художественном уровне, расположенные в должном композиционном ритме, декоративные решетки становятся не только украшением, но и темой в решении предметно-пространственной среды. Декоративные решетки выполняются из металла, дерева, гипса или сочетания нескольких материалов, где конструктивная основа металлическая или деревянная. Эти изделия выполняются в основном по индивидуальным заказам.

В операционных залах, решенных в простых лаконичных формах, декоративной темой становятся рекламные и информирующие устройства. Выбор определенного стиля изображения, соответствующего шрифта, форм и материалов для их изготовления создает в предметно-пространственной среде своеобразную декоративную тему, современный орнамент, дополнительный ритм. Художественно выполненные, разнообразные по форме внутри единого стилевого решения — эти функционально необходимые устройства — главное украшение в залах и звучат как тема, объединяющая все салоны предприятия. Это может быть набор светящихся указателей, реклам и информирующих текстов, где на матовой поверхности плоских стеклянных лигых фигур нанесен стилизованный шрифт, литеры или лаконичный, стилизованный рисунок. Красивым декором в зале, если он решен в светлых тонах, становятся эмблемы отдельных служб, выполненные из ажурного металла, из цветной пластмассы, из крашеного рельефного гипса, из дерева в сочетании с металлом, из керамики. Декоративным элементом являются и стенды, демонстрирующие изделия производства. Фактура и форма стендов в сочетании с экспонируемым материалом представляют своеобразные рельефные цветные композиции или картины.

Декоративные растения создают определенную атмосферу в интерьере, обогащают его, дают ощущение свежести, уюта, комфорта. При помощи декоративных растений можно выделить в зале ту или иную зону. Композиция из декоративной зелени становится главной в зоне ожидания-отдыха. В операционных залах, где принимают заказы на изготовление одежды, крупные декоративные растения в сочетании с зеркалами могут явиться основной темой интерьера (см. рис. 86). В оформлении помещений для

посетителей в крупных комплексах могут быть применены настенные росписи, рельефы. Эти крупные декоративные элементы являются принадлежностью всего интерьерного ансамбля в целом и должны располагаться в пространстве и решаться с учетом этой задачи.

С точки зрения роли декоративных деталей, придающих определенный акцент всему внутреннему пространству, следует использовать лестницы и холлы (Ленинград, Дом быта на Лермонтовском проспекте). Открытая лестница и холлы могут служить композиционным центром, а ограждения междуэтажных пролетов лестницы можно использовать для размещения декоративных элементов. Стены холлов этажей можно использовать для декора и информативных элементов.

Декоративными элементами в выставочных и демонстрационных залах могут быть декоративная зелень, плоские рельефы. Однако следует иметь в виду, что это зрелищные помещения, где декор не должен отвлекать внимания от главного действия.

Наряду с крупными комплексами бытового обслуживания — Домами быта и Домами мод, обслуживающими крупные города (свыше 200 тыс. населения) или такие же по величине районы крупных городов, предусматриваются Дома быта средней мощности (100—150 рабочих мест), в состав которых входит широкий ассортимент услуг, за исключением услуг избирательного характера. Общие рекомендации по организации интерьеров этих предприятий в основном такие же, как и в крупных бытовых комплексах, но с учетом более мелкого масштаба здания.

Отличительная черта этих предприятий — большая (по сравнению с Домами быта городского значения) концентрация служб в производственных зонах салонов; главной задачей становится четкая организация функционально-технологических зон. Эта черта еще характернее проявляется в первичных подразделениях сети предприятий бытового обслуживания, а именно в комплексных приемных пунктах (на 15, 25, 35 и 50 рабочих мест).

КОМПЛЕКСНЫЕ ПРЕДПРИЯТИЯ БЫТОВОГО ОБСЛУЖИВАНИЯ.

КОМПЛЕКСНЫЕ ПРИЕМНЫЕ ПУНКТЫ

4.12. Эти предприятия максимально приближены к жилью и предоставляют населению повседневные, регулярно повторяющиеся услуги, рассчитанные на прием заказов и выполнение на месте мелкого и срочного ремонта. Часть заказов передается для выполнения на более крупные предприятия.

В состав комплексного приемного пункта должны входить мастерские срочного ремонта обуви, одежды, приемный пункт химчистки и крашения, парикмахерская с косметическим и педикюрным кабинетами, пункт проката предметов домашнего обихода и культурно-бытового назначения, пункт приема заказов и срочного выполнения мелкого ремонта в присутствии заказчика (часов, фотокиноаппаратуры, металлоизделий), бюро обслуживания, принимающее заказы на самые разнообразные виды услуг.

Комплексные приемные пункты могут быть отдельно стоящими зданиями, могут быть встроенными или пристроенными к крупным жилым объектам, могут размещаться в рядом стоящих жилых домах (по салону в каждом доме).

ОСОБЕННОСТИ ОРГАНИЗАЦИИ ВНУТРЕННЕЙ СРЕДЫ, ФУНКЦИОНАЛЬНОЕ ЗОНИРОВАНИЕ

4.13. В зависимости от планировочной структуры всех помещений предприятия могут располагаться на первом этаже или на двух этажах здания (отдельно стоящего или встроенно-пристроенного) (рис. 92).

Расположение всех помещений предприятия на первом этаже удобно для посетителей (отсутствие вертикальных путей) и для производства (с точки зрения транспортировки сырья и заказов).



Рис. 92. Планировочные структуры комплексных приемных пунктов
А — комплексный приемный пункт на 26 раб. мест, план 1-го этажа; Б — комплексный приемный пункт на 35 раб. мест, план 2-го этажа



▣ - зона ожидания - отдыха

▨ - производственная зона

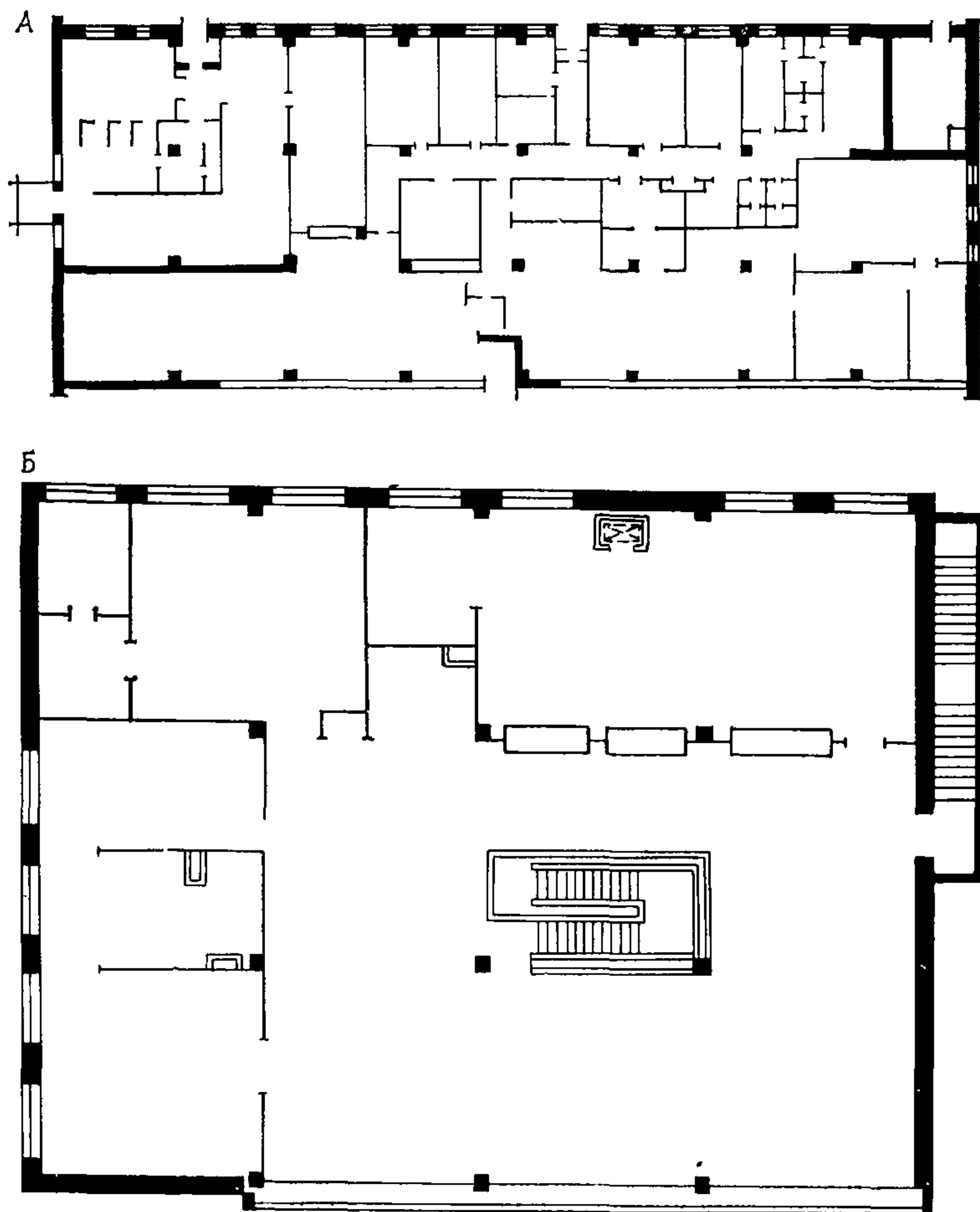
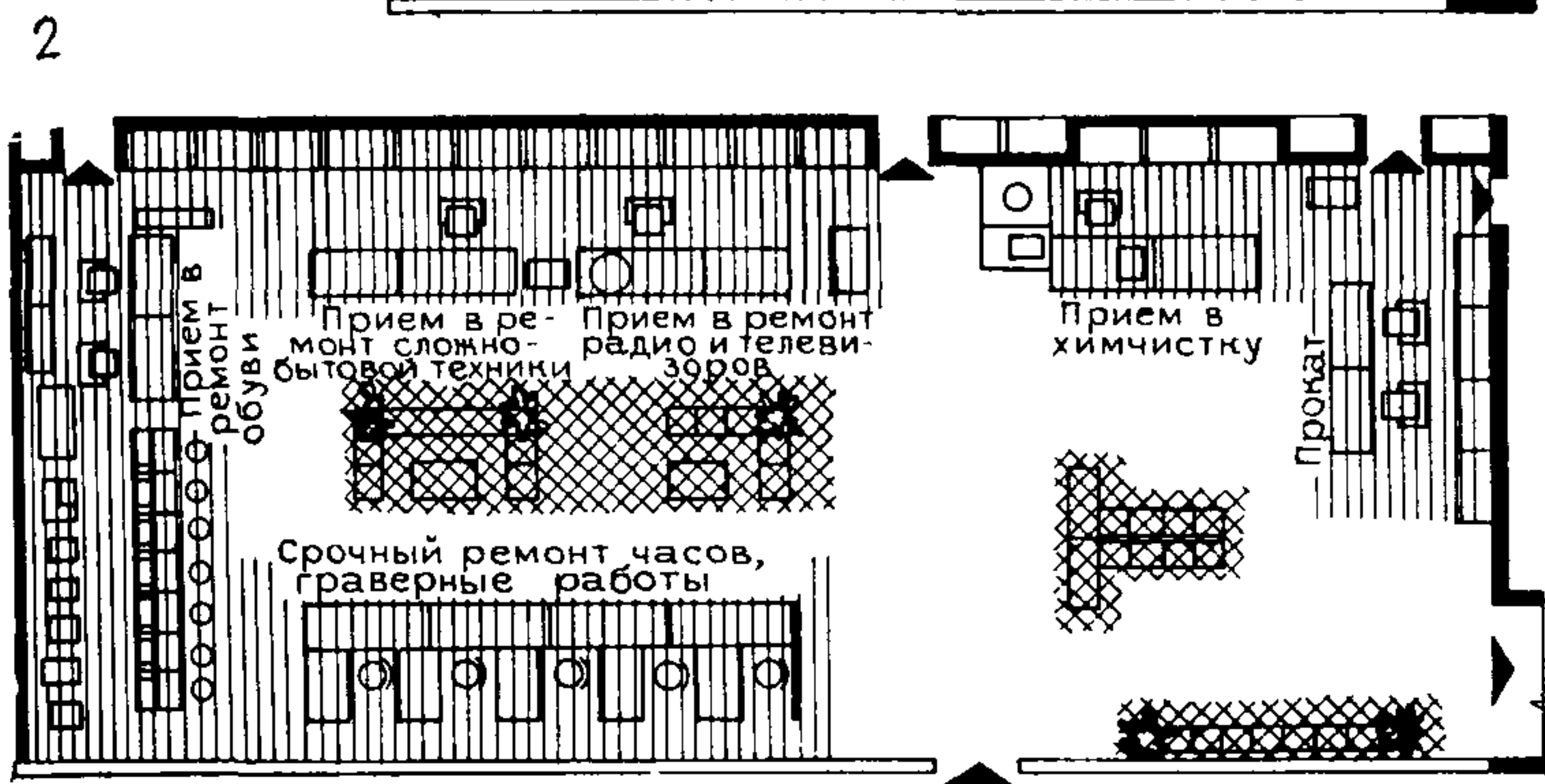
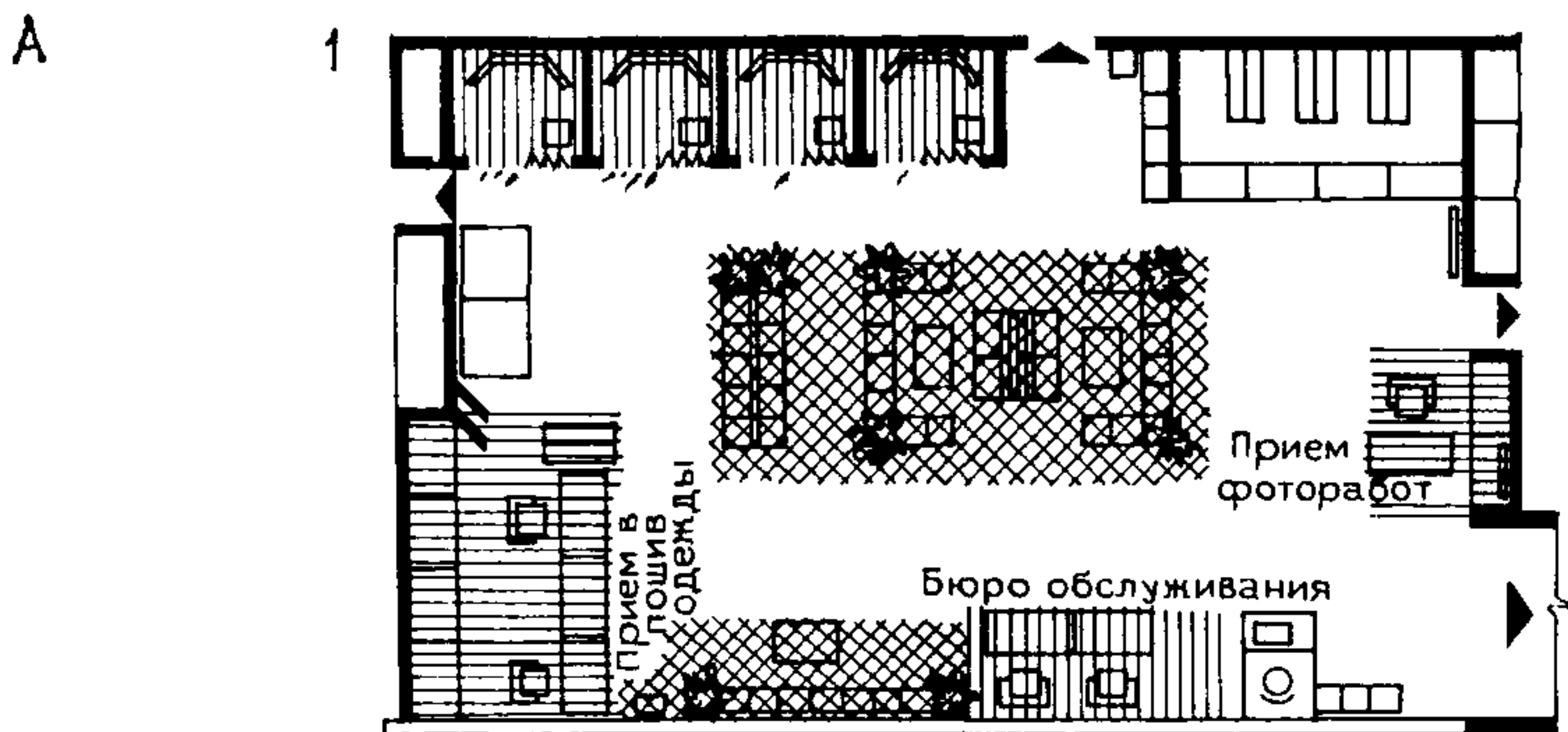
Двухэтажное расположение помещений делает само здание более компактным, улучшает ориентацию посетителей в залах, сокращает их пути внутри здания. На первом этаже размещают мастерские срочного ремонта обуви, приемный пункт химчистки и прачечной, пункт проката, срочное выполнение мелкого ремонта в присутствии заказчика. На втором этаже помещают мастерскую ремонта одежды, трикотажа, парикмахерскую с косметическим и педикюрным залами, бюро обслуживания (заказы на всевозможные услуги).

В комплексном приемном пункте помещением для посетителей служит операционный зал. Расположение операционных залов в зданиях и их конфигурация зависят от планировочной структуры предприятия. Размещение предприятия на первом этаже образует анфиладную систему, при которой операционный зал делится на ряд небольших салонов. При двухэтажном расположении залы имеют более компактный объем, решаются единым пространством. Залы, как правило, имеют в плане прямоугольную форму (вытянутые или близкие к квадрату). Наиболее удобными считаются прямоугольные залы с соотношением сторон 2:3.

Рис. 93. Функциональное зонирование операционных залов комплексных приемных пунктов

А — комплексный приемный пункт на 21 раб. место (1 — план 2-го этажа; 2 — план 1-го этажа), Б — комплексный приемный пункт на 12 раб. мест (1 — план 2-го этажа; 2 — план 1-го этажа)

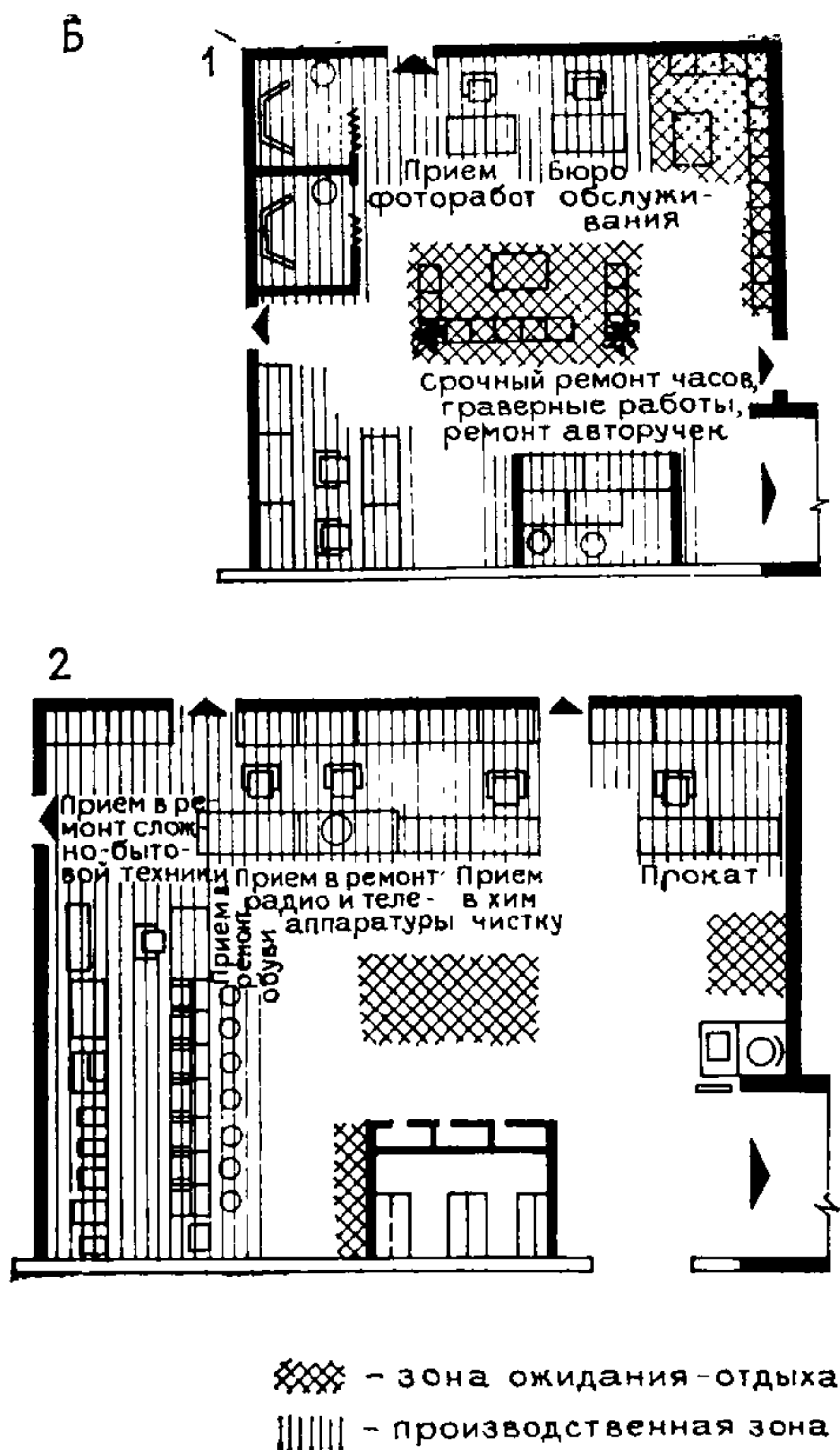

Комплексный приемный пункт — предприятие, по набору услуг и характеру их исполнения рассчитанное на минимальную затрату времени посетителями и, следовательно, на недолгое их пребывание в предприятии (за исключением парикмахерской, косметического и педикюрного кабинетов, в силу специфики этих услуг). Это определяет характер интерьера операционного зала комплексного приемного пункта: главное здесь — производственная зона. На нее ориентирован зал. Она является его основной смысловой темой. Вполне естественно, это придает интерьеру несколько утилитарный характер. Производственная зона сама по себе многотемна. Здесь и машины срочного ремонта обуви (каблучный бар), здесь и стеллажи с разнообразными предметами проката, и вешала с вычищенной одеждой, и оборудование для мелкого ремонта (ключей, замков, авторучек и т. п.), поэтому особое значение приобретают средства, объединяющие все помещение в единое композиционное целое.

Композиционное единство всего помещения и умелое выделение в нем отдельных зон — специфическая особенность решения интерьеров операционных залов предприятий быта.

Основные функциональные зоны в комплексных приемных пунк-

Залы — производственная и ожидания-отдыха — располагаются соответственно конфигурации залов, размещению служб, входов и выходов из зала. В вытянутых помещениях обе зоны располагаются обычно друг против друга, вдоль длинных сторон. Композиционным центром становится зона одной из служб, выделенная цветом, освещением, расположением мебели или каким-нибудь пластическим приемом. Так, например, зона мелкого ремонта в присутствии заказчика, отгороженная общим высоким барьером-стойкой, будет выделяться в ряду прочего оборудования. Около нее сосредоточена мебель для группы посетителей, одновременно ожидающих выполнения заказов. В залах, близких по пропорциям к квадрату, оборудование располагается по периметру помещения или по двум, трем его сторонам. Здесь зона ожидания-отдыха концентрируется в центре зала или у одной из свободных стен. Композиционным центром становится зона ожидания-отдыха (при центральном расположении) или какая-нибудь из производственных зон (особо выделенная по технологическим или планировочным соображениям) (рис. 93). Зона ожидания-отдыха оборудуется простой удобной мебелью: креслами, стульями, банкетками, журнальными столиками, цветочницами. Мебель для сидения рекомендуется легкая, жесткая, полужесткая (деревянная, на металлическом каркасе, из гнущегося цветного пластика). Материал обивки должен быть прочным ввиду активной эксплуатации. Группировки мебели не должны отличаться сложностью, как и сама мебель. Оборудование должно точно соответствовать технологии производства, быть удобным и прочным в эксплуатации и иметь высокие эстетические качества.

О ряде положений, которые необходимо учитывать при организации внутреннего пространства операционных залов комплексных предприятий быта, было сказано в § 4.1.2 (композиционные приемы решения салонов), поэтому здесь целесообразно отметить композиционные приемы, отвечающие только специфическим чертам интерьеров комплексных приемных пунктов.

АРХИТЕКТУРНО-ХУДОЖЕСТВЕННЫЕ ПРИНЦИПЫ РЕШЕНИЯ ПРЕДМЕТНО-ПРОСТРАНСТВЕННОЙ СРЕДЫ

4.14. Отделочные материалы стен, пола, потолка играют важную роль как в функциональной, так и эстетической организации предметно-пространственной среды.

Стены наиболее часто решаются в виде панелей. Этот прием дает возможность заключать всю производственную зону как бы в единую обойму. Являясь активной темой в помещении, панель в то же время представляет собой однородный фон для оборудования, машин (срочный ремонт обуви), аппаратуры, вспомогательных устройств и самого процесса обслуживания.

Найденные членения панели (или фактура) дают правильное представление о масштабе помещения. Если необходимо выделить особо одну из служб в общем ряду, панель рекомендуется прервать окрашенным участком стены, или вставкой из материала другой фактуры, или решеткой и т. п. В панель можно вкомпоновать рекламу, информирующие тексты, стенды, небольшие витрины, названия служб и т. п. Участки стен, не занятые оборудованием, также должны быть отделаны панелью, около которой могут располагаться кресла для посетителей, стенды, декоративная зелень и т. п. С практической точки зрения панель защищает стены от загрязнения

и дополнительно утепляет помещение. Панель может быть выполнена из дерева (ДСП, доски, рейки и т. д.), пластика (гладкого, профилированного), керамических плиток и пр.

Панель в интерьерах такого рода часто является главной архитектурной темой, объединяющей разнородное оборудование различных служб и подчиняющее себе остальные предметы и детали интерьера. Столбы и колонны внутри зала отделяются тем же материалом, что и стены, если условия эксплуатации не требуют более прочных материалов (см. табл. 16).

Полы в интерьере операционного зала комплексного приемного пункта зависят от общего композиционного решения всей предметно-пространственной среды помещения. Так как в большинстве случаев интерьеры этих предприятий решаются нейтрально, то и решение полов носит нейтральный характер. Рекомендуется средний и мелкий рисунок (или членение). Цвет — однотонный (синий, темный) или рябой (серо-белый, красно-белый, черно-белый и т. п.). Для полов применяется естественный и искусственный камень: покрытие типа «Брекчия», бетонно-мозаичные плиты, керамическая плитка. Для помещений, расположенных на вторых этажах, рекомендуются рулонные покрытия для полов. Определяют выбор материала его высокие эксплуатационные качества и относительно недорогая стоимость (см. табл. 15).

Потолки в решении интерьера (цвет, фактура, расположение светильников) связаны с общей композицией помещения. В некоторых случаях, чтобы добиться большего единства в интерьере, потолки делают насыщенными по цвету. Но чаще всего они решаются в нейтральных светлых тонах (белые или тонированные). Собственные потолки помещения окрашиваются водоэмульсионной или клеевой краской. При устройстве подвесных потолков применяются гладкие и перфорированные гипсовые плиты, гладкие и перфорированные тонкие древесные плиты, слоистые пластики и др. (см. табл. 16).

4.15. В операционных залах комплексных приемных пунктов применяется комбинированное освещение — общее (для всего зала в целом) и местное (для работы приемщиков). Для общего освещения применяют, как правило, люминесцентные светильники. Они располагаются на потолке равномерно, но могут концентрироваться над основными функциональными зонами (в зависимости от общего решения интерьера зала), в этом случае говорится о локализованном освещении. Для местного освещения используются светильники направленного света. Освещение не должно создавать резких контрастных теней, дискомфорта, блескости. Задачи общего освещения — создать мягкую световую обстановку в интерьере зала.

4.16. Зрительные информационные устройства предназначены для быстрой ориентации посетителей в операционном зале. В связи с этим особое значение приобретают рекламно-информационные средства (рекламы, эмблемы, информирующие тексты, указатели). Продуманное решение системы информирующих средств (лаконичное, выделенное в одном стиле, контрастное по цвету или фактуре относительно общего колорита помещения) может стать декоративной темой в простом, деловом интерьере операционного зала. Выполненные из пластмассы, крашеного гипса, металла или нарисованные на светящемся стекле, эти элементы становятся основными декоративными деталями интерьера. Если для решения композиции зала требуются декоративные решетки, то рисунок их должен быть прост



Рис. 94. Примеры размещения рекламы среди оборудования операционного зала

А — сапожная мастерская; *Б* — часовая мастерская; *В* — мастерская по ремонту фотокиноаппаратуры; *Г* — пункт проката; *Д* — размещение рекламных элементов в салоне Дома быта (*1* — гравёрные работы; *2* — ремонт киноаппаратов; *3* — ремонт радиоаппаратуры; *4* — прием в химчистку; *5* — прокат; *6* — ремонт обуви)

соответственно общему характеру интерьера. Излишняя декоративность может придать ему кустарный вид, сделать неряшливым. Организационная четкость определяет характер предметно-пространственной среды салонов комплексных приемных пунктов. Она выражается в простоте линий и форм основных элементов и сдержанности декоративных деталей (рис. 94).

СПЕЦИАЛИЗИРОВАННЫЕ ПРЕДПРИЯТИЯ И МАСТЕРСКИЕ ПО ОТДЕЛЬНЫМ ВИДАМ РАБОТ

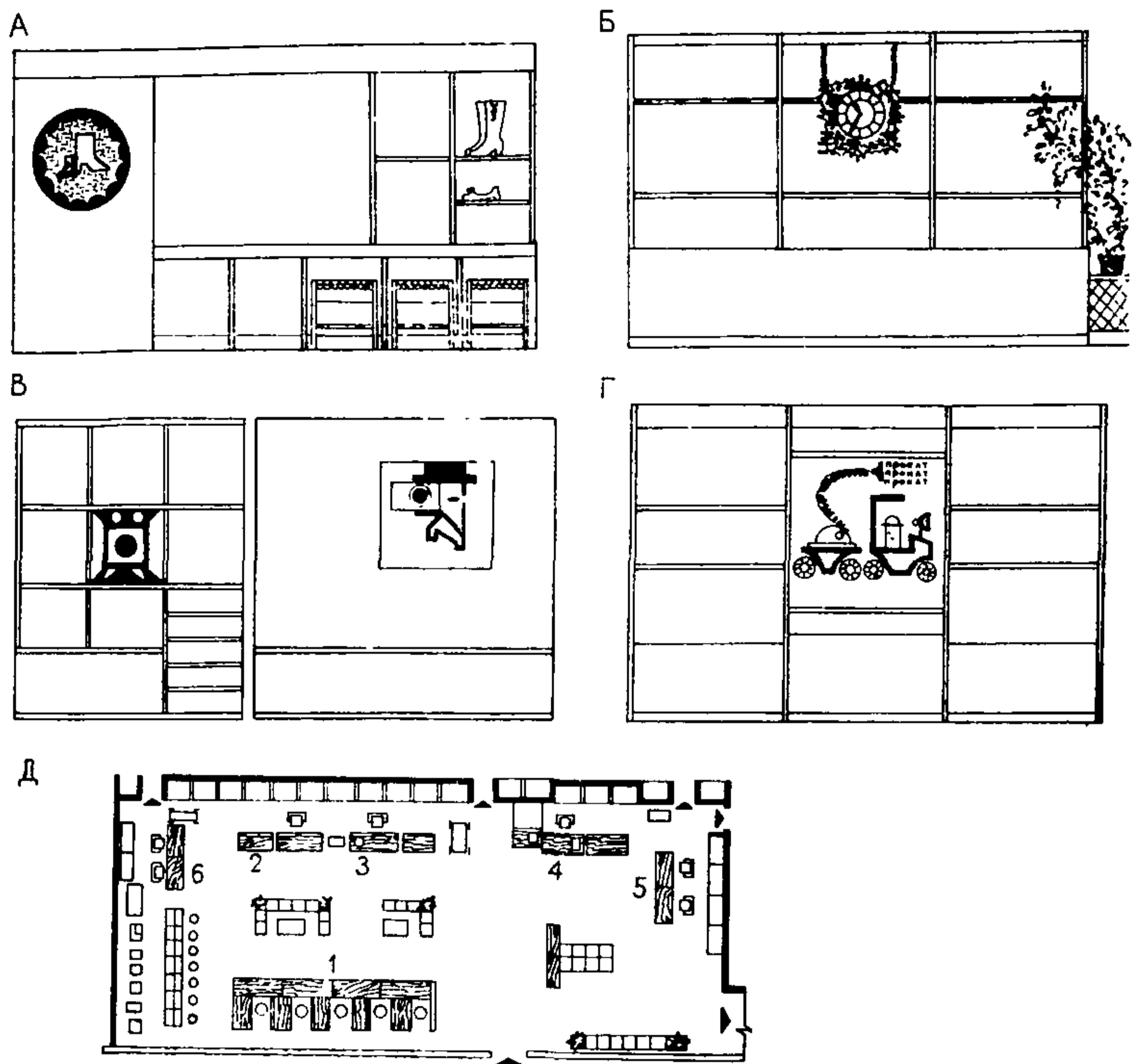
4.17. Специализированные предприятия и мастерские по отдельным видам работ — самый массовый вид предприятий бытового обслуживания. Они располагаются во встроенно-пристроенных помещениях. Некоторые предприятия занимают отдельно стоящие небольшие здания. Это касается главным образом парикмахерских и прачечных-химчисток (например, двухэтажный салон-парикмахер-

ская, типовое здание). В состав помещений этих предприятий входит операционный зал (или салон), где выполняются все операции, связанные с оформлением заказов, цех, где заказы выполняются, складские и подсобные помещения (для хранения сырья, готовой продукции, инструментов и пр.).

Характер интерьера «малых» предприятий бытового обслуживания определяется спецификой производства конкретной бытовой службы. Специфика предприятия определяет предметное насыщение, что в свою очередь ложится в основу планировки (рис. 95). Характер рабочего оборудования влияет на формы и характер элементов интерьера. Особенности данного производства определяют выбор отделочных материалов (см. табл. 15, 16), цветовую гамму и характер освещения.

В интерьерах небольших мастерских возможна стилизация или иные приемы, где центром решения становится крупная декоративная деталь (если, конечно, это не мешает работе персонала и удобству посетителей). Такими деталями могут быть панно, эмблемы, оригинально решенные стенды.

Необходимо отметить, что в небольших мастерских большую роль играют эмблемы (вывески) этих предприятий. Размещают их около входа (часто в виде кронштейна) или в окне мастерской. Остроумно решенные, имеющие выразительную форму или яркую окраску, выполненные качественно и на высоком художественном уровне, они не только несут непосредственную информативную нагрузку, но являются декоративными элементами городского интерьера, становятся его масштабными деталями.

Среди специализированных мастерских особую группу составляют парикмахерские, прачечные и химчистки самообслуживания, фотоателье. Здесь посетитель является непосредственным участником производства, поэтому интерьеры этих предприятий имеют свои отличительные черты. Эти виды предприятий отличаются и технологией обслуживания.

4.18. Парикмахерские — одно из самых распространенных предприятий бытового обслуживания. Они бывают смешанного обслуживания, включающие мужской и женский залы, и специализированные, так называемые салоны.

Состав предприятия смешанного обслуживания кроме женского и мужского залов должен включать помещения для маникюра, косметический кабинет, подсобные помещения и зал ожидания с кассой и гардеробом. В салонах-парикмахерских наряду со всеми перечисленными вводятся помещения для педикюра.

Основным помещением является рабочий зал, где мастера обслуживают клиентов. Внутренняя организация зала должна создавать максимальные удобства для работы мастеров и комфорт для посетителей (рис. 96).

Оборудование рабочего места — туалетный стол с зеркалом и кресло для клиента — является главным элементом предметно-пространственной среды (так сказать, модулем рабочего зала парикмахерской) (рис. 97, 98).

Планировка рабочего зала зависит от общей планировочной структуры предприятия и принципа организации рабочего процесса (мойка у каждого стола, общая мойка, передвижное устройство для мытья волос). Создается внутренняя планировка зала расстановкой оборудования. Наиболее удобно столы мастеров располагать по периметру стен. При передвижном устройстве для мытья головы

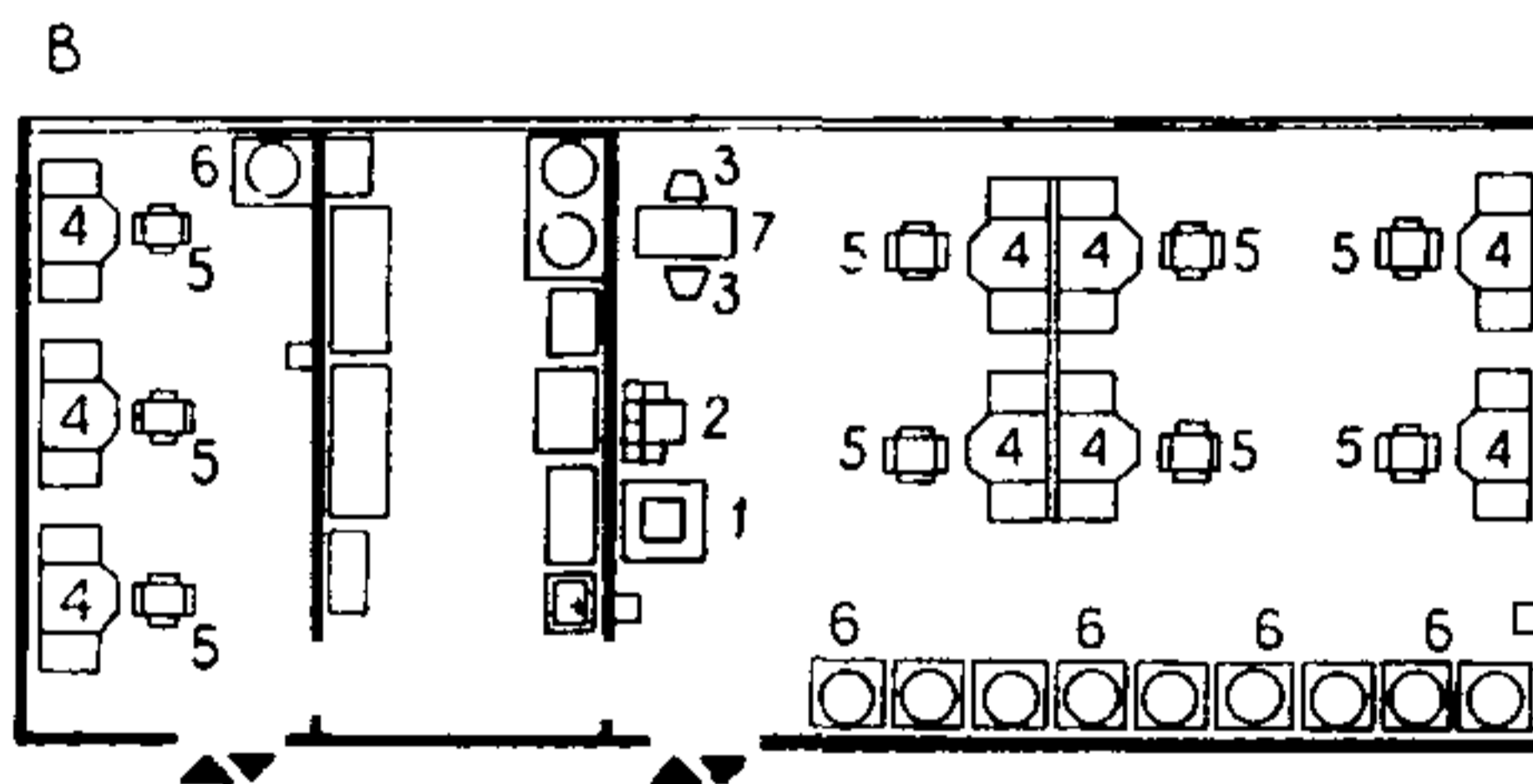
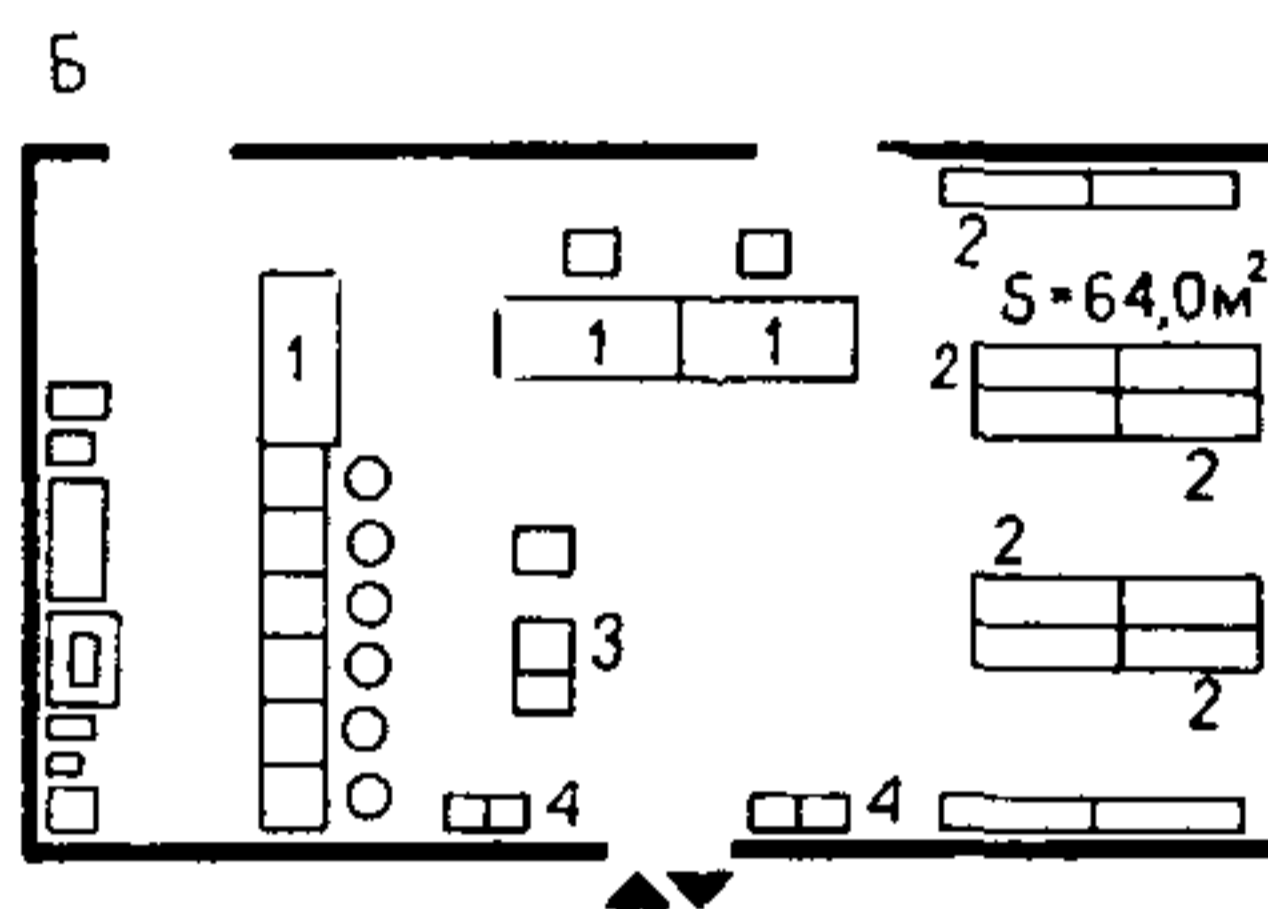
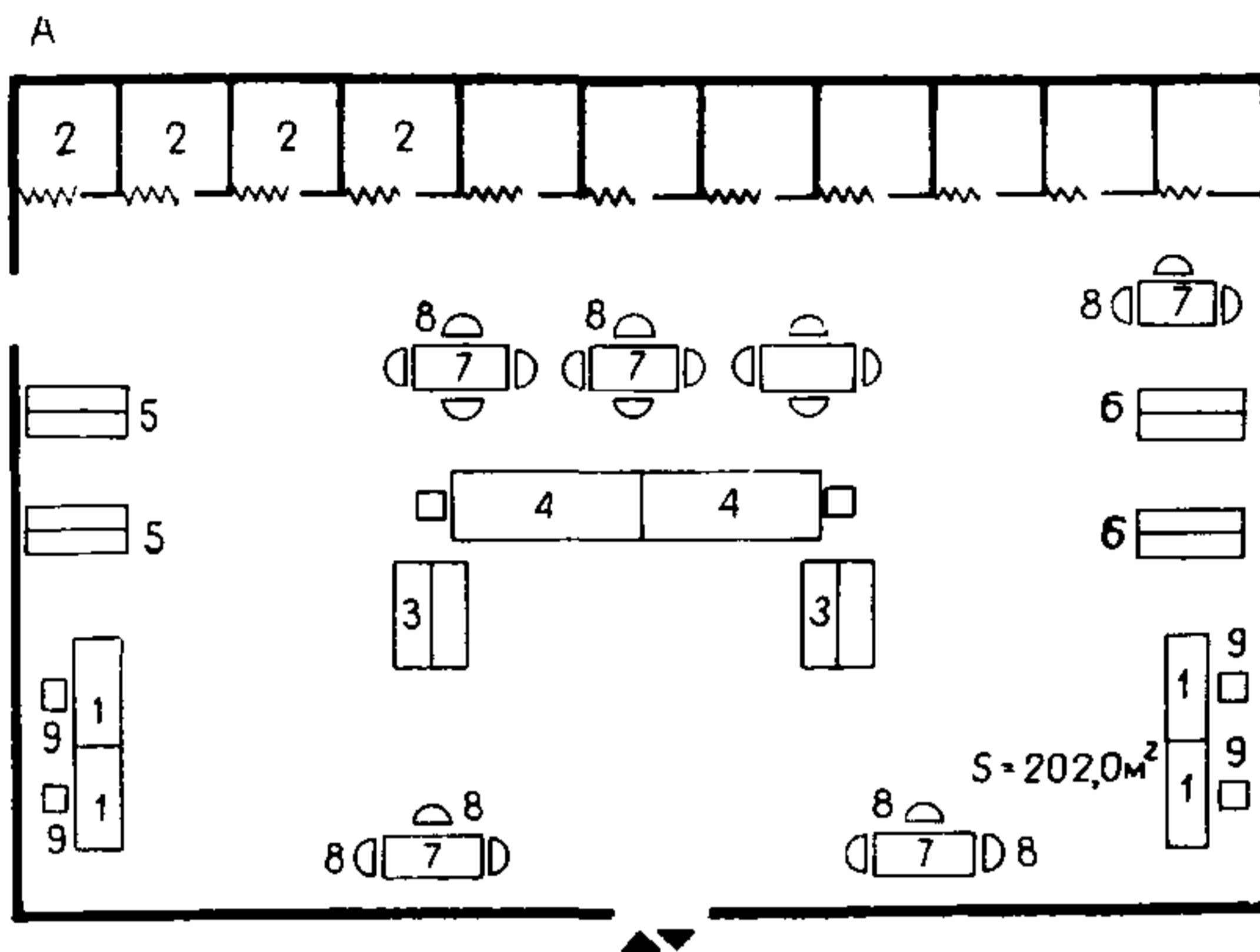

столы могут занимать островные положение. В рабочих залах салонов, достаточно больших по площади, столы мастеров располагают у коротких поперечных перегородок, образующих систему боксов внутри помещения.

Композиционные приемы решения интерьера рабочего зала должны четко фиксировать каждое рабочее место. Для этого в зале, решенном в светлых тонах, делают яркие кресла или выделяют целиком каждое рабочее место (насыщенный тон стен и светлое оборудование).

Стены окрашиваются в различные тона в зависимости от общего колорита, отделываются деревянными панелями, оклеиваются моющимися обоями и т. д. Цвет и фактура стен в сочетании с различными формами зеркал дают бесчисленное количество вариантов решения зала. Интересной деталью в зале может стать рама зеркала, имеющая выразительную форму, активный рельеф, выполненный в материале, контрастном к фактуре стен (рис. 99).

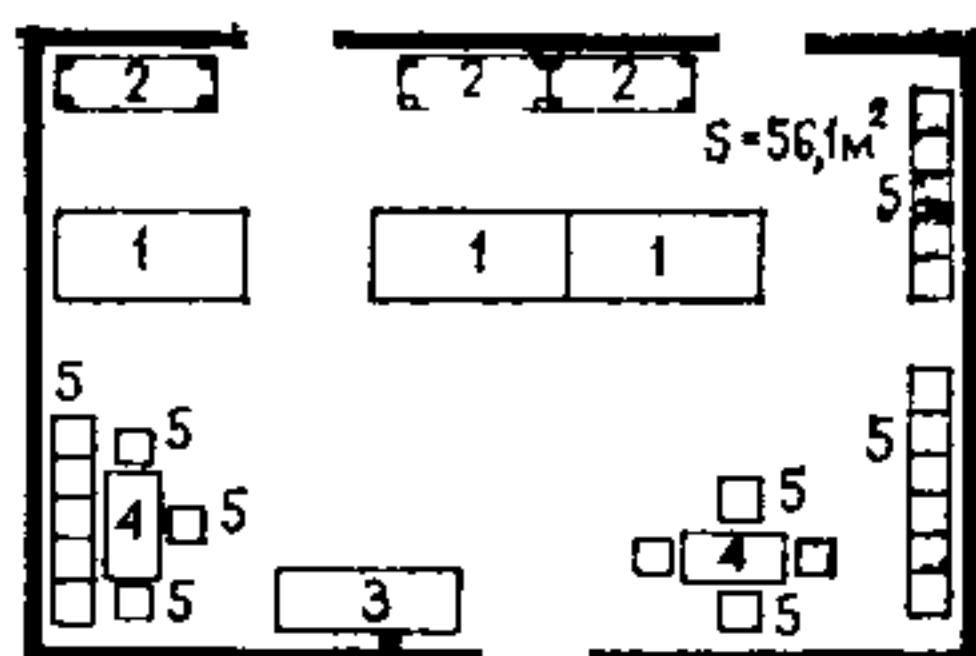

Д



Рис. 95. Специализированные предприятия и мастерские по отдельным видам работ, планировочные схемы салонов

А — салон пошива верхней одежды (1 — стол приемщика; 2 — примерочная кабина; 3 — горка для тканей; 4 — стенд для манекенов; 5, 6 — вешало для полуфабрикатов; 7 — стол журнальный; 8 — стул, кресло); 9 — стул рабочий; Б — салон мастерской ремонта обуви (1 — стол приемщика; 2 — стеллаж для хранения обуви; 3 — стол журнальный; 4 — стул); В — рабочий зал парикмахерской (1 — кассовая кабина; 2 — стол журнальный; 3 — стул, кресло, 4 — туалетный стол парикмахера; 5 — кресло к туалетному столу; 6 — полуавтоматический аппарат для сушки волос; 7 — стол для маникюра); Г — салон ремонта сложной бытовой техники (1 — верстак универсальный; 2 — стеллаж; 3 — стол приемщика; 4, 5 — стол для посетителей; 6 — стол журнальный; 7 — стул); Д — салон пункта проката (1 — стол приемщика; 2 — горка; 3 — стенд; 4 — шкаф; 5 — стул кресло; 6 — стол журнальный); Е — салон мастерской ремонта часов, авторучек, кинофотооптики (1 — стол часовщика; 2 — прилавок часовщика; 3 — сейф; 4 — стенд для часов; 5 — стол подсобный; 6 — стул, кресло; 7 — стол журнальный)

Для полов рабочих залов парикмахерских используют главным образом мягкие рулонные покрытия или паркет. Цвет пола зависит от общей цветовой гаммы. Пол может быть однотонным или с мелким рисунком. Иногда, чтобы выделить рабочее место, делается цветная вставка под основанием каждого кресла. Цвет вставки и кресла одинаков, но контрастен общему цвету пола. Окантовывая основание кресла, цветная вставка подчеркивает его местоположение (см. рис. 95).

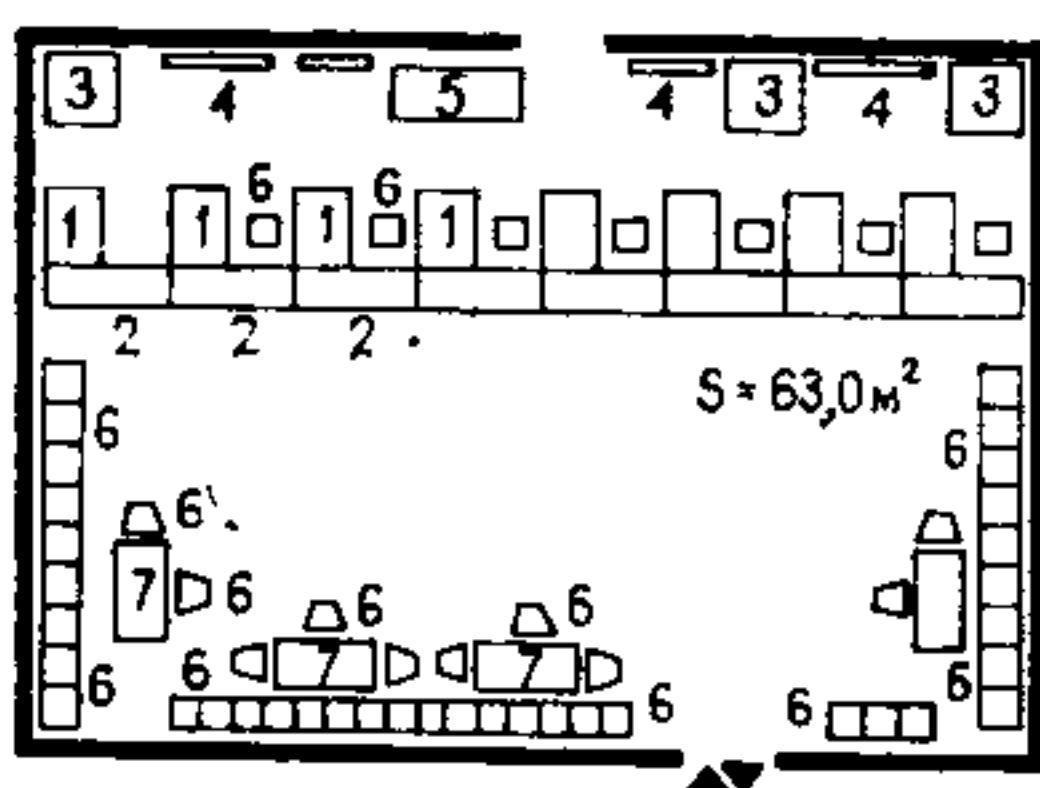
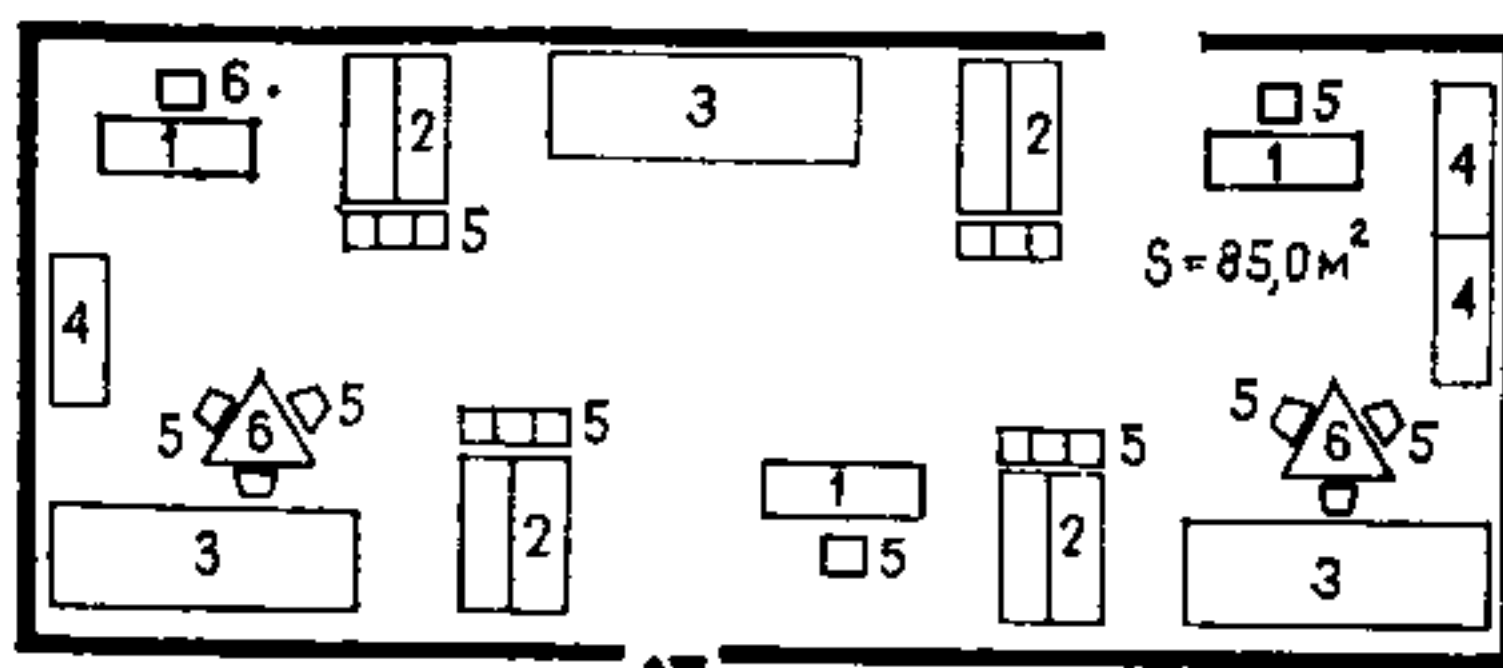

Рис. 96. Пример решения интерьера парикмахерской



Рис. 97. Фрагмент интерьера парикмахерской

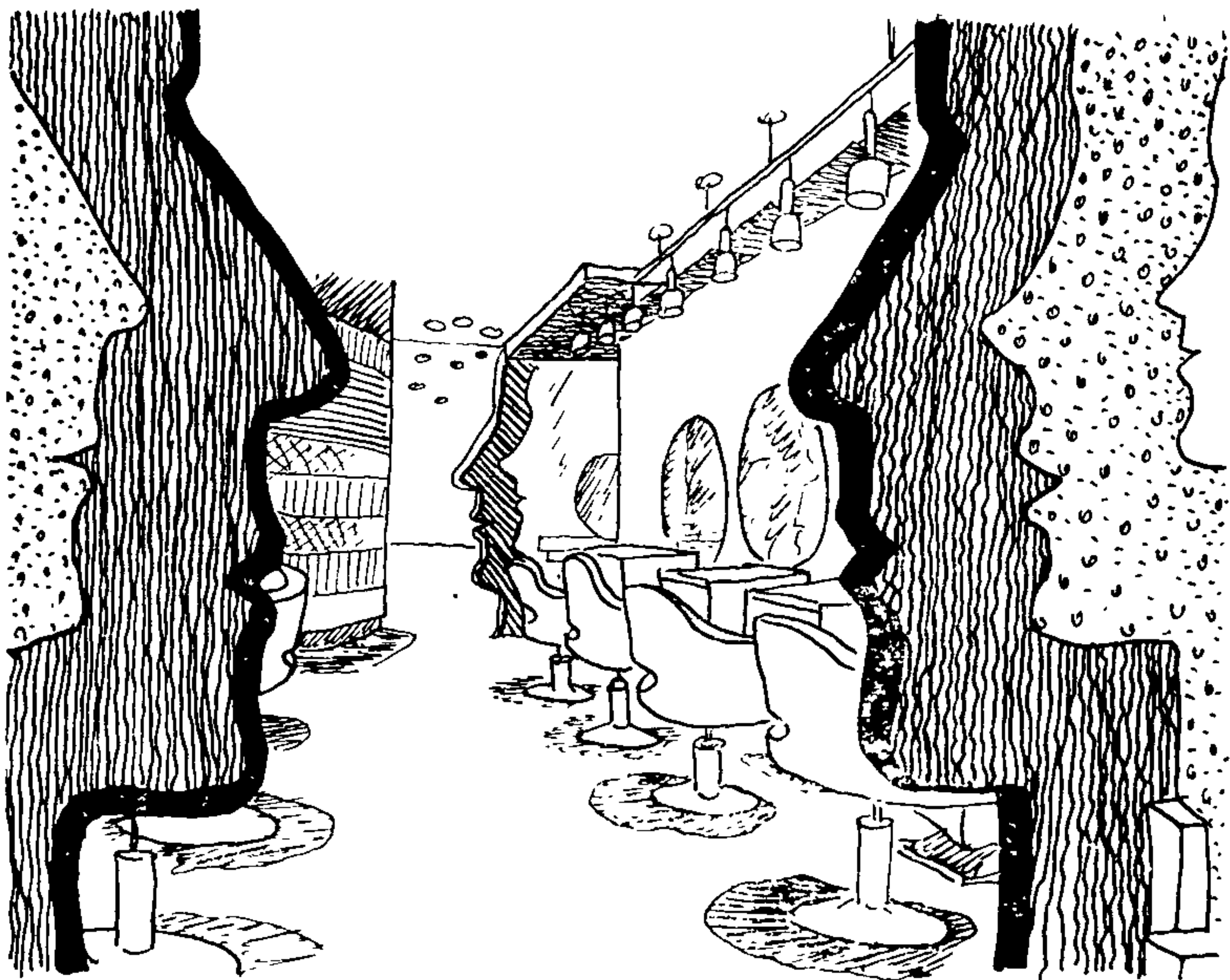

Рис. 98. Фрагмент интерьера парикмахерской

Потолки, как правило, светлые. На них располагаются светильники общего освещения. Около каждого рабочего стола (у зеркала) устраивается местное освещение — лампы направленного света или бра. Выбор освещения (цвет светового потока) и его расположение в зале должны быть тщательно продуманы, чтобы лица имели свой естественный цвет, а их форма не искажалась резкими тенями.

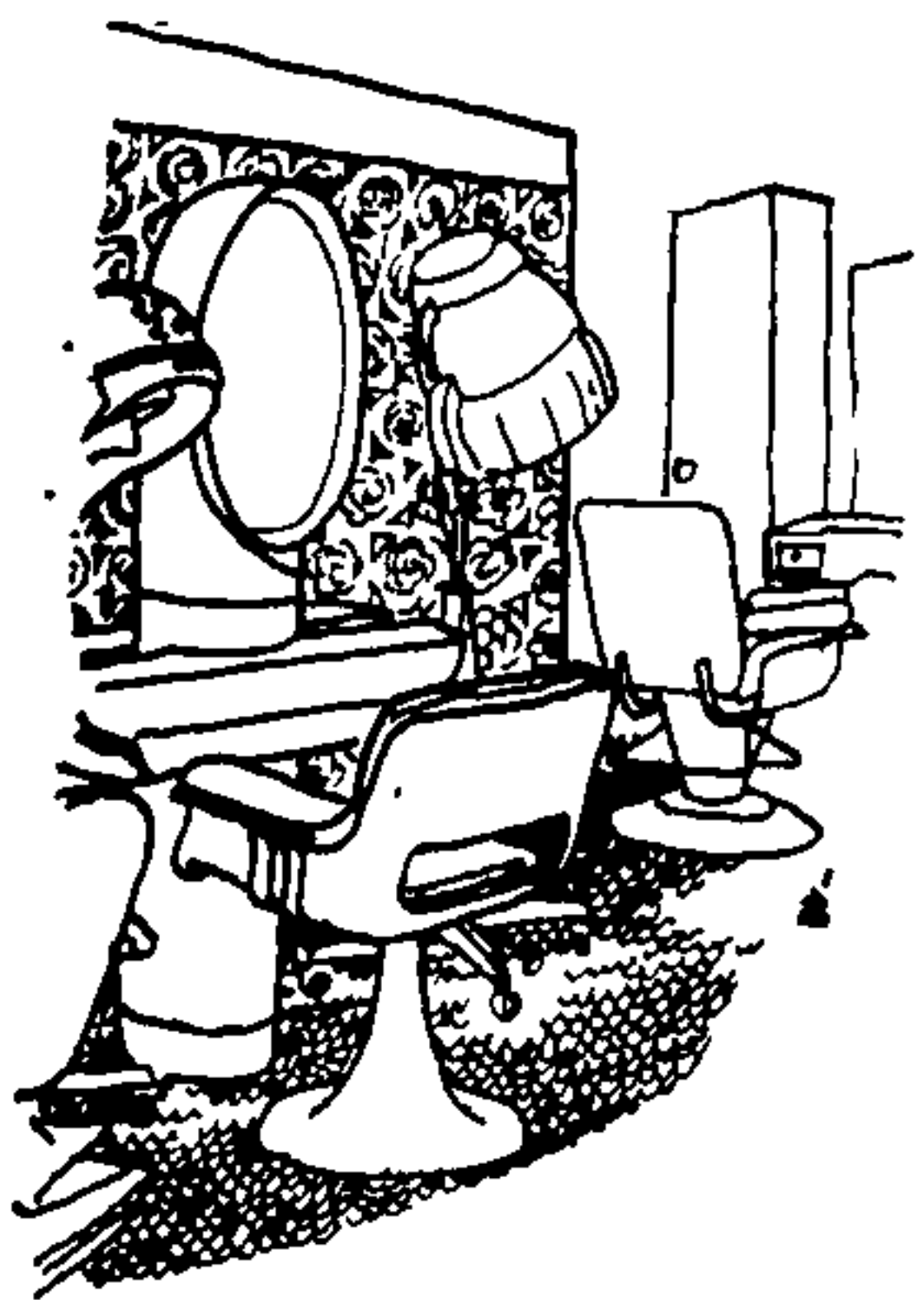

Рис. 99. Варианты решения стен парикмахерской

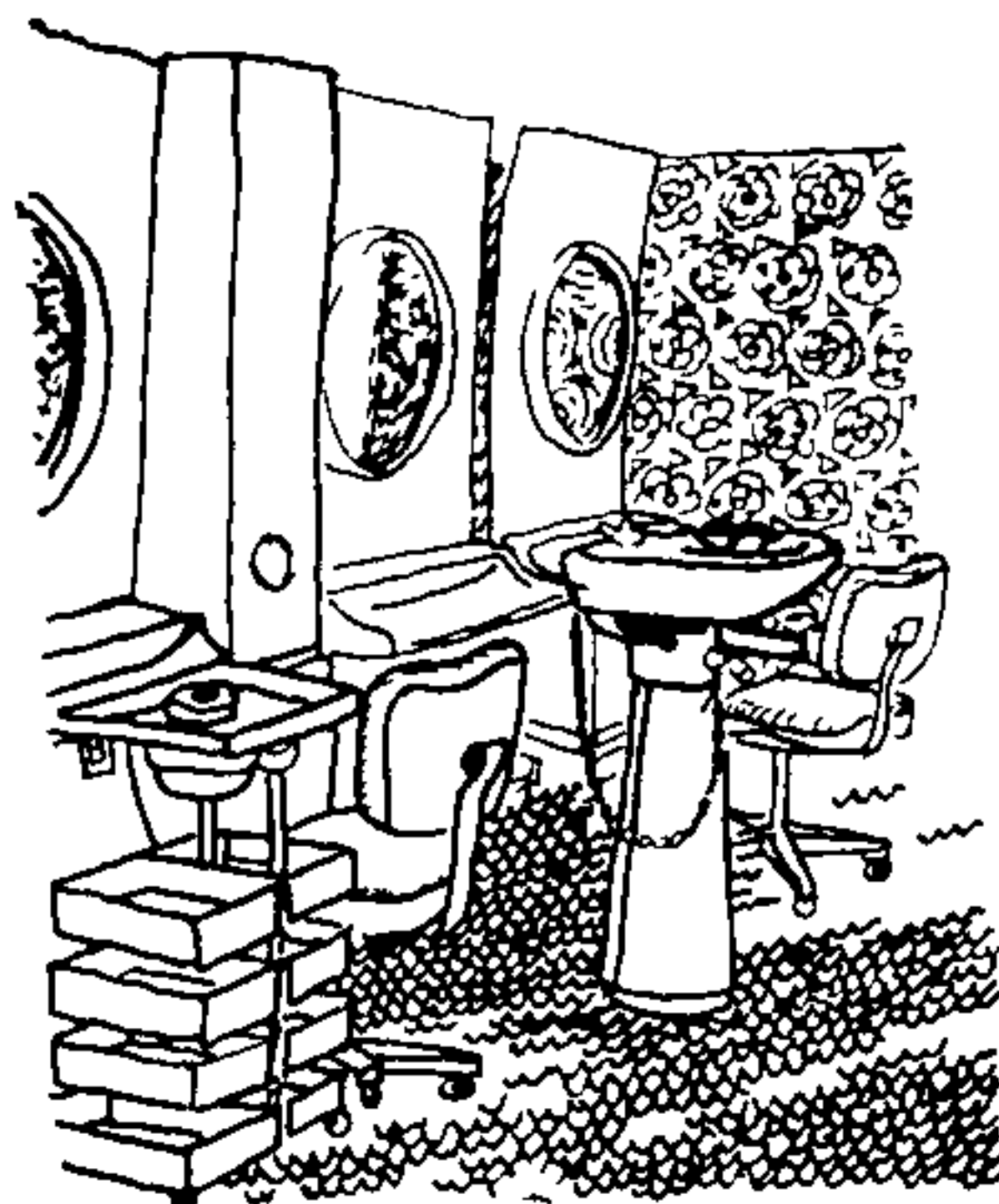
В интерьерах рабочих залов парикмахерских, в местах, свободных от оборудования, располагают декоративную зелень — крупные растения, композиции из растений (если это не мешает движению мастеров и посетителей).

Решение интерьера зала ожидания в большинстве случаев связано с решением рабочего зала. Иногда зал ожидания целиком открыт в рабочий зал, и их разделяет только застекленная перегородка.

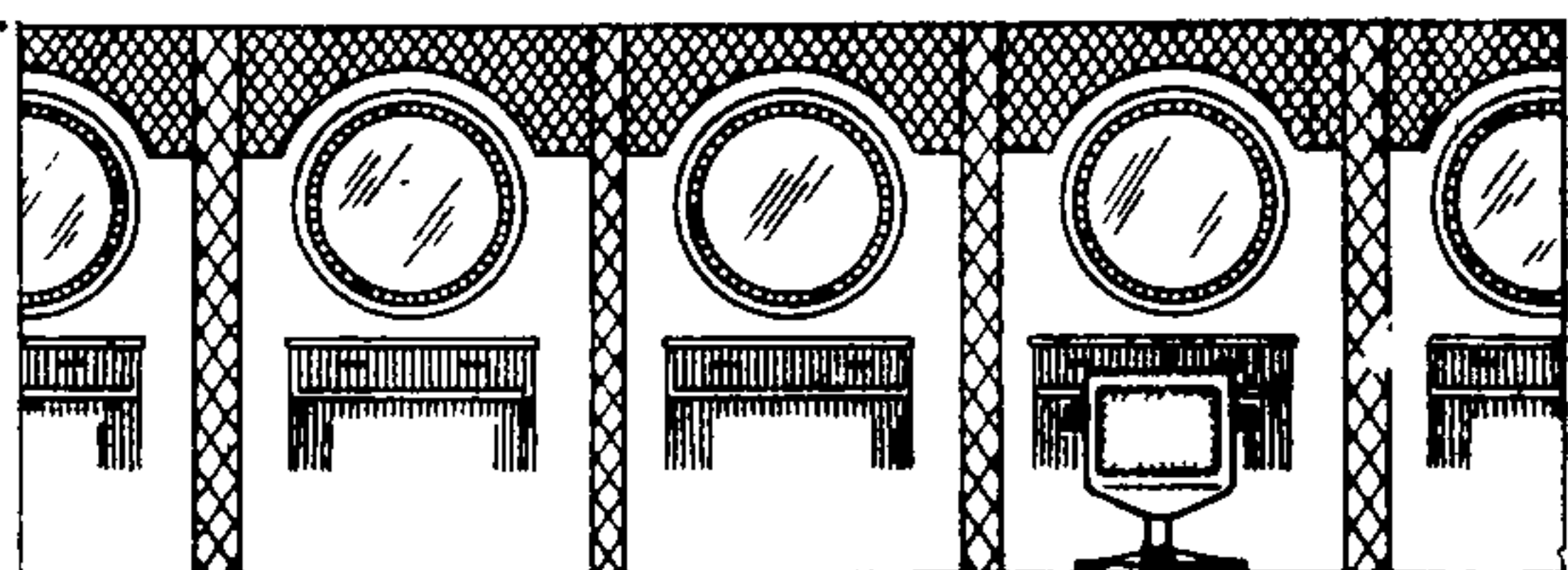
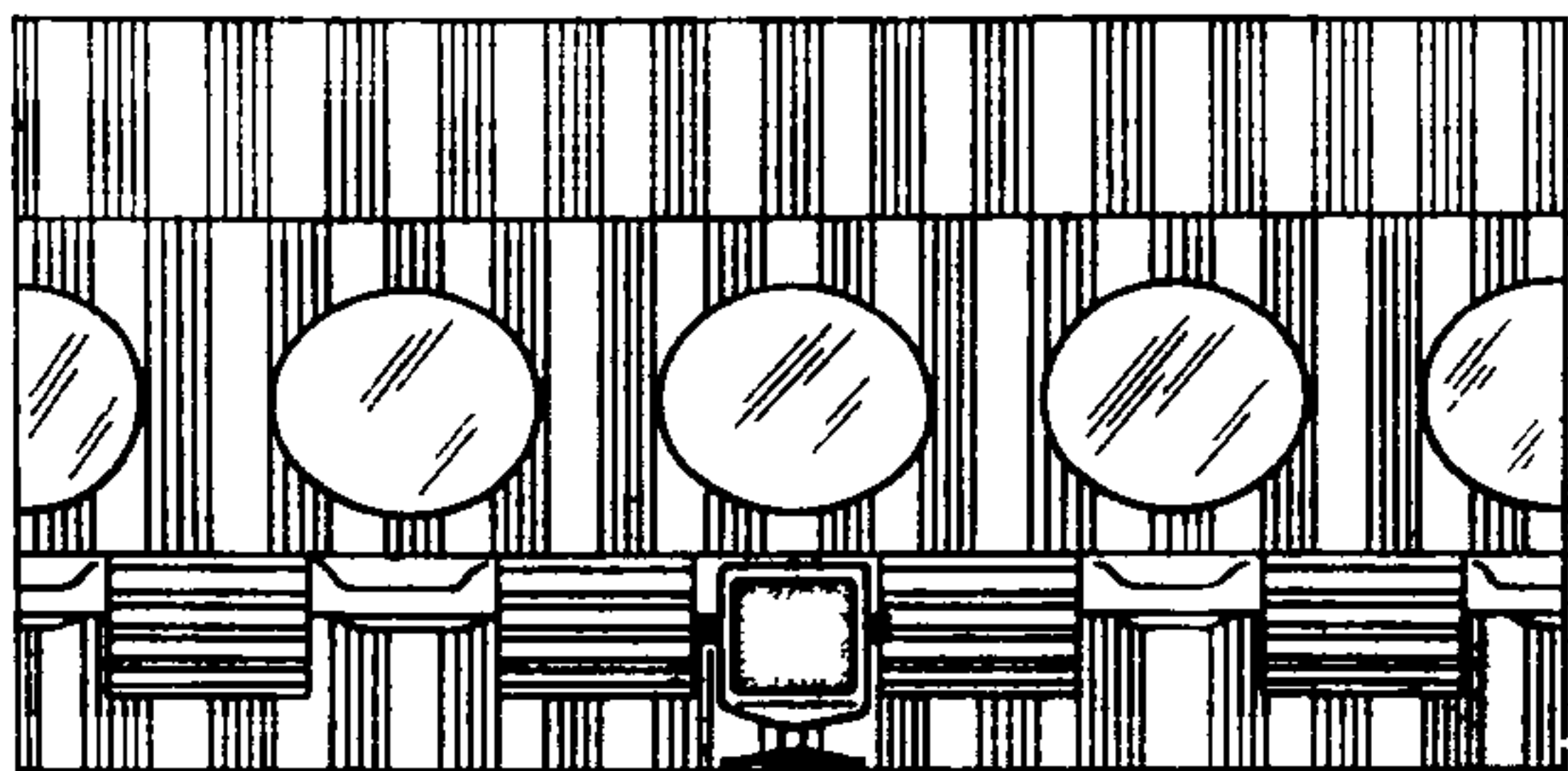
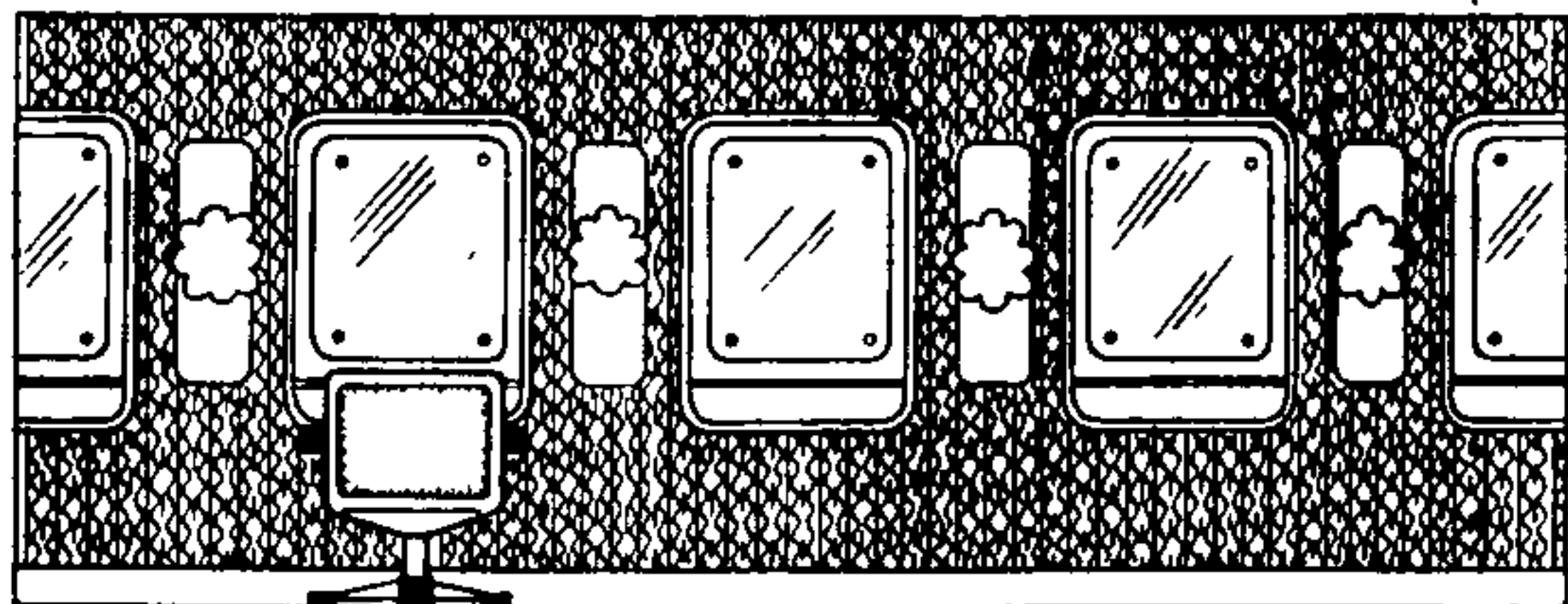
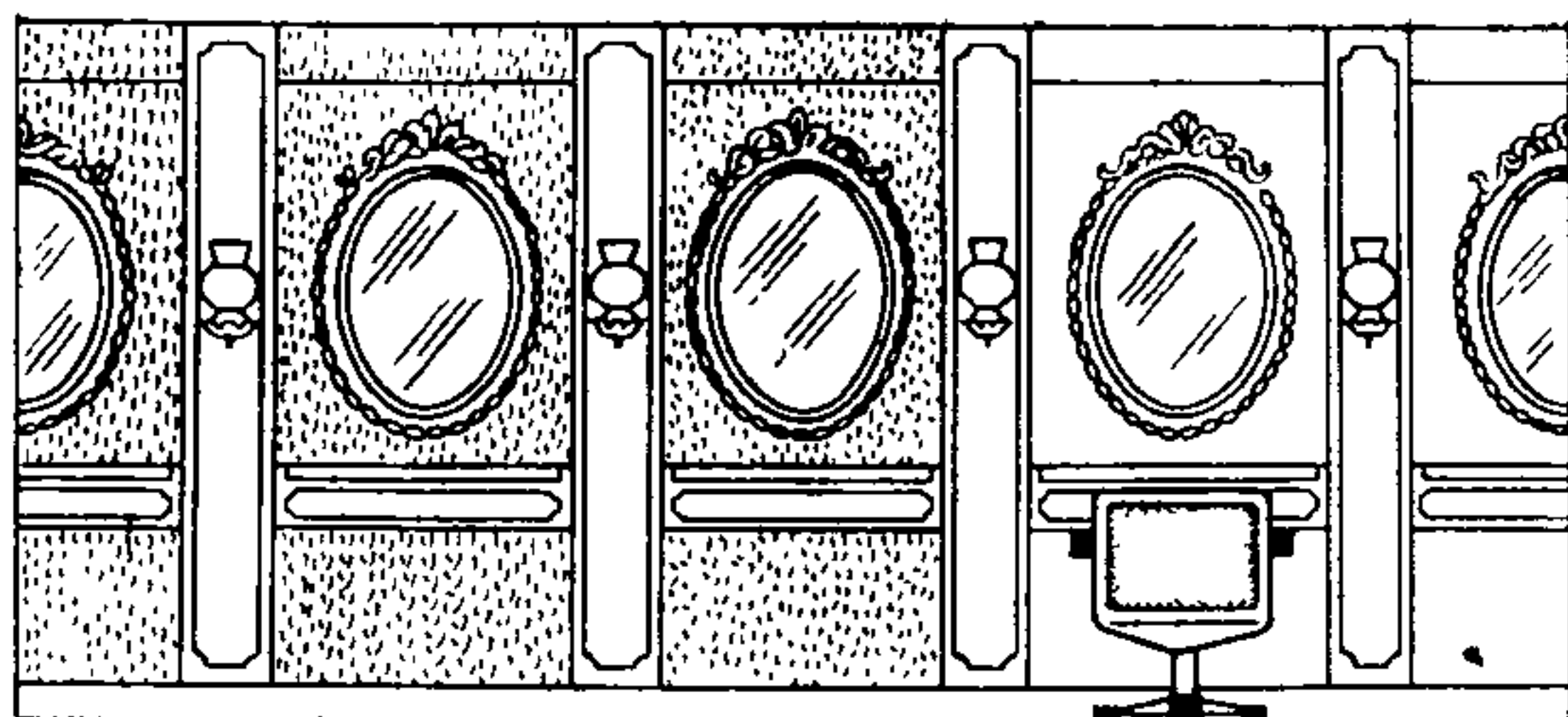

Рис. 100. Пример решения интерьера прачечной самообслуживания



Рис. 101. Пример решения интерьера химчистки самообслуживания

ка. При такой компоновке помещений зал ожидания можно решить в активных насыщенных тонах, по контрасту к светлому, зеркальному залу, что создает в некотором роде сценический эффект. Но чаще зал ожидания решается нейтрально. Он оборудуется удобными креслами (ярких или насыщенных тонов), стендами-витринами, демонстрирующими модели причесок, декоративной зеленью. Здесь

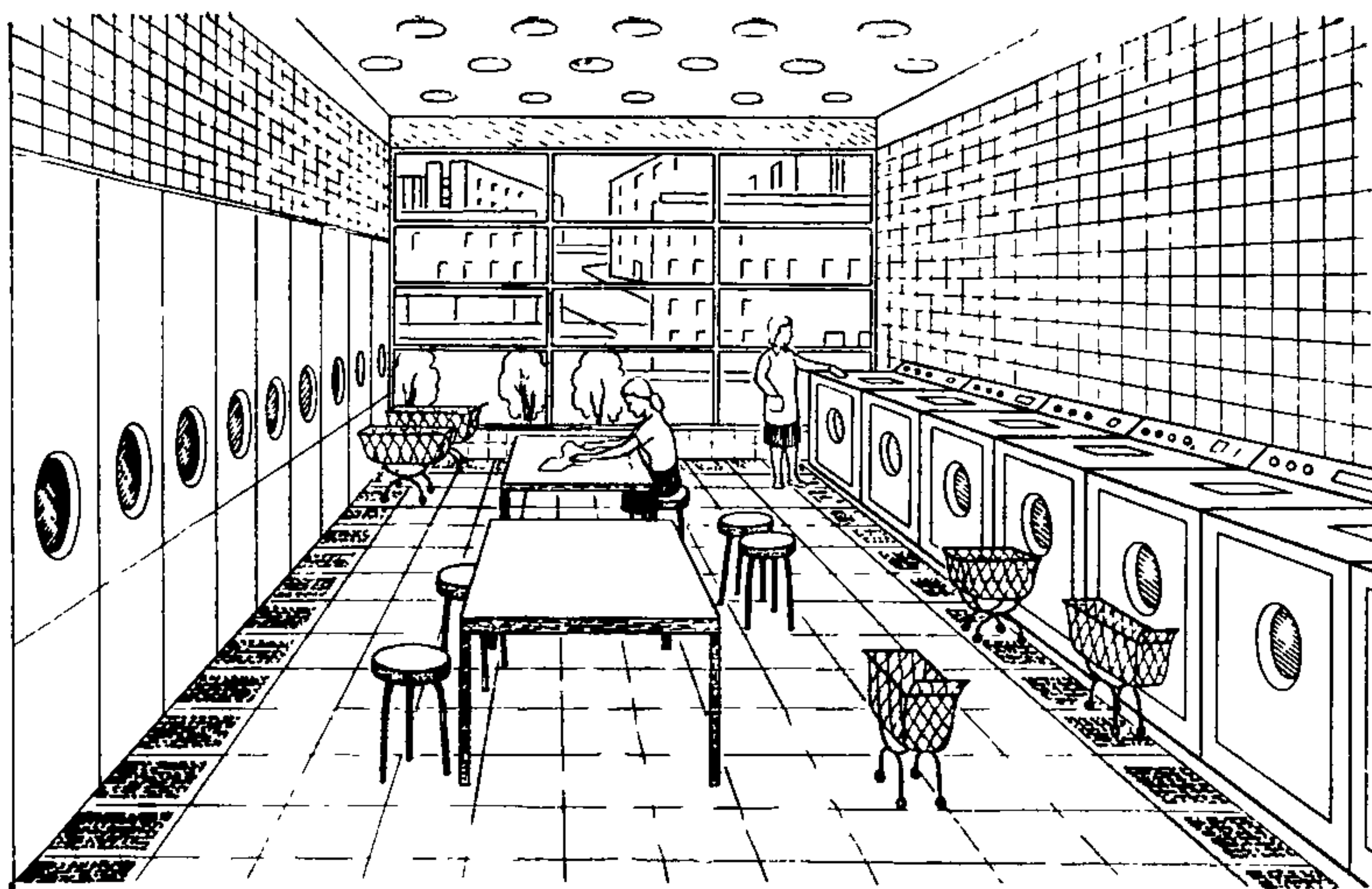
может располагаться крупная, интересно выполненная эмблема предприятия, а также различные рекламно-информирующие устройства. Если размеры помещения позволяют, в зале ожидания оборудуется прилавок, торгующий косметическими товарами.

4.19. Интерьер прачечной самообслуживания создается оборудованием — вереницей стиральных машин. Все остальные элементы интерьера должны подчеркнуть этот основной мотив — светлые штампованные металлические поверхности. Рисунок пола может подчеркнуть расположение оборудования цветом (кайма из темных или ярких плит вдоль машин), фактурой (мозаичные полы), раскладкой плит (пол в шашку) и т. п. Для отделки полов рекомендуются естественный и искусственный камень, керамические плитки, линолеум (табл. 15).

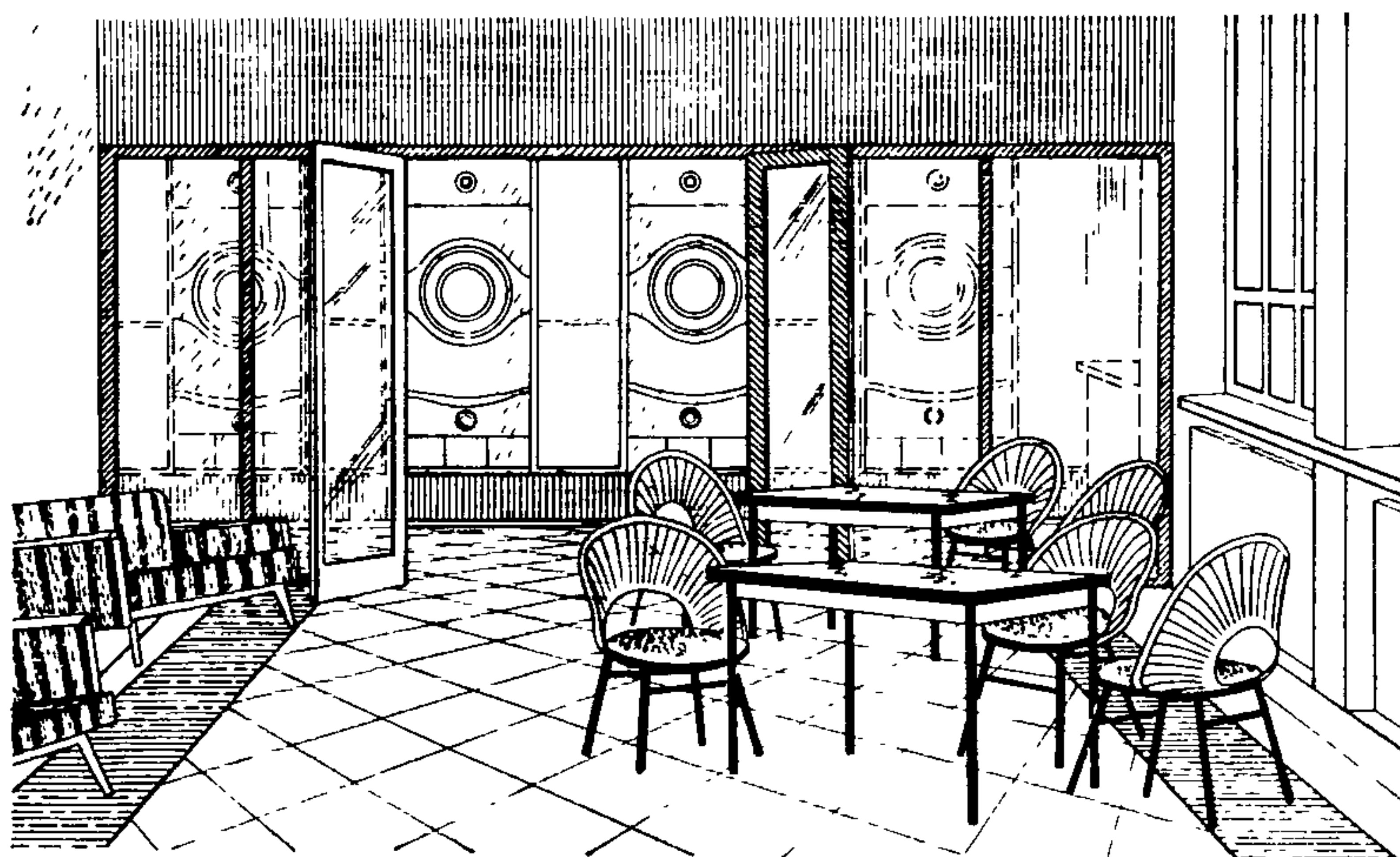
Для отделки стен рекомендуются различные виды керамических глазурованных плиток (табл. 16). Они хорошо сочетаются с фактурой оборудования и соответствуют режиму помещения. В виде декора рекомендуется применять цветные фактурные облицовочные плитки, плитки типа изразцов. Из них на стене или участке стены (не занятом машинами) можно сделать декоративные панно, которые подчеркнут строгость и светлые тона всего остального интерьера.

Мебель в прачечных самообслуживания носит специфический характер. Столы должны иметь светлую пластиковую поверхность. Табуреты, банкетки и стулья для ожидающих целесообразно отделывать влагоустойчивыми материалами. Приемы решения интерьеров химчисток самообслуживания сходны с решениями интерьеров прачечных (рис. 100, 101).

4.20. В фотоателье и фотостудиях помещения, где посетители оформляют заказы и готовятся к фотосъемке, представляют собой салон, оборудованный особо изящной и удобной мебелью, зеркалами, декоративной зеленью, красивыми современными светильниками. Ведущая тема интерьера — изящество, легкость, свет. Здесь посетитель может внимательно, не торопясь, разглядеть себя в зеркалах. Он должен почувствовать себя легко и свободно, чтобы спокойно позировать фотографу. Декоративной темой интерьера могут служить различные композиции из фотографий, слайды, панно из слайдов.

Интерьеры производственных помещений или цехов определяются созданием максимальных удобств для работающих, благоприятной цветовой и световой среды. Лампы должны быть расположены таким образом, чтобы хорошо освещать рабочее место, но не слепить работающих, окраска стен и потолков должна быть матовой, спокойных тонов. Поверхности рабочих столов не должны давать блескости. Специальные наборы оборудования, станки и удобная мебель для работающих — основные составляющие производственного интерьера.

В съемочных залах фотоателье кроме специального оборудования (софиты, фотоаппаратура, кресла для съемки посетителей, столы для съемки малышей, экраны-фоны) имеется набор подсобных предметов: разновысокие тумбы и скамьи, фоны-структуры, старинные кресла, вазы и т. п., реквизит, вносящий разнообразие в портретные композиции. Рекомендуется использовать боксы типа театральных выгородок, тематические или стилизованные, постоянные декорации, дающие возможность широко и разнообразно варьировать фотокомпозиции при одиночной или групповой съемке (в ка-



Рис. 102. Пример решения интерьера фотоателье



Рис. 103. Пример решения интерьера мастерской по изготовлению одежды

бинете, у камина, в ателье художника, в старинном интерьере) (рис. 102).

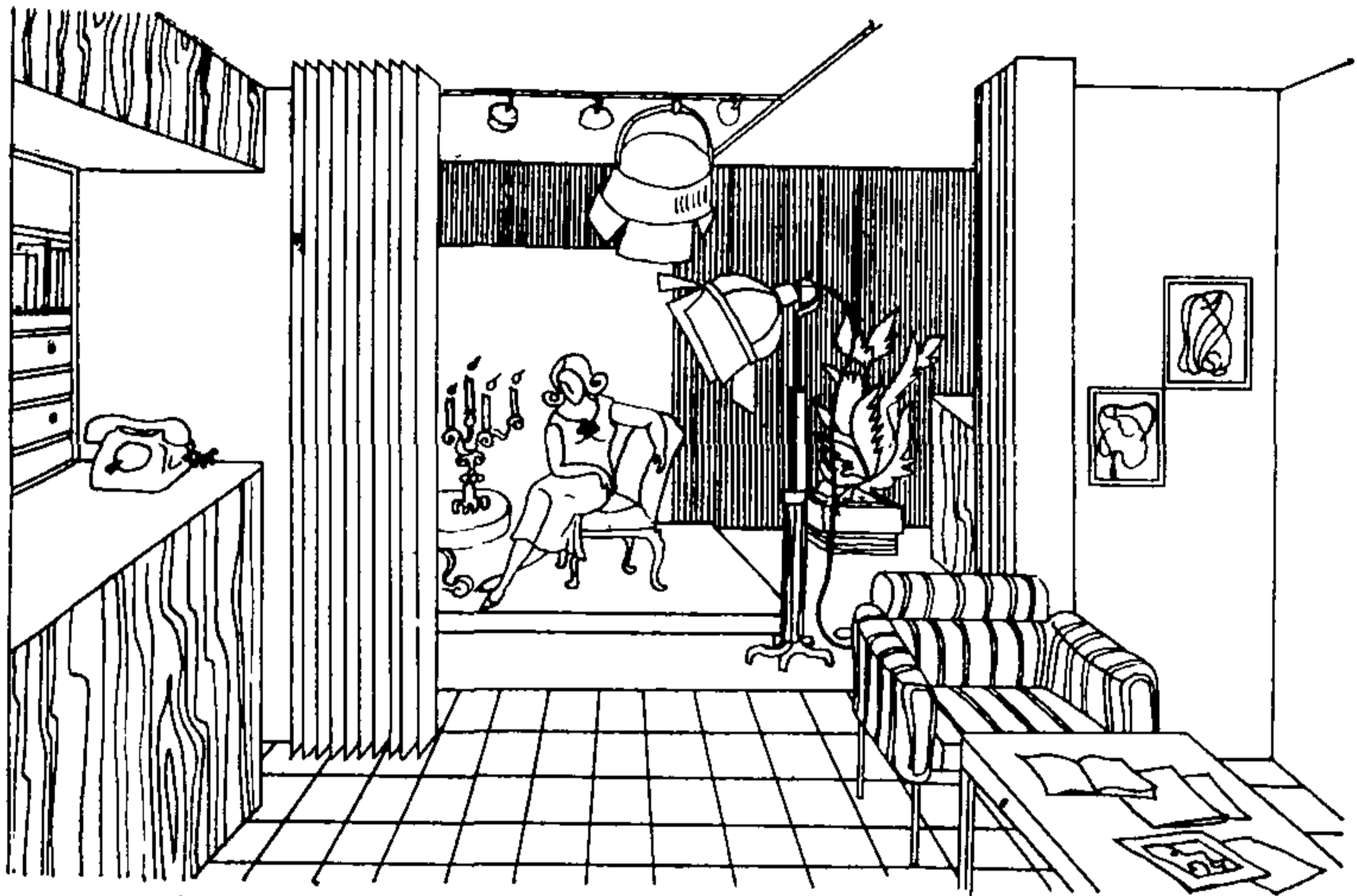
4.21. Среди специализированных предприятий бытового обслуживания следует выделить группу мастерских по изготовлению одежды. Сюда относятся ателье верхнего и легкого платья, меховые ателье, шляпные мастерские, ателье трикотажных изделий и пр. Не-

смотря на разнообразие видов производства, эти предприятия объединяются общим понятием пошивочных мастерских и имеют много сходных черт, так что говорить о решении интерьеров ателье можно в целом.

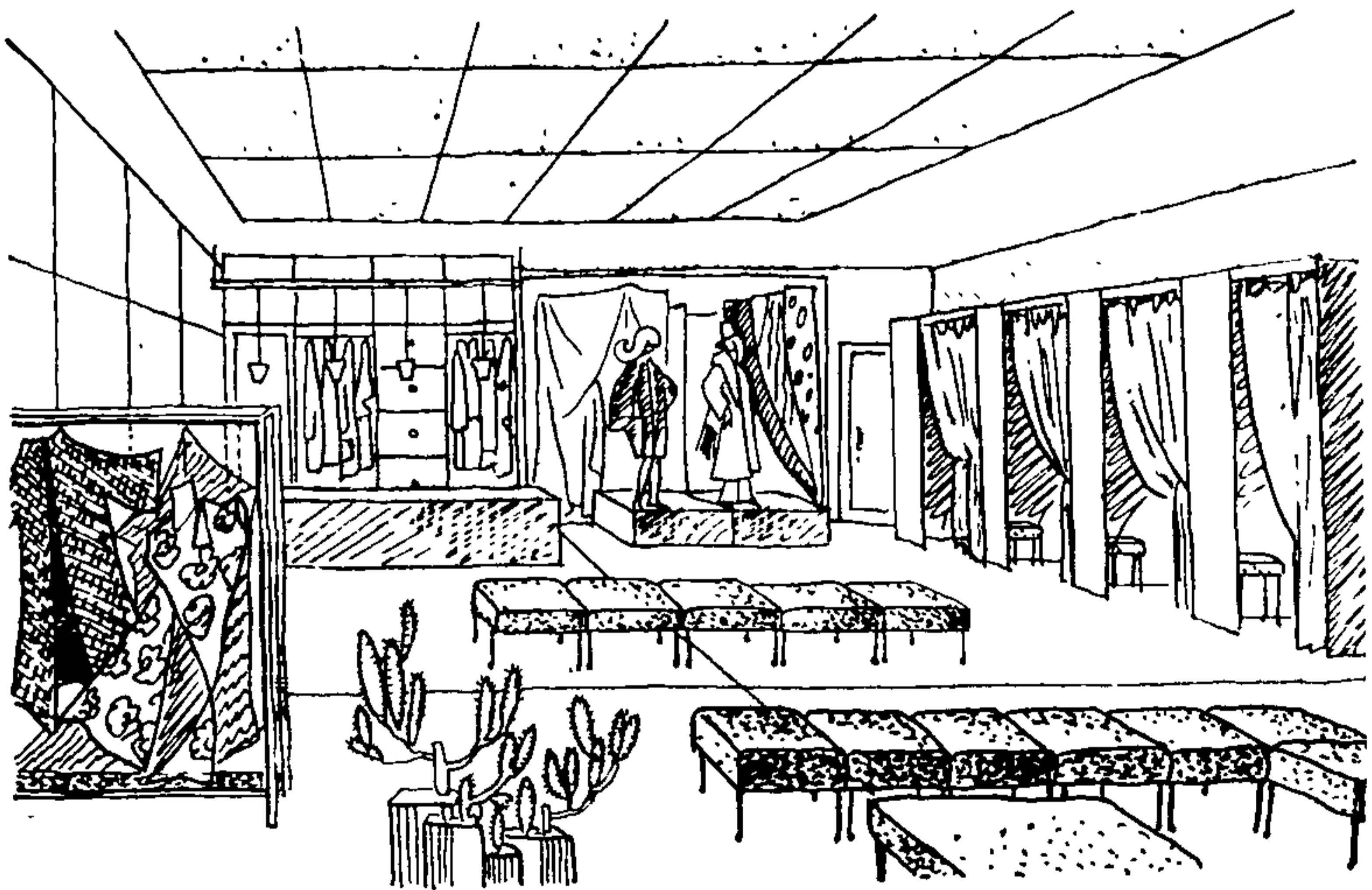
Помещение для посетителей представляет собой специальный зал (салон), оборудованный кабинами для примерки, витринами с образцами изделий и материалов, манекенами, столами для приемщиков и мягкой мебелью для посетителей. Соответственно оборудованию несколько усложняется и зонирование помещения: появляются зона приемщиков, примерочная зона, зона посетителей, выставочно-демонстрационная зона.

Специфика предприятий дает возможность применять разнообразные и довольно сложные декоративные решения. Оклейка стен декоративной тканью, такой же, как шторы на окнах и драпировки на примерочных кабинах, зеркала в рамах «под старину», сложные светильники с подвесками, витражи, панно или гобелены, темный насыщенный цвет стен и ковра на полу (коричневый, темно-зеленый), серый потолок с многочисленными небольшими светильниками, густые декоративные зеленые растения в кадках. Здесь могут быть панно, представляющие собой композиции из меха, из тканей, из замши и кожи, из пряжи и т. д. Изящество, изысканность должны определять решение интерьеров ателье (рис. 103).

4.22. В часовой мастерской стойка часовщика, за которой принимают заказы и выполняют срочный ремонт часов, отделяет рабочую зону от зоны обслуживания посетителей. Стена за барьером оборудуется плоскими стеллажами и перфорированной панелью, где размещаются отремонтированные часы. Зона обслуживания посетителей оборудуется стульями или банкетками для ожидающих. Интерьер часовых мастерских решается обычно в светлых спокой-



Рис. 104. Пример решения интерьера мастерской по ремонту часов



Рис. 105. Деталь интерьера мастерской по ремонту часов

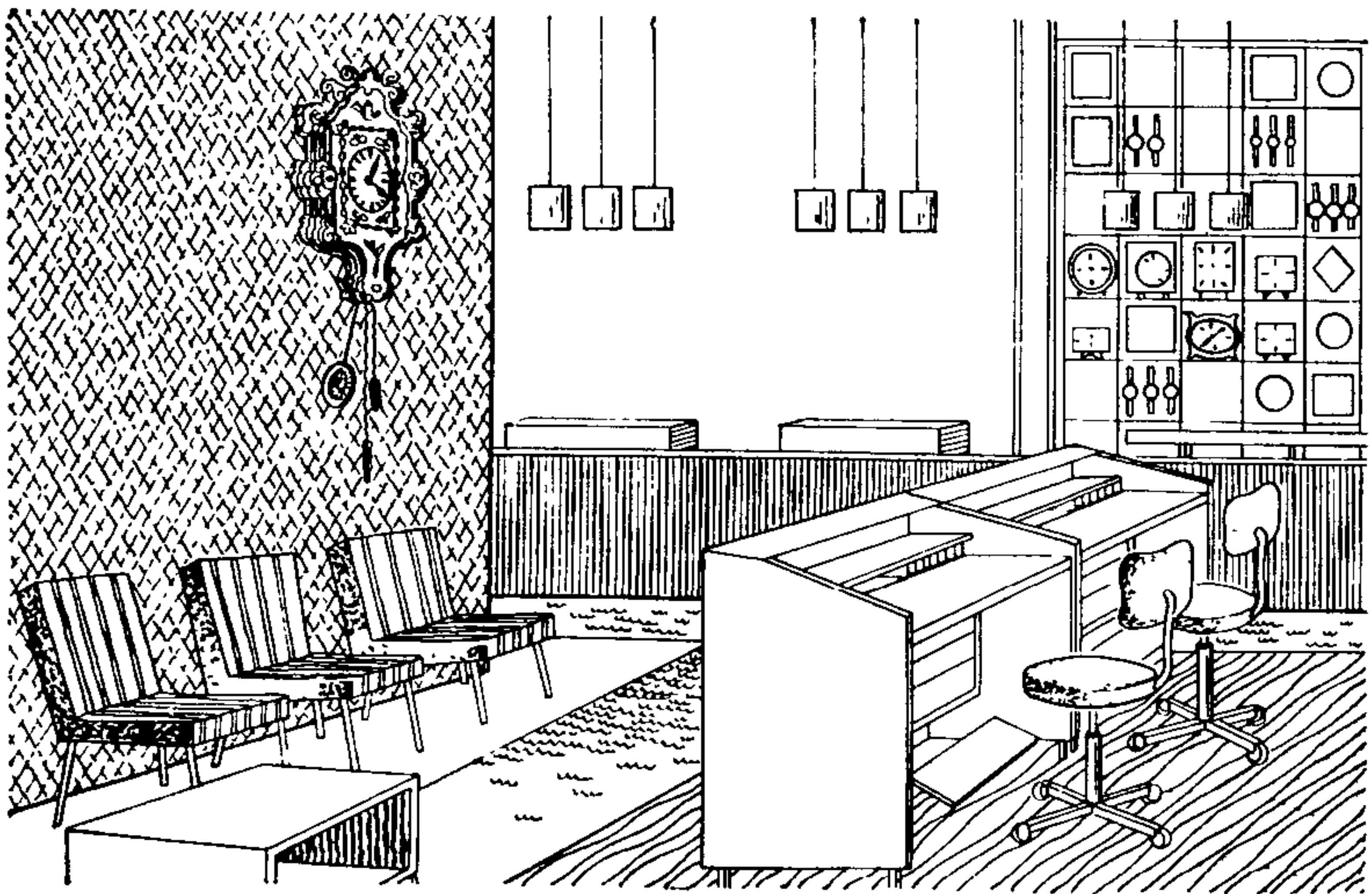

Рис. 106. Пример решения интерьера обувной мастерской

ных тонах, что характерно для данного производства. Здесь темой интерьера может стать эмблема предприятия или декоративный элемент, выполненный в любой подходящей технике (панно, скульптура, фреска, коллаж из деталей часов и т. п.), тем более, что часы («тематика» производства) — достаточно богатая тема для любых декоративных композиций (песочные часы, солнечные часы, каминные, настенные в деревянных оправах, швейцарские с кукушкой, современные, лаконичные формы). Замысловатые формы оправ старинных часов могут дать тему для декоративных элементов (например, решеток или светильников) в интерьер мастерской. Красивой декорацией помещения может стать интересно скомпонованная и художественно решенная стена со стеллажами для готовых изделий (рис. 104, 105).

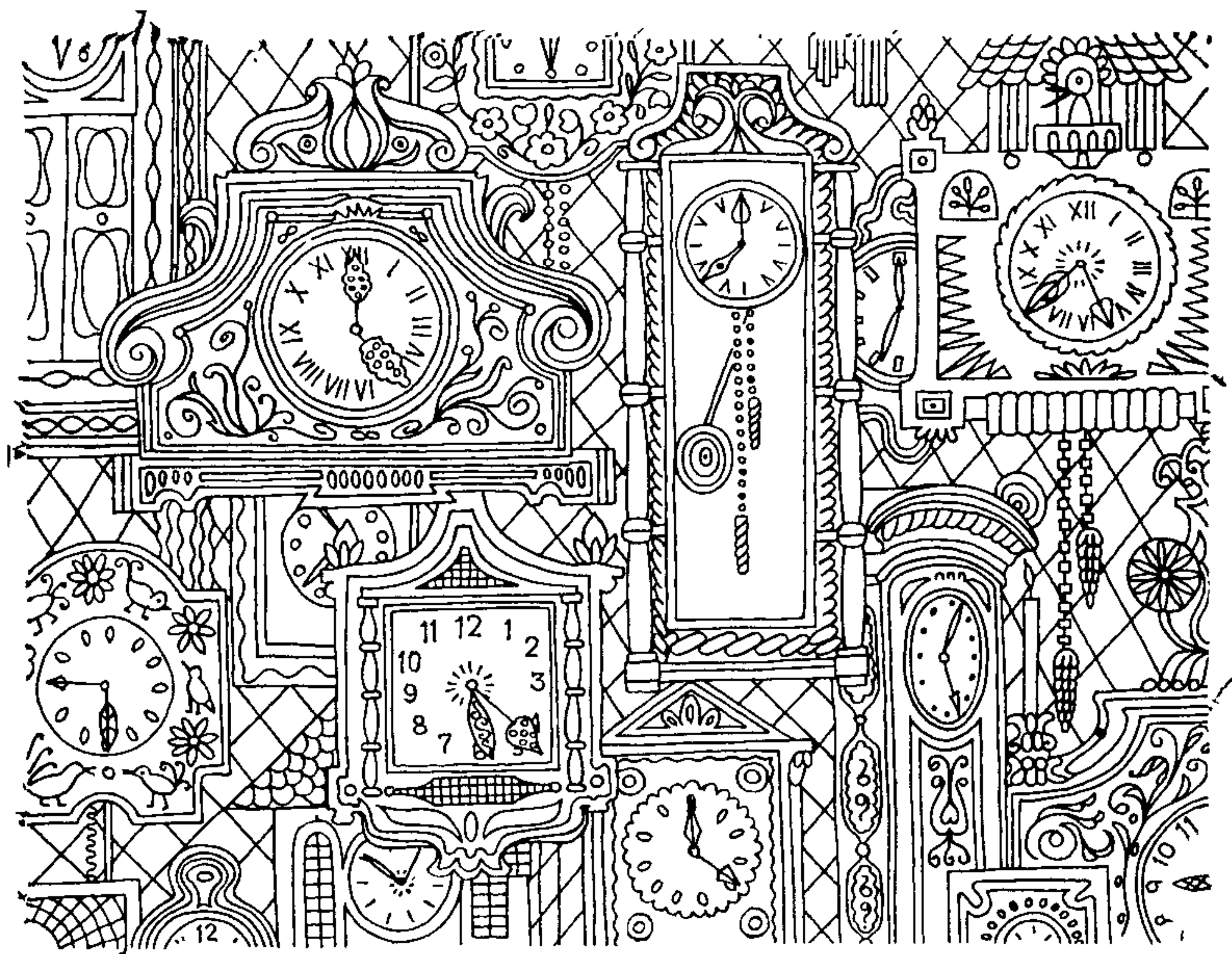
4.23. В обувной мастерской главным предметом интерьера служит каблучный бар. Стойка бара и стол приемщика членят помещение на производственную зону и зону ожидания и оформления заказов. Часть стен заполнена стеллажами для обуви. На стене или прямо на прилавке располагается стенд с образцами материалов и изделий. В зоне посетителей — мебель для ожидающих. Каблучный бар с цветными табуретами красиво, качественно сделанные стеллажи, интересно скомпонованный стенд с образцами, удобная мебель для посетителей — определяющие компоненты интерьера, на основе которых, учитывая пропорции и архитектурно-планировочные данные помещения, можно сделать целый ряд разных композиционных решений (рис. 106).

4.24. Мастерские ремонта радио-, фото- и телеаппаратуры, сложной бытовой техники, металлремонта оборудуются специальными столами приемщиков и стеллажами для размещения заказов. Сложный и тяжелый производственный процесс несколько давит над обстановкой этих мастерских, поэтому разумное и удобное размещение специального оборудования для приемщиков (столы с поворотными кругами, поворотные стулья), продуманное точное освещение над рабочими местами, удобное и быстрое транспортирование изделий в производственный цех уже сами по себе создают ощущение некоего комфорта. В зоне обслуживания посетителей также необходимо иметь удобную мебель для ожидания и низкий стол, где в случае необходимости можно расположить принесенные или взятые из ремонта предметы. Для интерьеров этих мастерских характерен общий спокойный тон окраски или отделки поверхностей помещения. Декоративной темой здесь могут быть крупные металлические детали, кованые или из гнутого металла, накладные панно, решетки, арматура светильников и т. п., эмблема предприятий, крупный цветной слайд (тема светящегося экрана телевизора), лаконичное по цвету геометрическое панно.

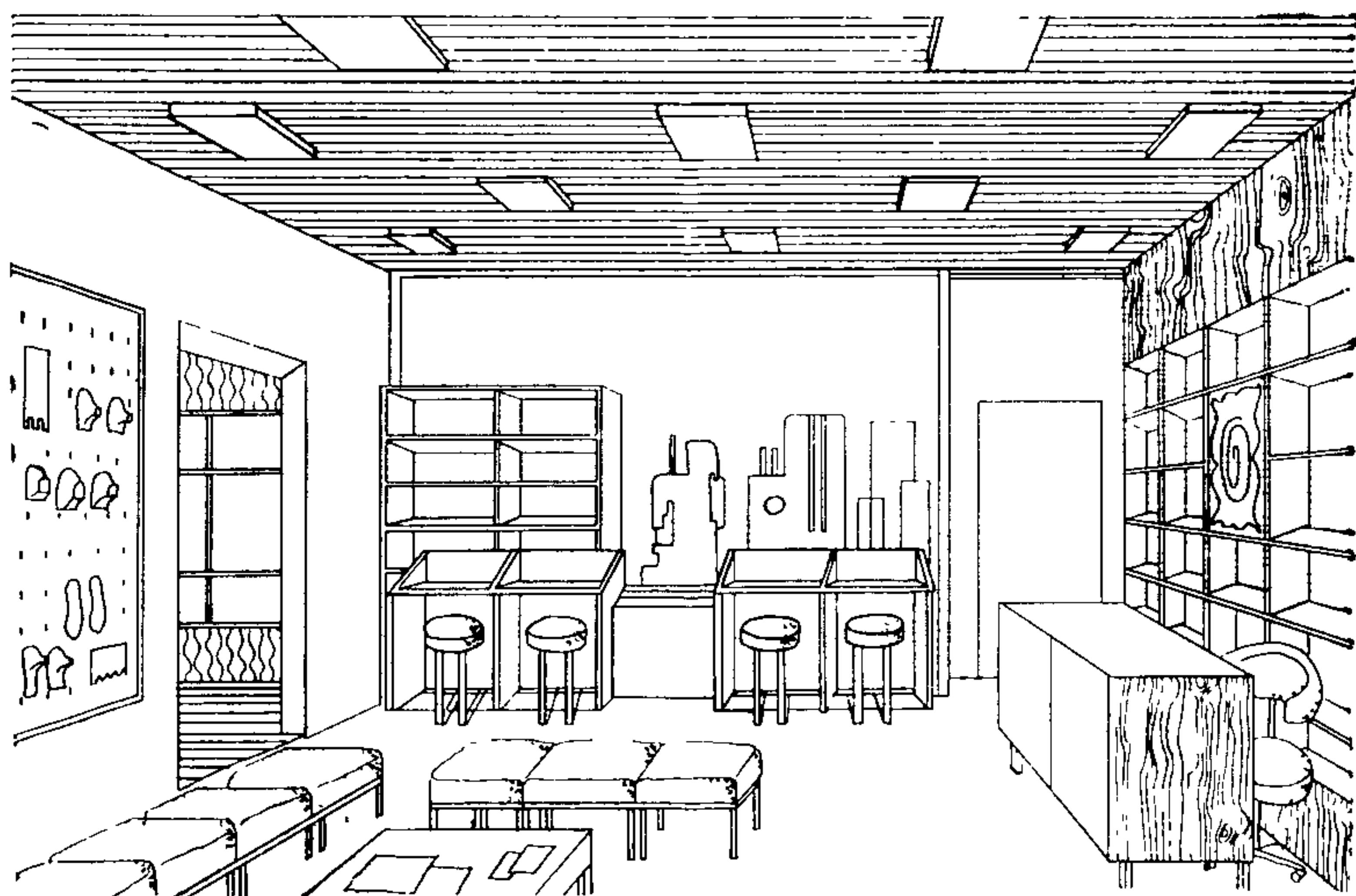
4.25. В пунктах проката интерьер решают стеллажи и предметы проката, расположенные удобно и для выдачи, и для обозрения посетителями. В зоне ожидания (если размеры помещения позволяют) желательно иметь банкетки и удобный стол, где вещи можно рассмотреть, упаковать и т. д. Разнообразные по форме, фактуре, размерам и цвету многочисленные предметы обихода должны быть расположены красиво и удобно в специальных стеллажах.

СОДЕРЖАНИЕ

| | Стр. |
|---|------|
| Предисловие | 3 |
| 1. Особенности внутренней среды в предприятиях торгового обслуживания (помещения для посетителей) | 5 |
| Основные положения | 5 |
| Функциональное зонирование, оборудование и мебель | 10 |
| Отделочные материалы | 15 |
| Цветовое решение | 19 |
| Освещение | 21 |
| Визуальные коммуникации и реклама | 23 |
| Инженерное оборудование. Отопление и вентиляция | 27 |
| Акустика | 31 |
| 2. Здания торговли | 32 |
| Универсамы | 32 |
| Особенности организации внутренней среды | 32 |
| Функциональная организация предметно-пространственной среды и мебель | 34 |
| Архитектурно-художественные принципы решения предметно-пространственной среды | 49 |
| Универмаги | 61 |
| Особенности организации внутренней среды | 61 |
| 3. Предприятия общественного питания | 96 |
| Функциональная организация предметно-пространственной среды и мебель | 98 |
| Архитектурно-художественные принципы решения предметно-пространственной среды | 105 |
| Предприятия общественного питания, совмещающие функции питания и отдыха (кафе, рестораны общего типа и специализированные с индивидуальным обслуживанием) | |
| Функциональная организация предметно-пространственной среды | 135 |
| Архитектурно-художественные принципы решения предметно-пространственной среды | 144 |
| Предприятия «занимательного» питания | 167 |
| Комплексные предприятия общественного питания | 170 |
| 4. Предприятия бытового обслуживания | 172 |
| Комплексные предприятия бытового обслуживания, Дома быта и Дома мод | 173 |
| Особенности организации внутренней среды, функциональное зонирование | 177 |
| Архитектурно-художественные принципы решения предметно-пространственной среды | 188 |
| Комплексные предприятия бытового обслуживания. Комплексные приемные пункты | 214 |
| Особенности организации внутренней среды, функциональное зонирование | 215 |
| Архитектурно-художественные принципы решения предметно-пространственной среды | 218 |
| Специализированные предприятия и мастерские по отдельным видам работ | 220 |

ЦНИИЭП торгово-бытовых зданий
и туристских комплексов Госгражданстроя

**РУКОВОДСТВО
ПО ПРОЕКТИРОВАНИЮ ВНУТРЕННЕЙ СРЕДЫ
ПРЕДПРИЯТИЙ ТОРГОВО-БЫТОВОГО ОБСЛУЖИВАНИЯ**

Редакция инструктивно-нормативной литературы
Зав. редакцией Г. А. Жигачева
Редактор Л. Г. Бальян
Мл. редактор Козлова Л. Н., А. Н. Ненашева
Технические редакторы В. Д. Павлова, Ю. Л. Циханкова
Корректор О. В. Стигнеева
Н/К

Сдано в набор 20.01.81 Подписано в печать 04.12.81 Т-28475
Формат 84×108¹/₃₂ Бумага тип. № 2 Гарнитура «Литературная»
Печать высокая Усл. печ. л. 12,6 Усл. кр.-отт. 12,81 Уч.-изд. л. 15,75
Тираж 14500 экз. Изд. № XII — 9256 Заказ 82 Цена 80 коп

Стройиздат
101442, Москва, Каляевская, 23а

Подольский филиал ПО «Периодика», Союзполиграфпрома
при Государственном комитете по делам издательств,
полиграфии и книжной торговли
г. Подольск, ул. Кирова, д. 25