

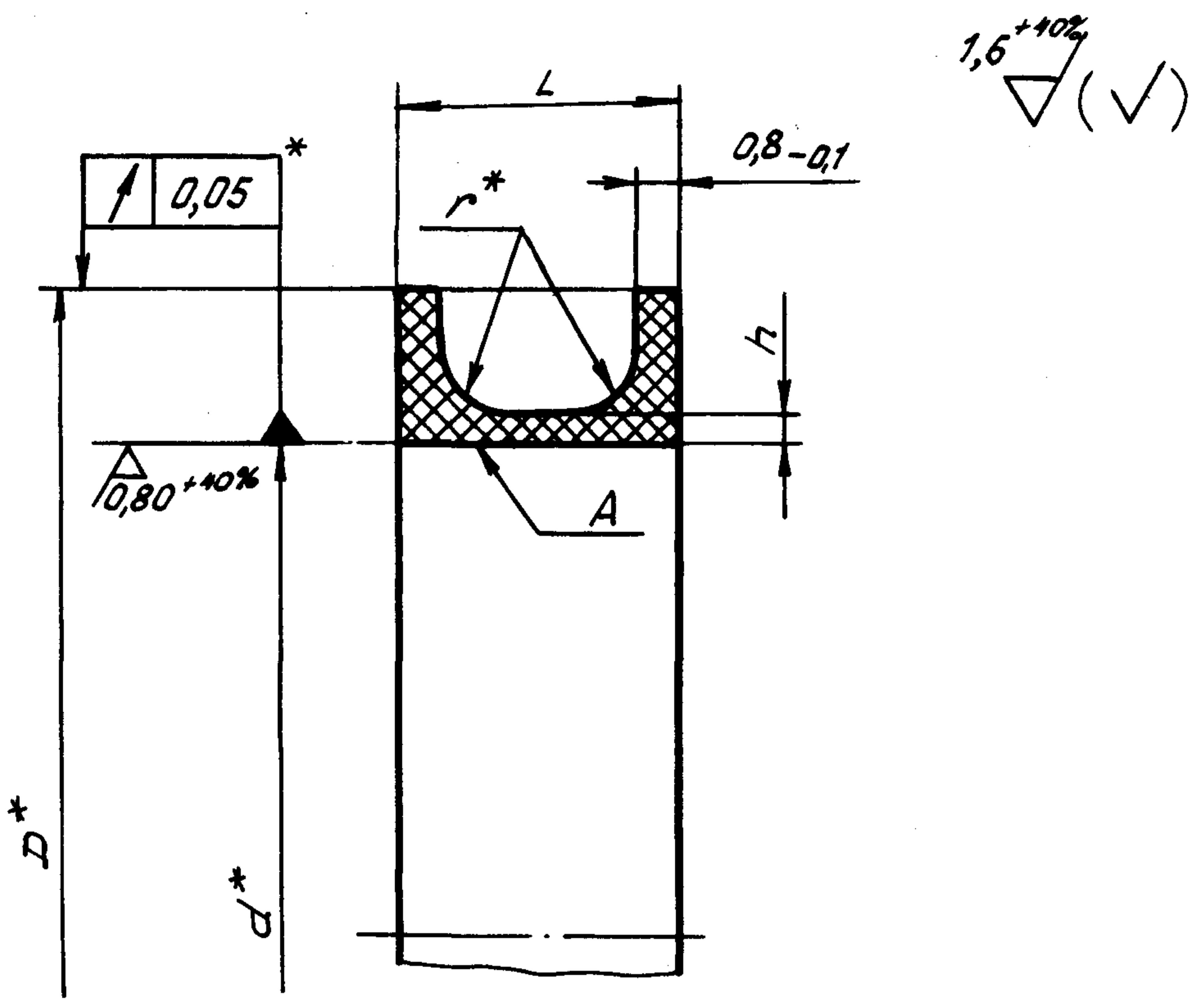

2. Конструкция, размеры и коды ОКП фторопластовых манжет должны соответствовать указанным на чертеже и в таблице.



Размеры, мм

| Диаметр штока** | Код ОКП         | d           | D    | L   | r    | h     | Масса 1000 шт., кг |
|-----------------|-----------------|-------------|------|-----|------|-------|--------------------|
|                 |                 | Пред. откл. |      |     |      |       |                    |
|                 |                 | H9          | h8   | h12 | +0,2 | -0,03 |                    |
| 12              | 75 9650 7001 09 | 12          | 16,6 | 5,0 | 1,0  | 0,3   | 0,48               |
| 14              | 75 9650 7002 08 | 14          | 18,6 |     |      |       | 0,57               |
| 16              | 75 9650 7003 07 | 16          | 20,6 |     |      |       | 0,65               |
| 18              | 75 9650 7004 06 | 18          | 23,6 | 5,6 | 1,3  |       | 0,83               |
| 20              | 75 9650 7005 05 | 20          | 25,6 |     |      |       | 1,01               |
| 22              | 75 9650 7006 04 | 22          | 27,6 |     |      |       | 1,10               |
| 25              | 75 9650 7007 03 | 25          | 30,6 | 6,6 | 1,5  | 0,4   | 1,24               |
| 28              | 75 9650 7008 02 | 28          | 33,6 |     |      |       | 1,38               |
| 30              | 75 9650 7009 01 | 30          | 35,6 |     |      |       | 1,47               |
| 32              | 75 9650 7010 08 | 32          | 38,8 | 6,6 | 1,5  | 0,4   | 2,04               |
| 36              | 75 9650 7011 07 | 36          | 42,8 |     |      |       | 2,28               |
| 40              | 75 9650 7012 06 | 40          | 46,8 |     |      |       | 2,51               |

\* Размер обеспеч. INSTR.  
 \*\* Размер для справок.

|        |      |       |
|--------|------|-------|
| № изм. | 1    | 2     |
| № изв. | 7922 | 10906 |

|                   |      |
|-------------------|------|
| Инв. № дубликата  | 2541 |
| Инв. № подлинника |      |

Продолжение

Размеры, мм

| Диаметр<br>штока* | Код ОКП         | $d$         | $D$  | $L$   | $r$  | $h$   | Масса<br>1000 шт.,<br>кг |
|-------------------|-----------------|-------------|------|-------|------|-------|--------------------------|
|                   |                 | Пред. откл. |      |       |      |       |                          |
|                   |                 | $H9$        | $h8$ | $h12$ | +0,2 | -0,03 |                          |
| 45                | 75 9650 7013 05 | 45          | 54,0 | 7,6   | 2,0  | 0,5   | 6,03                     |
| 50                | 75 9650 7014 04 | 50          | 59,0 |       |      |       | 6,45                     |
| 56                | 75 9650 7015 03 | 56          | 65,0 |       |      |       | 6,99                     |
| 60                | 75 9650 7016 02 | 60          | 69,0 |       |      |       | 7,42                     |
| 75                | 75 9650 7017 01 | 75          | 84,0 |       |      |       | 8,54                     |
| 80                | 75 9650 7018 00 | 80          | 89,0 |       |      |       | 8,96                     |

\*Размер для справок.

3. Материал: заготовка фторопласт-4 высший сорт ТУ 6-05-810-76.

Заменитель: заготовка фторопласт-4 сорт 1 ТУ 6-05-810-76 из полимера марки ПН, О.

4. Термическая обработка - по действующему в отрасли документу.

5. Острые кромки притупить  $R 0,2$  мм *тах* или любой кривой, не выходящей за пределы указанного радиуса.

6. На поверхности  $A$  риски, царапины, заусенцы, инородные включения и др. дефекты, обнаруживаемые визуально, не допускаются.

7. Контроль шероховатости поверхностей и кромок должен производиться методом визуального сравнения с контрольным образцом, утвержденным в установленном порядке.

8. Маркировать обозначение и клеймить окончательную приемку на бирке на партию деталей.

Пример наименования и обозначения фторопластовой манжеты для диаметра штока 12 мм:

Манжета 12-ОСТ 1 12293-75

№ изм

1

2

№ изв

7922

10906

Инв № дубликата

Инв № подлинника

2541

## ЛИСТ РЕГИСТРАЦИИ ИЗМЕНЕНИЙ

| №<br>изм. | Номера страниц  |                 |       |                          | Номер<br>"Изв.<br>об<br>изм." | Подпись       | Дата     | Срок<br>введения<br>изменения |
|-----------|-----------------|-----------------|-------|--------------------------|-------------------------------|---------------|----------|-------------------------------|
|           | изме-<br>ненных | замене-<br>нных | новых | анну-<br>лиро-<br>ванных |                               |               |          |                               |
| 1         | 1,2,3           | -               | 5     | -                        | 7922                          | <i>Земель</i> | 24.04.80 | 1.07.80                       |
| 2         | 1,2,3,4         | -               | -     | -                        | 10906                         |               | 22.07.88 | 01.01.89                      |

Инв. № дубликата

Инв. № подлинника