

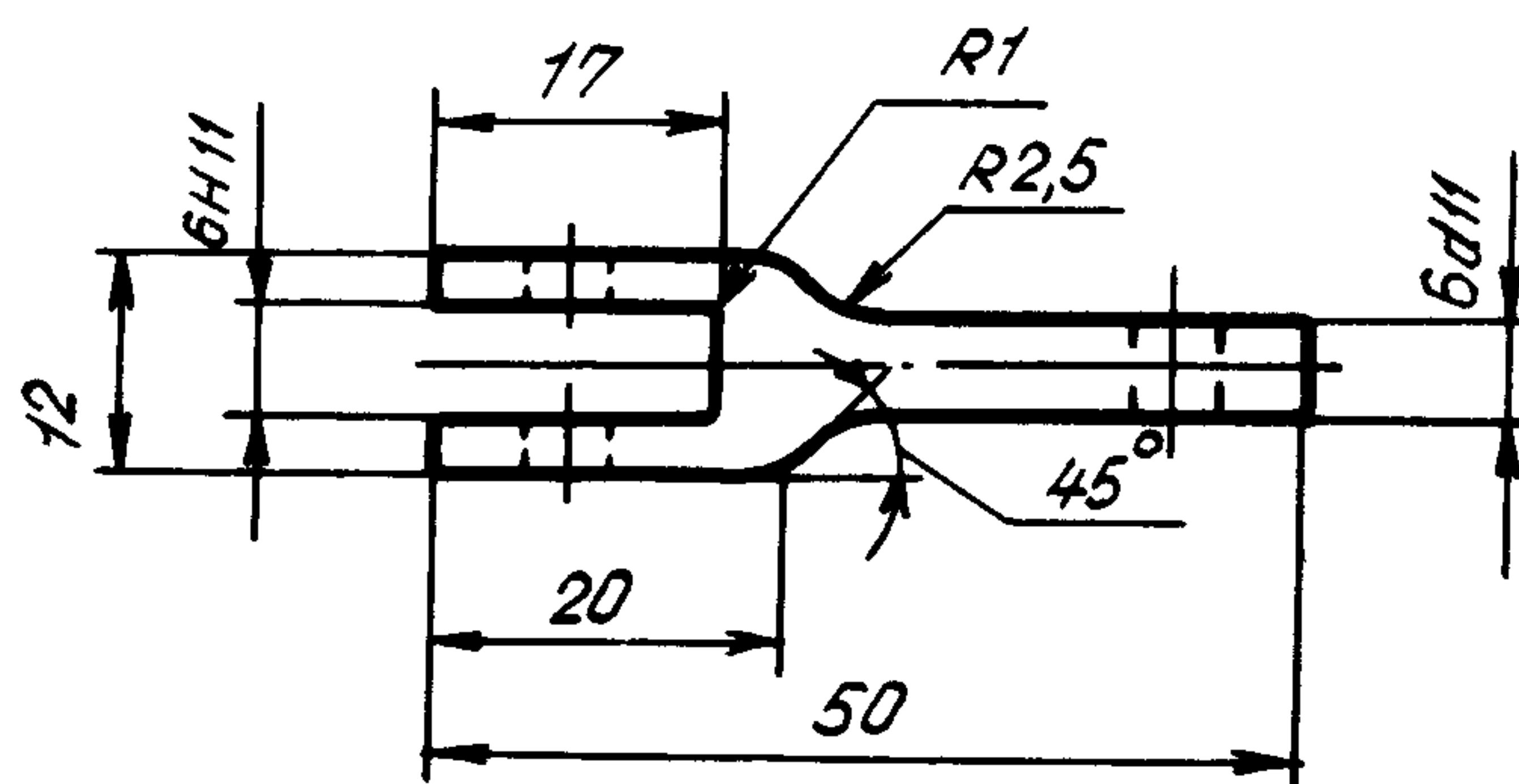

6,3/√(√)

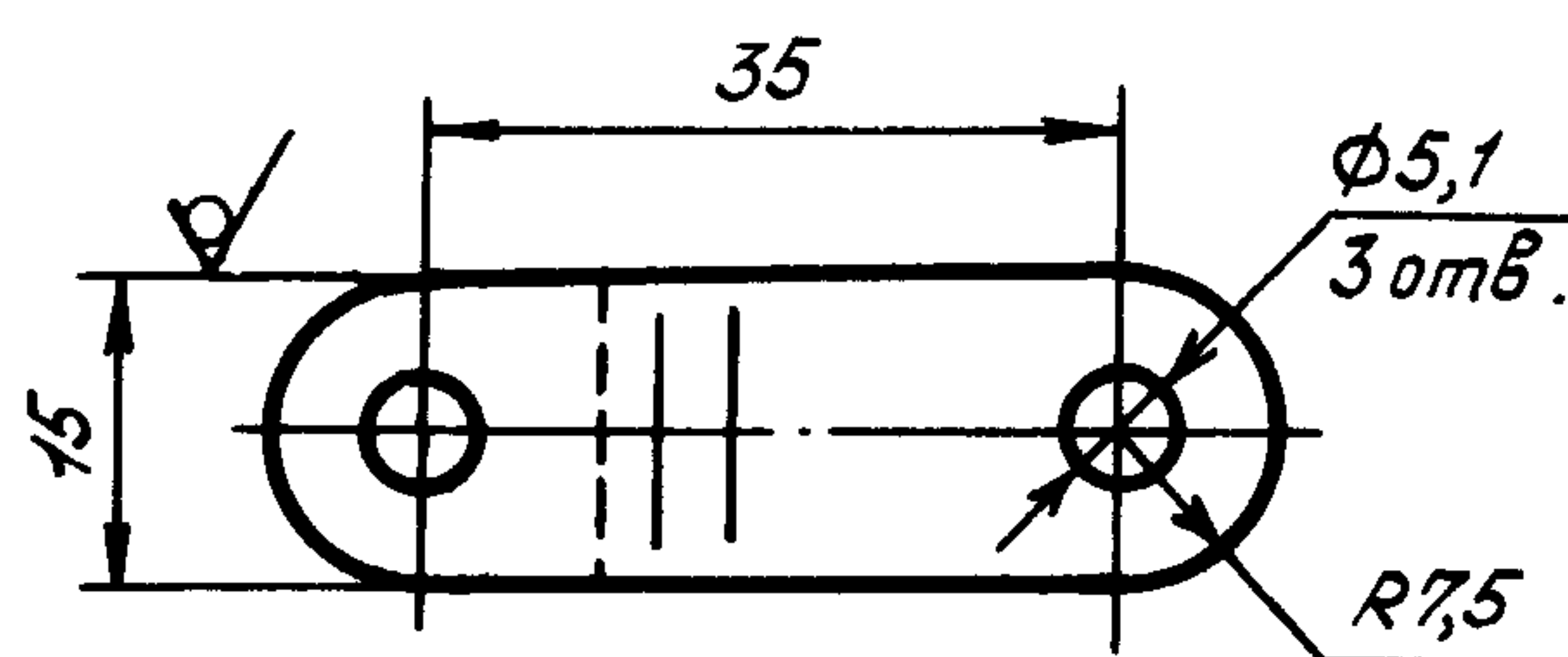

2. Материал: сталь 35ХГСЛ, заготовка - отливка по ОСТ 1 90093-82.  
Группа контроля 2.
3. Термическая обработка: 24,0 . . . 31,0 HRC<sub>э</sub>. Группа контроля 3 ОСТ 1 00021-78.
4. Литейный уклон - по ГОСТ 3212-80.
5. Неуказанные литейные радиусы: внутренние - 2 мм, наружные - не более 1 мм.
6. Неуказанные предельные отклонения размеров отливки - по ОСТ 1 41154-86, класс точности ЛтЗ.
7. Неуказанные предельные отклонения размеров, формы и расположения поверхностей - по ОСТ 1 00022-80.
8. Покрытие: Кд 9.хр\*.
9. Маркировать обозначение и клеймить окончательную приемку на бирке.
10. Масса - 0,033 кг.
11. Технические условия - по ОСТ 1 00821-76.

Наименование и обозначение вилки:

Вилка ОСТ 1 12233-76

\* По действующему в отрасли документу.

№ изм.	1	2
№ изв.	7301	11496

Инв. № дубликата	2985
Инв. № подлинника	

## ЛИСТ РЕГИСТРАЦИИ ИЗМЕНЕНИЙ

Номер изме- нения	Номер листа (страницы)				Номер доку- мента	Подпись	Дата внесе- ния ном.	Дата введения ном.
	изме- нен- ного	замо- енного	нового	аннули- рован- ного				
1					7303			
2	1,2	-	-	-	1496	Кудин		

Имя. № дубликата	
Имя. № подлинника	2885