

удк 621.883.7

Группа Г24

ОТРАСЛЕВОЙ СТАНДАРТ

ОТВЕРТКА ТАРИРОВАННАЯ
с Мкр от 2 до I 6 Н.м

ОСТ 1.52454-79

Взамен 999.7810-0015

(АН-2275)

Конструкция и размеры

Распоряжением Министерства

от 28.01. 19 80 г. № 087-16

срок введения установлен

с 01.07. 19 80 г.

по 01.07. 1985 г.

Ⓞ Проверен 8 1985г.

срок действия продлен до 01.01.91

Настоящий стандарт распространяется на отвертку
тарированную с Мкр от 2 до I 6 Н.м.

I. КОНСТРУКЦИЯ И РАЗМЕРЫ ОТВЕРТКИ.

I.1. Конструкция и размеры отвертки должны соответствовать
указанным на черт. I и в таблице.

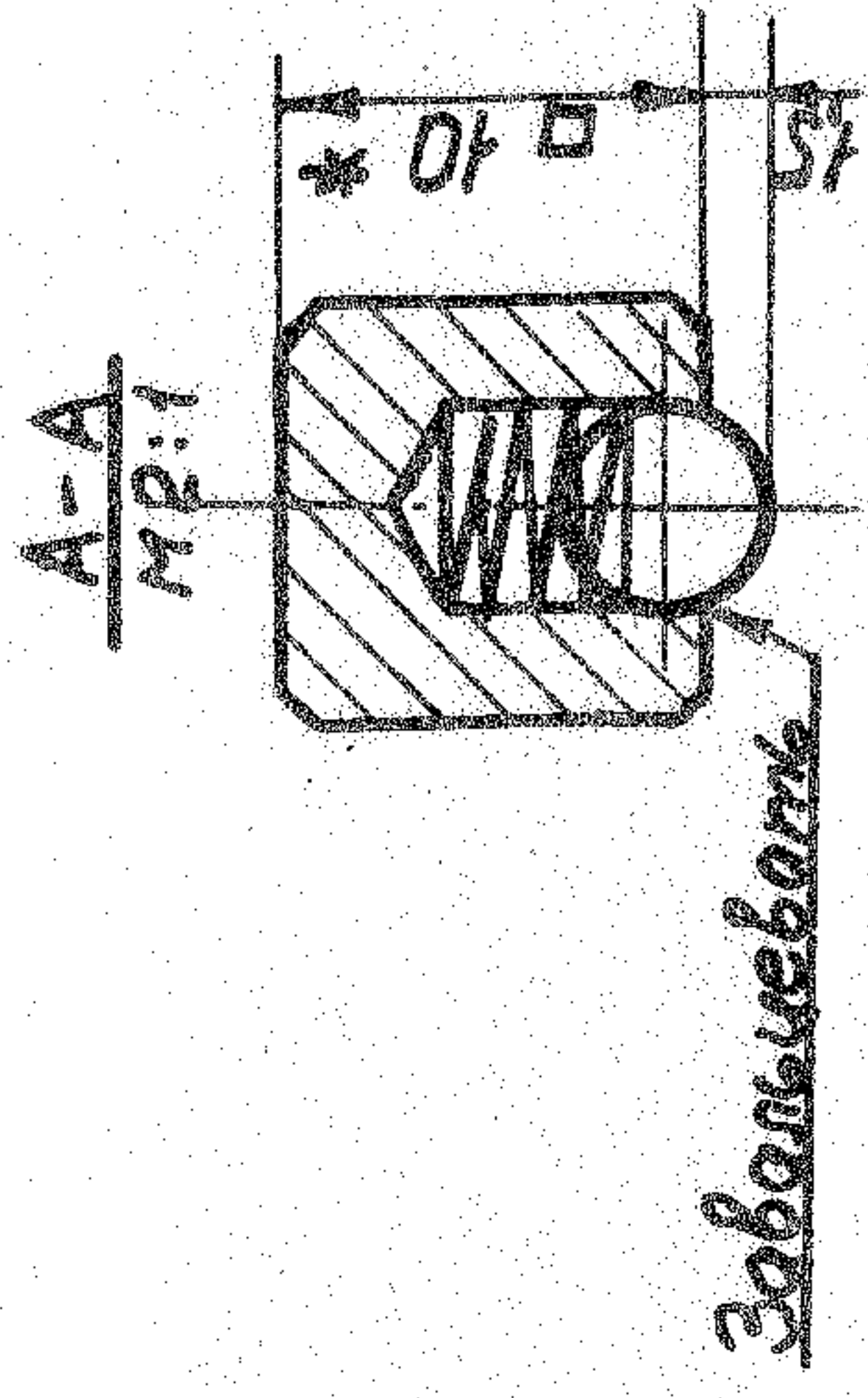
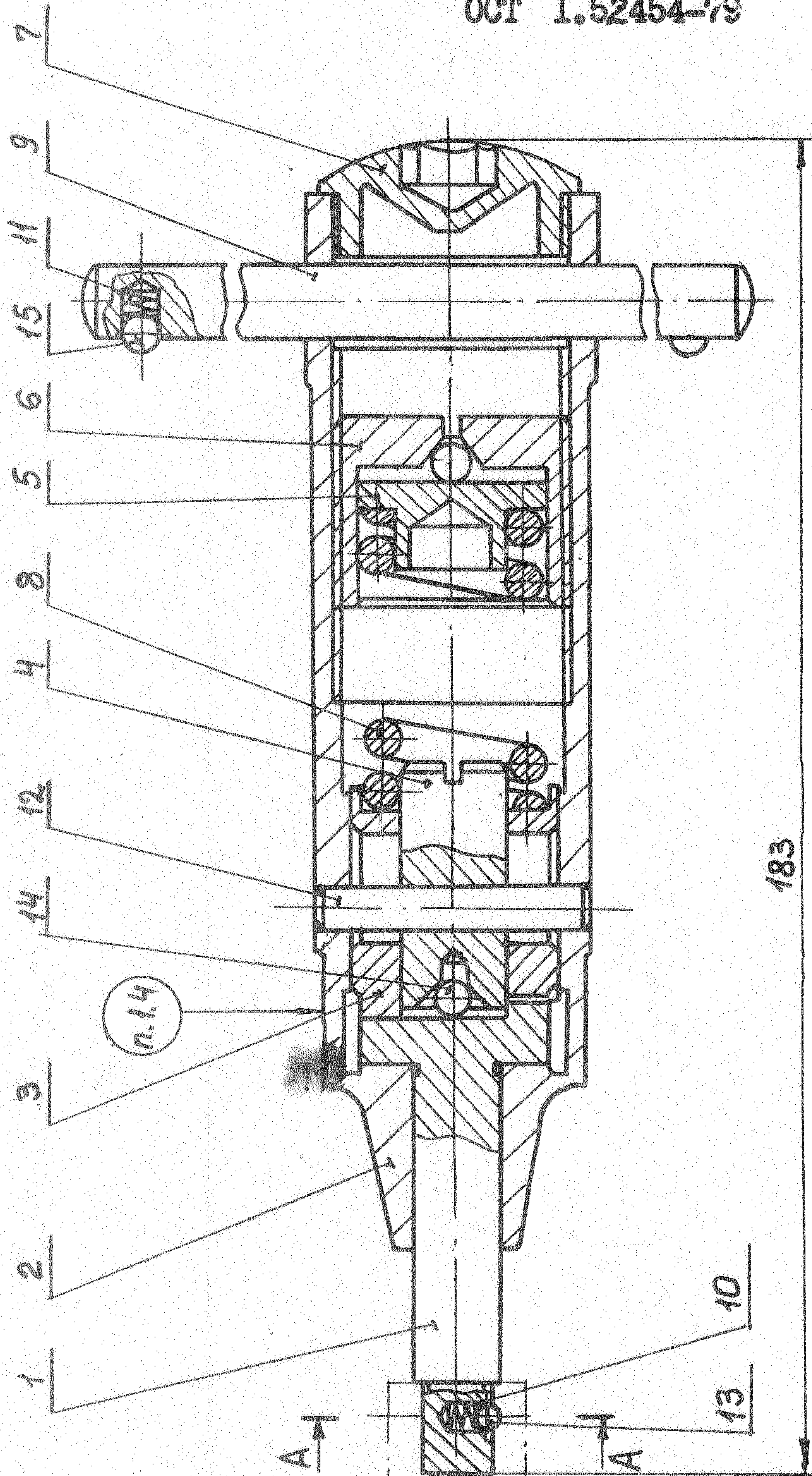

Черт. I

OCT I.52449-79

OCT I.52448-79

Размеры в мм

Обозначение отвертки	7810-0054	Применяемость	Масса, кг	Обозначения				
				Дет.1 Поводок кол.1	Дет.2 Корпус кол.1	Дет.3 Втулка кол.1	Дет.4 Упор кол.1	Дет.5 Подпятник кол.1
			1,177	7810-0054/001	7810-0054/002	7810-0054/003	7810-0054/004	7810-0054/005

Продолжение

Размеры в мм

Обозначение отвертки	7810-0054	Применяемость	Обозначения					
			Дет.6 Винт кол.1	Дет.7 Крышка кол.1	Дет.8 Пружина кол.1	Дет.9 Поперечина 999.7812 ж кол.1	Дет.10 Пружина ОСТ 1.52437-79 кол.1	Дет.11 Пружина ОСТ.52437-79 кол. 2
			7810-0054/006	7810-0054/007	7810-0054/008	7810-0114/004	7810-0068/005	7810-0068/005

Продолжение

Размеры в мм

Обозначение отвертки	Дет. 12	Дет. 13	Дет. 14	Дет. 15
	Штифт ГОСТ 3128-70*	Шарик ГОСТ 3722-60	Шарик ГОСТ 3722-60	Шарик ГОСТ 3722-60
	кол. 1	кол. 1	кол. 2	кол. 2
О б о з н а ч е н и я				
7810-0054	6 п 6 x 38	IУ-5 ммН	IУ - 5 ммН	IУ - 4 ммН

Пример условного обозначения отвертки с Мкр от 2 до 1.6 Н.м.:

Отвертка 7810-0054

ОСТ 1.52454-79

* Штифт - длина 38 мм, твердость - НРС 35 ... 40, материал - сталь марки 45 по ГОСТ 1050-74, покрытие - 999.7899-0000.

- 1.2. После настройки на заданный крутящий момент шестигранное отв. дет. 7 залить сплавом с температурой плавления не выше 96°. Нанести значение Мкр и клеймо ОТК.
- 1.3. Технические требования - 999.7899-0000.
- 1.4. Маркировать: обозначение, номер отвертки по паспорту, товарный знак предприятия - изготовителя.

2. КОНСТРУКЦИЯ И РАЗМЕРЫ ПОВОДКА (Дет. I).

2.1. Конструкция и размеры поводка должны соответствовать указанным на черт. 2.

2,5
✓ (✓)

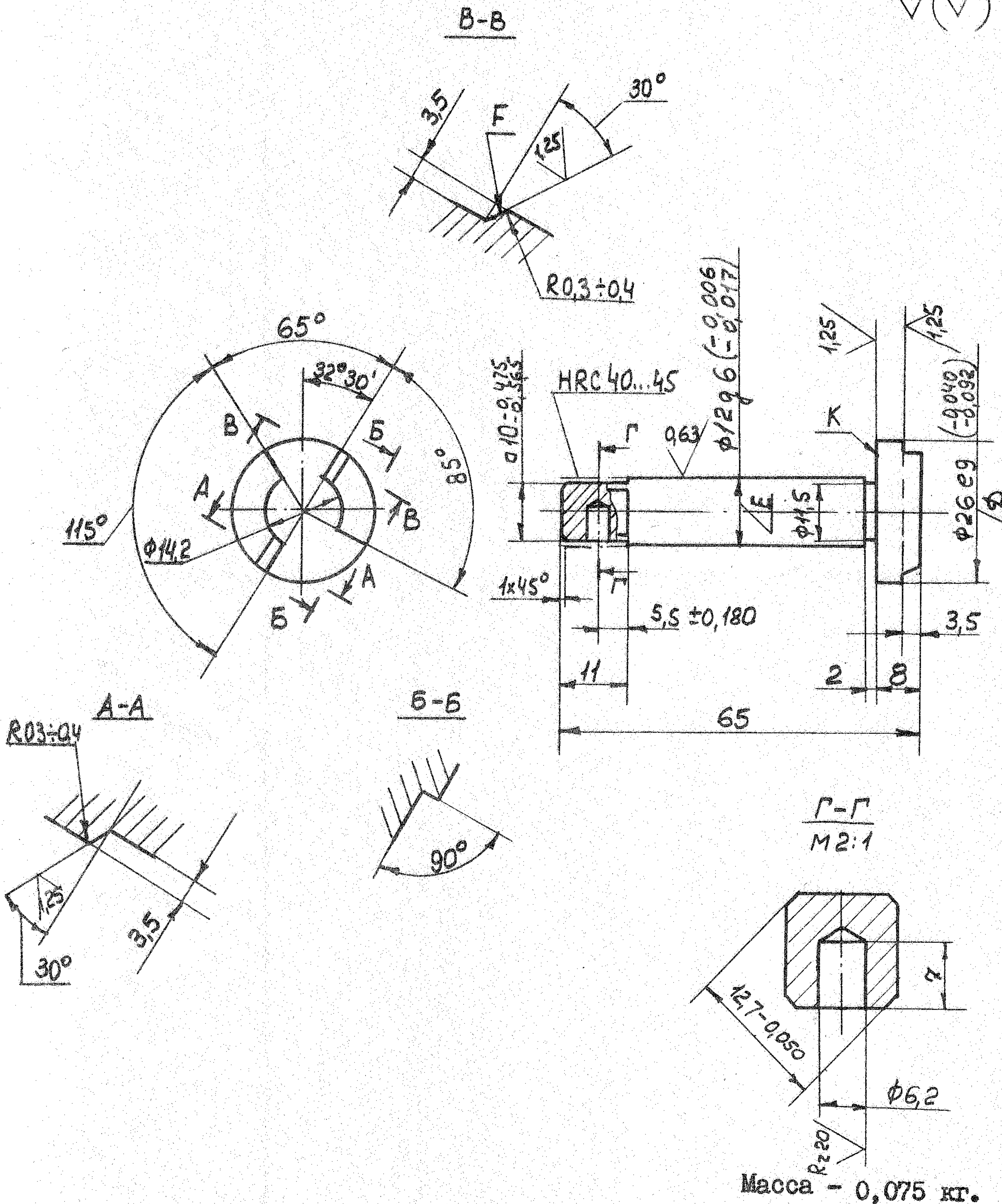

Черт. 2

Пример условного обозначения поводка:

Поводок 7810-0054/001 ОСТ I.52454-79

- 2.2. Материал -- сталь марки ХВГ по ГОСТ 5950-73.
- 2.3. Твердость -- НРС 50 ... 53, кроме места, обозначенного особо.
- 2.4. Неуказанные предельные отклонения размеров:
отверстий - H12, валов h I2.
- 2.5. Поверхности F кулачков поводка при совмещении с поверхностями F кулачков втулки дет. 3 должны плотно соприкасаться.
- 2.6. Торцовое биение поверхн. K относительно оси не должно быть более 0,03 мм.
- 2.7. Несосность поверхн. D относительно поверхн. E не должна быть более 0,02 мм.
- 2.8. Покрытие -- 999,7899-0000.

Пример условного обозначения корпуса:

Корпус 7810-0054/002 ОСТ I.52454-79

- 3.2. Материал - алюминиевый сплав Д16Т по ГОСТ 4784-74.
- 3.3. Резьба - по СТ СЭВ 180-75, СТ СЭВ 182-75.
Допуски на резьбу - по ГОСТ 16093-70.
- 3.4. Неуказанные предельные отклонения размеров:
отверстий - H12, валов h 12.
- 3.5. Неперпендикулярность, непересечение и скрещивание осей
отв. В относительно отв. Б не должны быть более 0,03 мм.
- 3.6. Неперпендикулярность и пересечение, скрещивание осей
отв. В относительно отв. Б не должна быть более 0,03 мм.
- 3.7. Неперпендикулярность оси корпуса Г к поверхн. К
не должна быть более 0,03 мм.
- 3.8. Обработку по размерам в квадратных скобках производить
совместно с дет. 4.
- 3.9. Покрытие - 999.7899-0000.

4. КОНСТРУКЦИЯ И РАЗМЕРЫ ВТУЛКИ (Дет. 3).

4.1. Конструкция и размеры втулки должны соответствовать указанным на черт. 4.

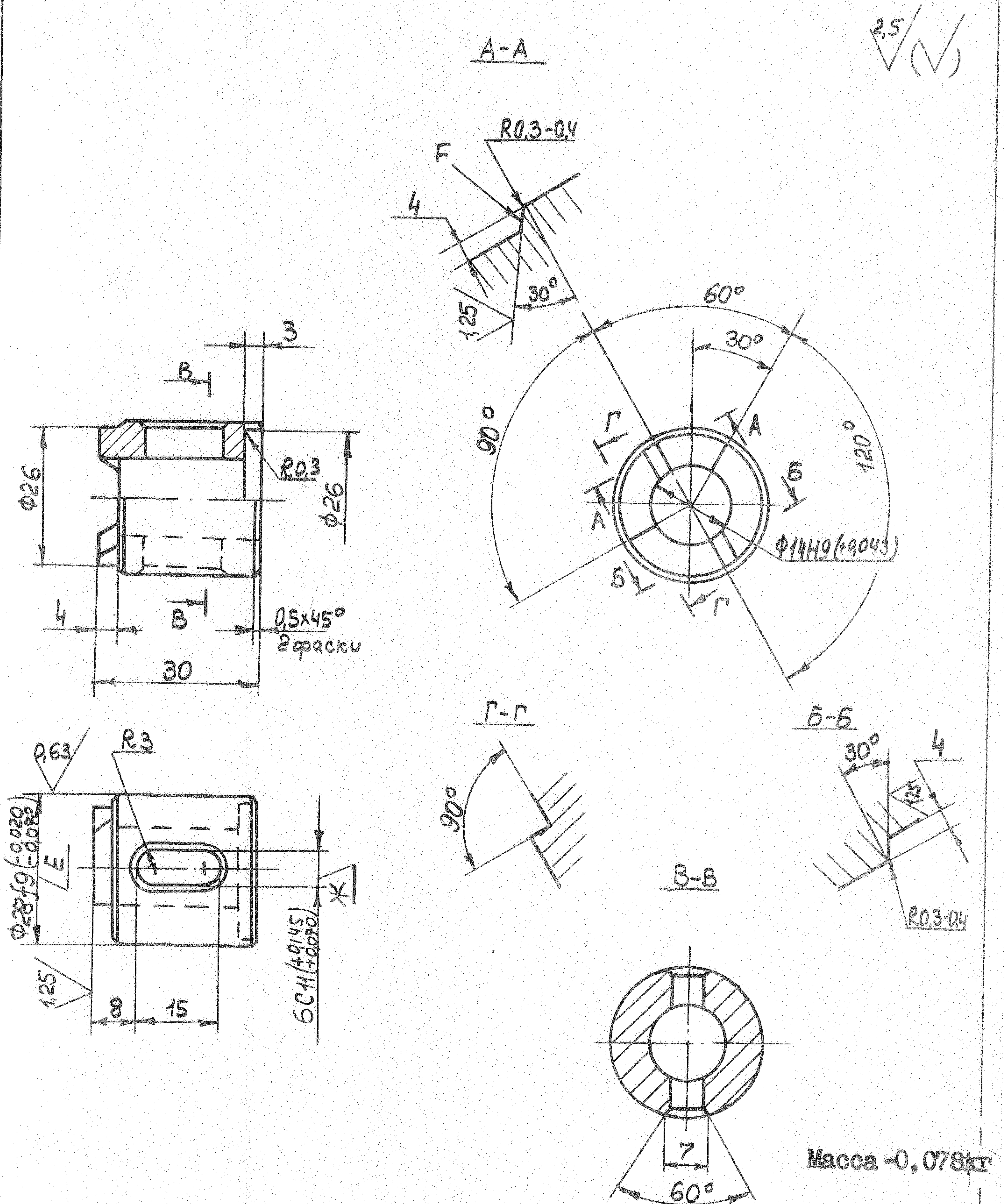

Черт. 4

Пример условного обозначения втулки:

Втулка 7810-0054/003 ОСТ I.52454-79

- 4.2. Материал - сталь марки 20Х17Н2 по ГОСТ 5632-72.
- 4.3. Твердость - НРС 45 ... 48.
- 4.4. Несимметричность отв. Ж относительно оси поверхн. Е не должно быть более 0,02 мм.
- 4.5. Поверхности F кулачков втулки при совмещении с поверхностями F кулачков поводка дет. I должны плотно соприкасаться.
- 4.6. Неуказанные предельные отклонения размеров:
отверстий - H12, валов h 12.
- 4.7. Покрытие - 999.7899-0000.

5. КОНСТРУКЦИЯ И РАЗМЕРЫ УПОРА (Дет. 4).

5.1. Конструкция и размеры упора должны соответствовать указанным на черт. 5.

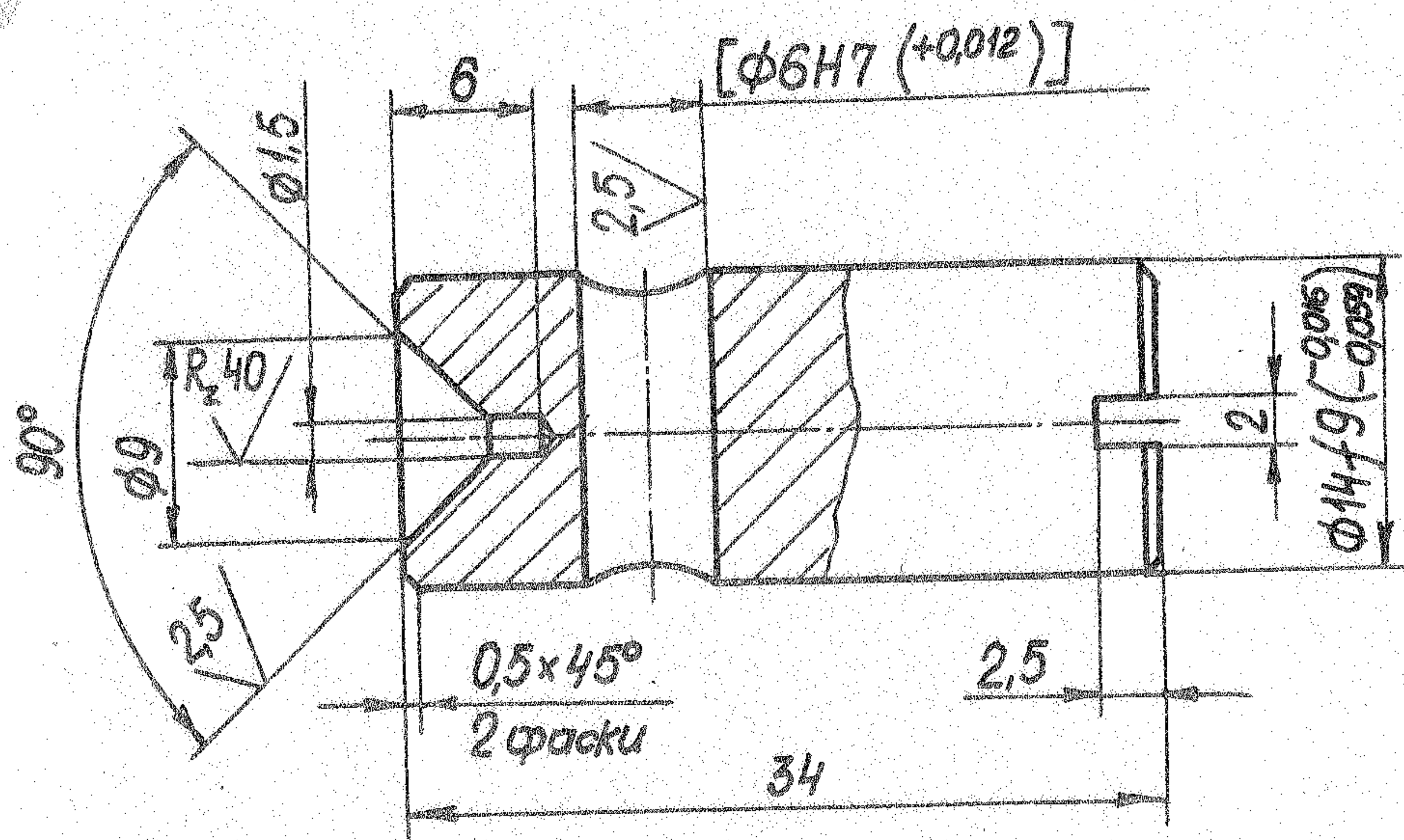

Масса - 0,040 кг.

Черт. 5

Пример условного обозначения упора:

Упор 7810-0054/004 ОСТ I.52454-79

5.2. Материал - сталь марки 45 по ГОСТ 1050-74.

5.3. Твердость - HRC 40 ... 45.

5.4. Неуказанные предельные отклонения размеров:
отверстий H12, валов h 12.

5.5. Обработку по размерам в квадратных скобках производить совместно с дет. 2.

5.6. Покрытие - 999.7899-0000.

7. КОНСТРУКЦИЯ И РАЗМЕРЫ ВИНТА (Дет. 6).

7.1. Конструкция и размеры винта должны соответствовать указанным на черт. 7.

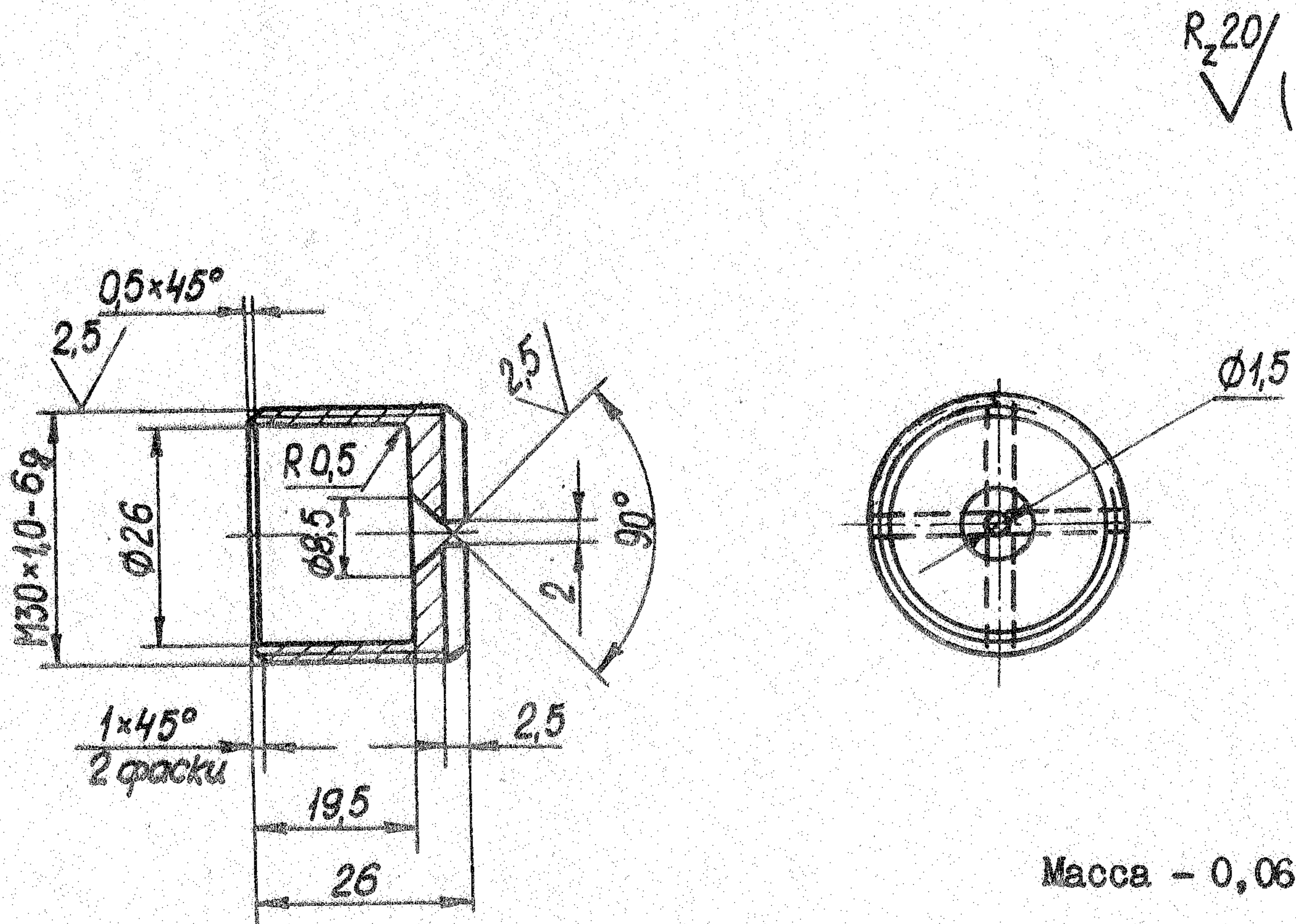

Черт. 7

Пример условного обозначения винта:

Винт 7810-0054/006 . ОСТ I.52454-79

7.2. Материал - сталь марки 45 по ГОСТ 1050-74.

7.3. Твердость - HRC 37 ... 40.

7.4. Резьба - СТ СЭВ 180-75, СТ СЭВ 182-75.

Допуски на резьбу - по ГОСТ 16093-70.

7.5. Неуказанные предельные отклонения размеров:

отверстий H12, валов h 12.

7.6. Покрытие - 999.7899-0000.

8. КОНСТРУКЦИЯ И РАЗМЕРЫ КРЫШКИ (Дет. 7).

8.1. Конструкция и размеры крышки должны соответствовать указанным на черт. 8.

2,5/ (✓)

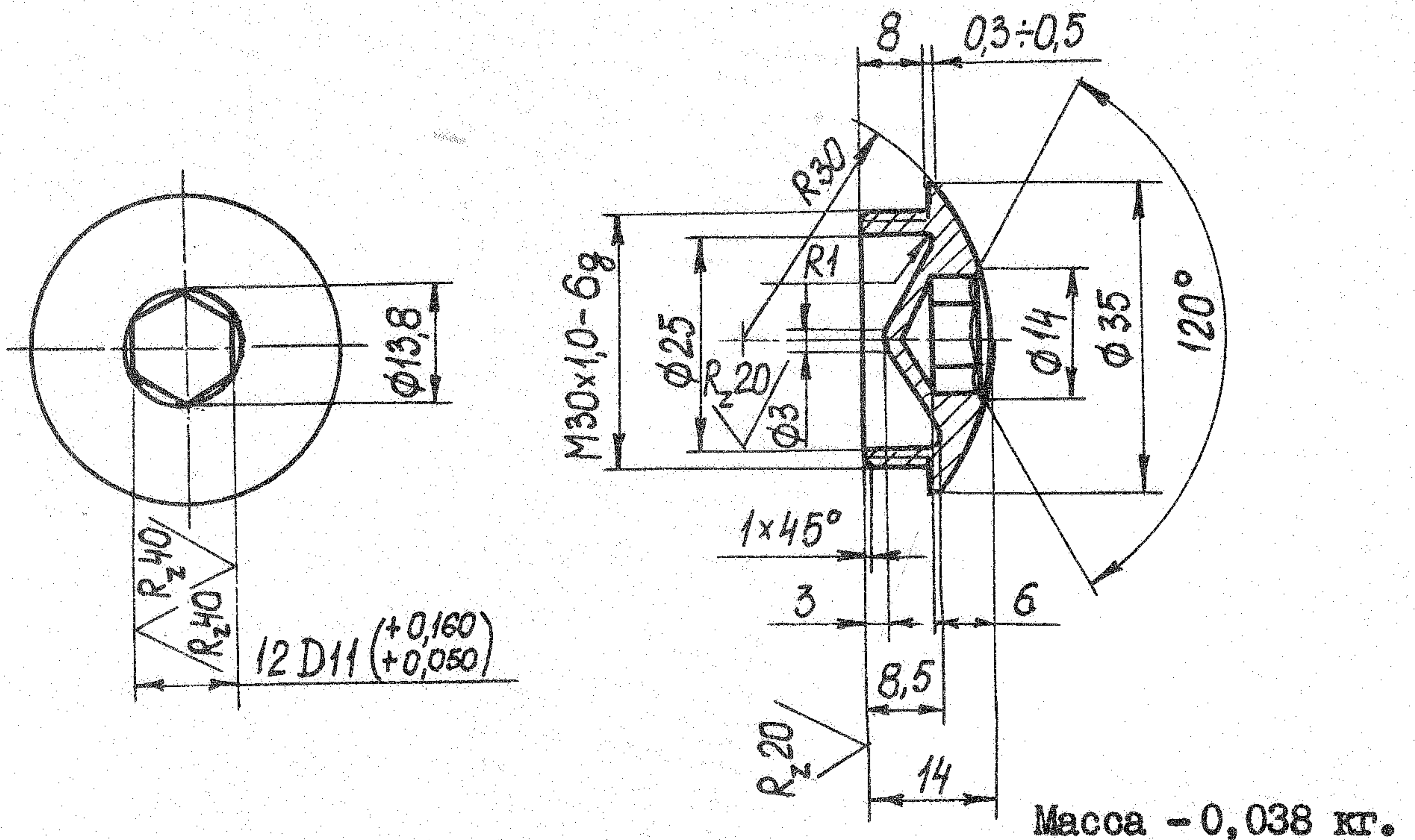

Черт. 8

Пример условного обозначения крышки:

Крышка 7810-0054/007 ОСТ 1.52454-79

- 8.2. Материал - алюминиевый сплав Д16 по ГОСТ 4784-74.
- 8.3. Резьба - СТ СЭВ 180-75, СТ СЭВ 182-75.
Допуски на резьбу - ГОСТ 16093-70.
- 8.4. Неуказанные предельные отклонения размеров:
отверстий H12, валов h I2.
- 8.5. Покрытие - 999.7899-0000.

9. КОНСТРУКЦИЯ И РАЗМЕРЫ ПРУЖИНЫ (Дет. 8).

9.1. Конструкция и размеры пружины должны соответствовать указанным на черт. 9.

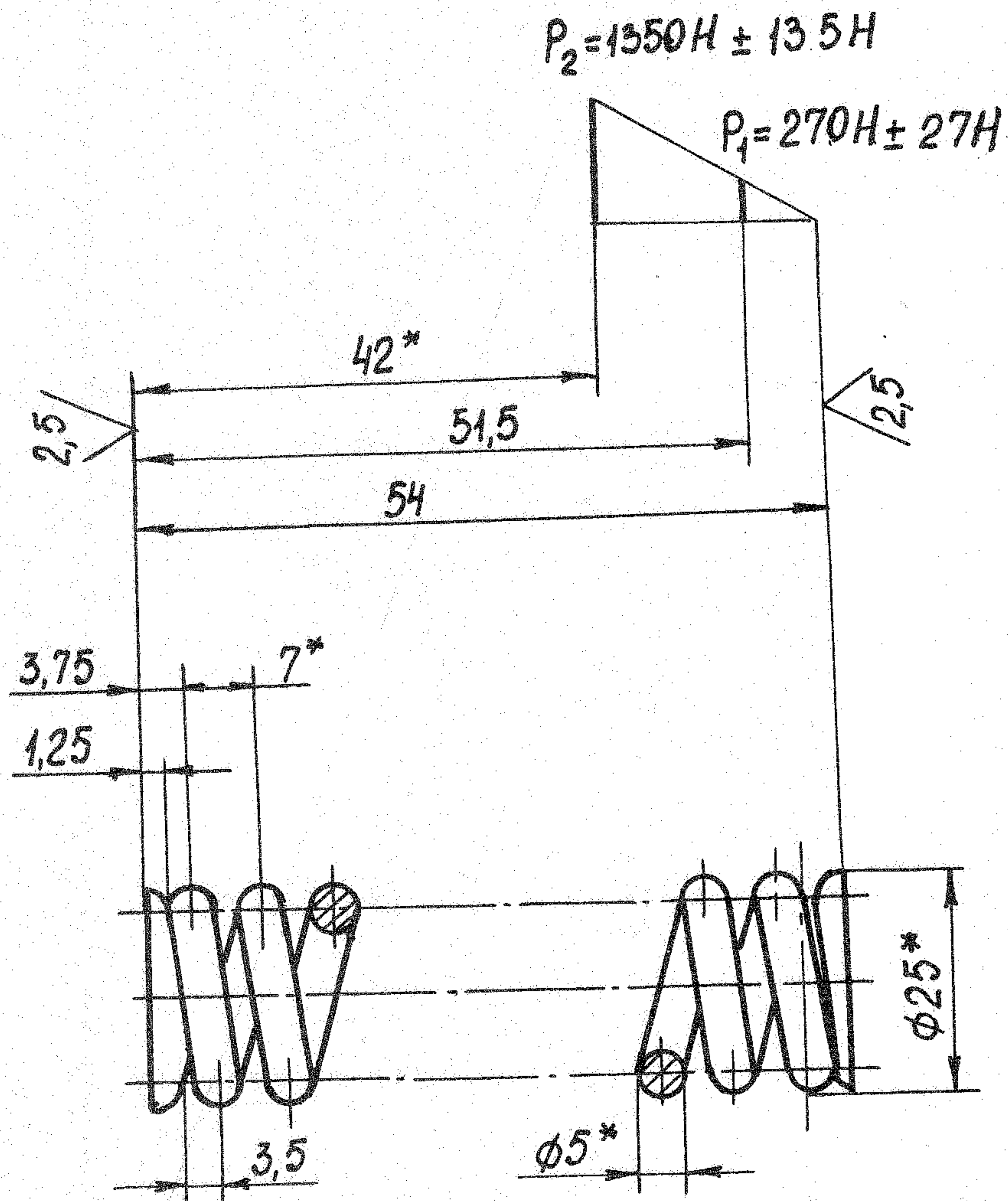
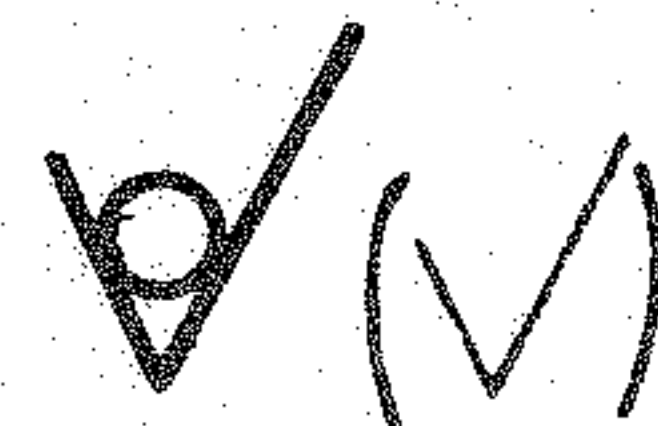

* Размеры для справок.

Масса - 0,066 кг.

Черт. 9

Пример условного обозначения пружины:

Пружина 7810-0054/008 ОСТ 1.52454-79

- 9.2. Материал - проволока 50ХФА-Г-ХН-5,00 ГОСТ 14963-78.
- 9.3. Модуль упругости - $G = 270 \text{ ГПа}$.
- 9.4. Максимальное касательное напряжение при кручении -
 $\tau_z = 960 \text{ МПа}$.
- 9.5. Направление навивки - правое.
- 9.6. Число рабочих витков - 7.
- 9.7. Число витков полное - 8,5.
- 9.8. Твердость - HRC 43 ... 47.
- 9.9. Длина развернутой пружины - $L = 536 \text{ мм}$.
- 9.10. Поджать по одному витку и шлифовать на 3/4 окружности опорных поверхностей.
- 9.11. Покрытие - 999.7899-0000.
- 9.12. Технические требования - вторая группа точности по ГОСТ 16118-70.