

**ГОСТ 29199—91  
(ИСО 9451—89)**

**М Е Ж Г О С У Д А Р С Т В Е Н Н Ы Й   С Т А Н Д А Р Т**

---

**ДЕРЕВООБРАБАТЫВАЮЩЕЕ ОБОРУДОВАНИЕ**

**ПРЕССЫ ДЛЯ ФАНЕРОВАНИЯ  
ПЛОСКИХ ПОВЕРХНОСТЕЙ  
С РУЧНОЙ ЗАГРУЗКОЙ**

**ТЕРМИНОЛОГИЯ**

**Издание официальное**

**БЗ 11—2003**

**ИПК ИЗДАТЕЛЬСТВО СТАНДАРТОВ  
Москва**

**М Е Ж Г О С У Д А Р С Т В Е Н Н Ы Й   С Т А Н Д А Р Т**

---

**Деревообрабатывающее оборудование**

**ПРЕССЫ ДЛЯ ФАНЕРОВАНИЯ  
ПЛОСКИХ ПОВЕРХНОСТЕЙ С РУЧНОЙ ЗАГРУЗКОЙ**

**Терминология**

**ГОСТ  
29199—91**

Woodworking machines.

**(ИСО 9451—89)**

Hand-loading veneering presses for flat surfaces. Nomenclature

МКС 01.040.79

79.120.10

ОКП 38 3000

---

Дата введения **01.01.93**

Настоящий стандарт распространяется на прессы для фанерования плоских поверхностей с ручной загрузкой и устанавливает термины основных деталей и узлов станков.

Требования настоящего стандарта являются обязательными.

1. Основные узлы и детали прессов для фанерования плоских поверхностей с ручной загрузкой указаны на чертеже под соответствующими номерами.

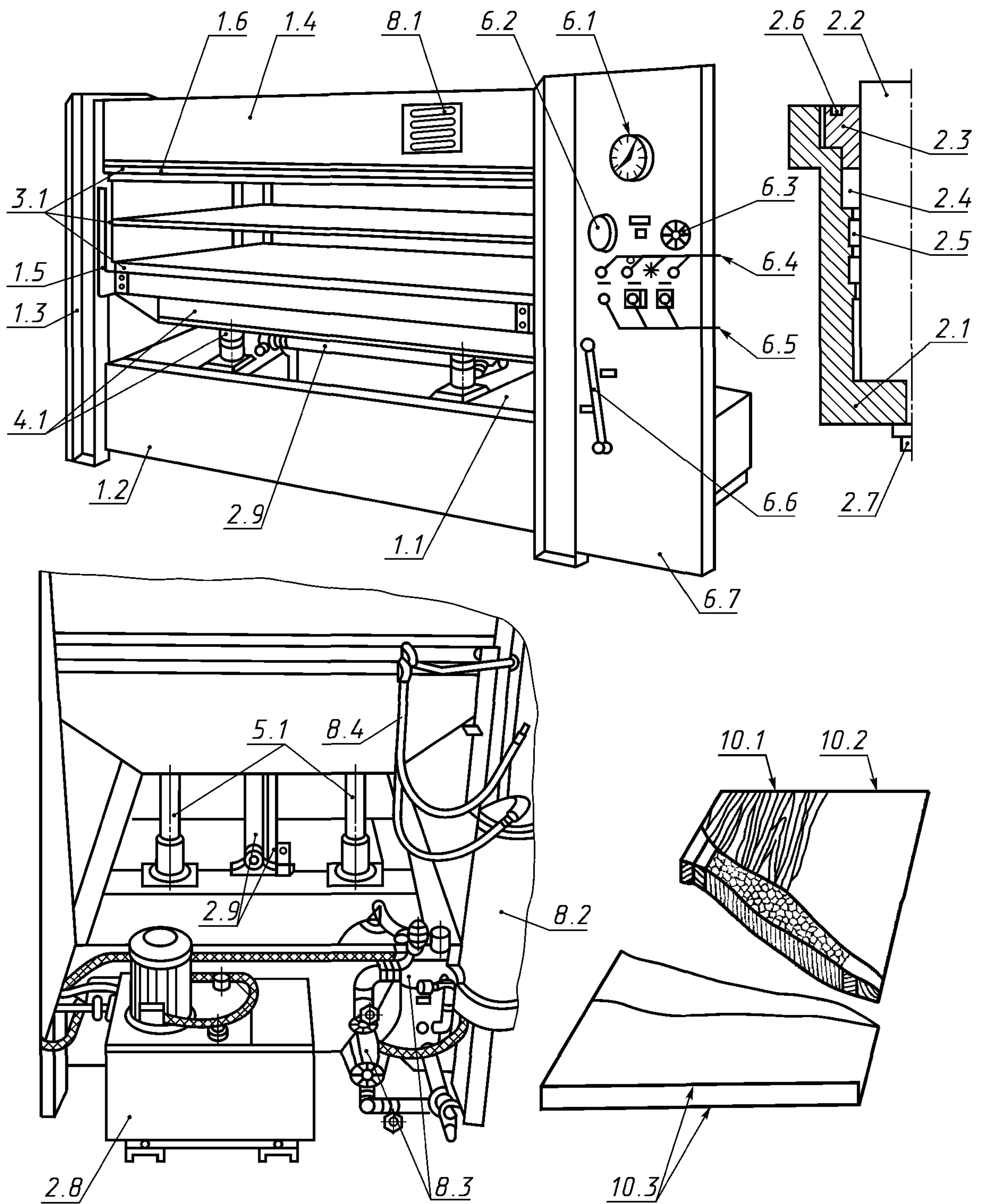

Примечание. Чертеж не определяет конструкцию прессов.

## 2. ТЕРМИНОЛОГИЯ

- 1. Корпус**
  - 1.1. Станина
  - 1.2. Опорная панель
  - 1.3. Стойка
  - 1.4. Неподвижная плита
  - 1.5. Направляющая для подвижной плиты
  - 1.6. Изоляционная плита
- 2. Подача заготовки и (или) инструмента**
  - 2.1. Цилиндр
  - 2.2. Плунжер
  - 2.3. Уплотнительное кольцо
  - 2.4. Маслосъемное кольцо
  - 2.5. Направляющее кольцо
  - 2.6. Сальник
  - 2.7. Подвод давления
  - 2.8. Компрессор
  - 2.9. Синхронизирующее устройство подвижной плиты
- 3. Установка, крепление и перемещение заготовки**
  - 3.1. Нагревательная плита
- 4. Держатели инструмента и инструмент**
  - 4.1. Подвижная плита
- 5. Рабочий орган и привод инструмента**
  - 5.1. Цилиндр
- 6. Управление**
  - 6.1. Манометр
  - 6.2. Термометр
  - 6.3. Реле времени
  - 6.4. Индикаторные лампы
  - 6.5. Кнопки управления
  - 6.6. Рукоятка управления компрессора
  - 6.7. Пульт управления
- 7. Предохранительные устройства**
- 8. Разное**
  - 8.1. Индикатор давления
  - 8.2. Нагревательный аппарат
  - 8.3. Узел циркуляции нагреваемой жидкости
  - 8.4. Гибкий трубопровод нагрева
- 9. (Свободно)**
- 10. Примеры работ**
  - 10.1. Фанерование
  - 10.2. Нанесение клея на различные покрытия
  - 10.3. Ламинирование

## **С. 4 ГОСТ 29199—91**

### **ЭКВИВАЛЕНТНЫЕ ТЕРМИНЫ НА АНГЛИЙСКОМ ЯЗЫКЕ**

- 1. Framework**
  - 1.1. Body
  - 1.2. Bed
  - 1.3. Beam
  - 1.4. Fixed platen
  - 1.5. Slide for moving platen
  - 1.6. Insulating plate
- 2. Feed of workpiece and/or tools**
  - 2.1. Cylinder/casing
  - 2.2. Piston
  - 2.3. Scraper ring seal
  - 2.4. Oil seal
  - 2.5. Piston ring guide
  - 2.6. Stuffing box
  - 2.7. Pressure inlet connection
  - 2.8. Hydraulic power unit
  - 2.9. Moving platen balancing unit
- 3. Workpiece support, clamp, and guide**
  - 3.1. Heating plate
- 4. Tool-holders and tools**
  - 4.1. Moving platen
- 5. Workhead and tool drives**
  - 5.1. Cylinders
- 6. Controls**
  - 6.1. Pressure gauge
  - 6.2. Thermometer
  - 6.3. Timer
  - 6.4. Visual indicator
  - 6.5. Push-button controls
  - 6.6. Power unit manual operation handle
  - 6.7. Control cabinet
- 7. Safety devices (examples)**
- 8. Miscellaneous**
  - 8.1. Pressure indicator level
  - 8.2. Heating apparatus
  - 8.3. Heating fluid circulation unit
  - 8.4. Flexible heating tubes
- 9. (clause free)**
- 10. Examples of work**
  - 10.1. Veneering
  - 10.2. Gluing on various coverings
  - 10.3. Laminating

**ИНФОРМАЦИОННЫЕ ДАННЫЕ**

- 1. ПОДГОТОВЛЕН И ВНЕСЕН** Техническим комитетом по стандартизации ТК 70 «Станки»
- 2. УТВЕРЖДЕН И ВВЕДЕН В ДЕЙСТВИЕ** Постановлением Комитета стандартизации и метрологии СССР от 25.12.91 № 2095

Настоящий стандарт разработан методом прямого применения международного стандарта ИСО 9451—89 «Деревообрабатывающее оборудование. Прессы для фанерования плоских поверхностей с ручной загрузкой. Терминология» и полностью ему соответствует

- 3. ВВЕДЕН ВПЕРВЫЕ**
- 4. ПЕРЕИЗДАНИЕ.** Август 2004 г.

Редактор *О.В. Гелемеева*  
Технический редактор *Л.А. Гусева*  
Корректор *Р.А. Ментова*  
Компьютерная верстка *И.А. Налейкиной*

Изд. лиц. № 02354 от 14.07.2000. Сдано в набор 30.06.2004. Подписано в печать 17.08.2004. Усл. печ.л. 0,93. Уч.-изд.л. 0,50.  
Тираж 61 экз. С 3398. Зак. 295.

---

ИПК Издательство стандартов, 107076 Москва, Колодезный пер., 14.  
<http://www.standards.ru> e-mail: [info@standards.ru](mailto:info@standards.ru)  
Набрано и отпечатано в ИПК Издательство стандартов