

**ФРЕЗЫ КОНЦЕВЫЕ КОНИЧЕСКИЕ
ТВЕРДОСПЛАВНЫЕ УДЛИНЕННЫЕ
ДЛЯ ТРУДНООБРАБАТЫВАЕМЫХ СТАЛЕЙ
И СПЛАВОВ**

ГОСТ

18943—73

Конструкция и размеры

Elongated carbide-tipped conical end milling
cutters for cutting hardworking steels and alloys.
Design and dimensions

ОКП 39 1850

Постановлением Государственного комитета стандартов Совета Министров
СССР от 26 июня 1973 г. № 1557 срок введения установлен

с 01.01.75

Проверен в 1984 г.

1. Конструкция и основные размеры фрез должны соответствовать указанным на чертеже и в таблице.

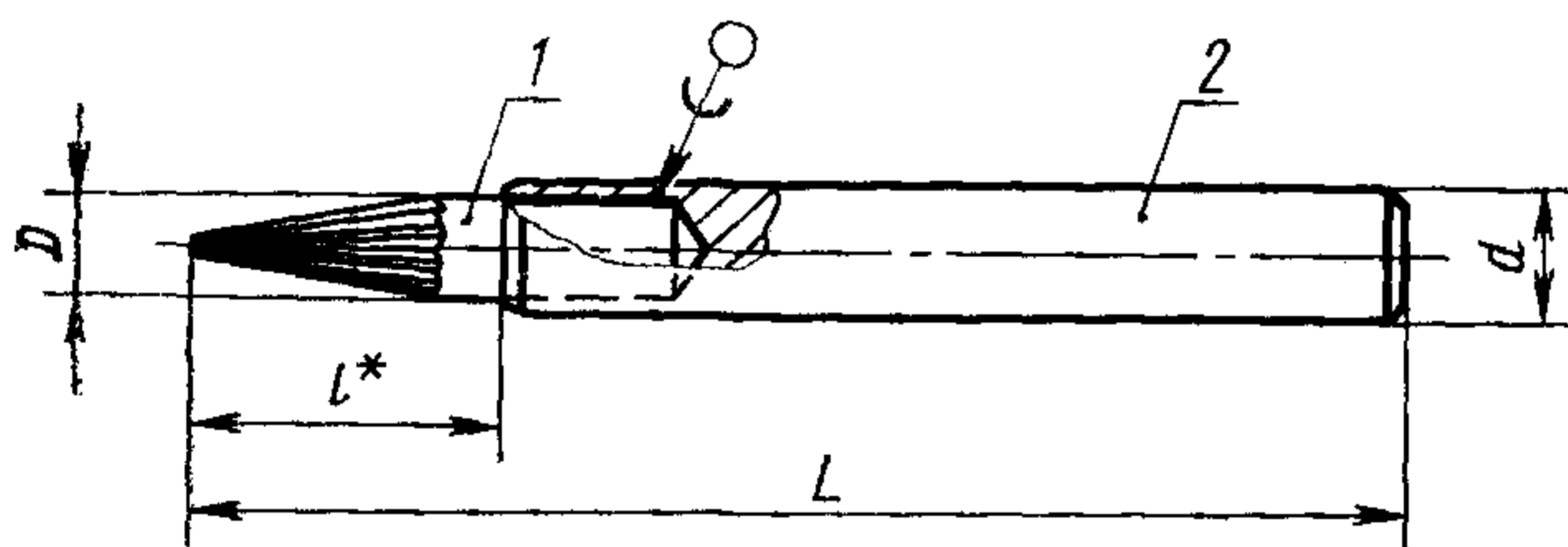

1—фреза; 2—оправка

* Размер для справок.

мм

Обозначение фрез	Применяемость	D	d	L	l
2844-0691		4	6	70	16
2844-0692		6			20
2844-0693				100	
2844-0694		8	10		25
2844-0695				150	

Издание официальное

Перепечатка воспрещена

★

Переиздание. Август 1993 г.

Пример условного обозначения фрезы диаметром $D=8$ мм, длиной $L=100$ мм из твердого сплава марки ВК8:

Фреза 2844-0694 ВК8 ГОСТ 18943—73

2. Конструкция и размеры фрез (деталь 1) — по ГОСТ 18938—73.

3. Конструкция и размеры оправок (деталь 2) — по приложению к ГОСТ 18939—73.

4. Технические требования — по ГОСТ 18949—73.

5. Центровое отверстие формы А — по ГОСТ 14034—74.