

СССР  
НОРМАЛИ МАШИНОСТРОЕНИЯ

**МН 3568-62—МН 3580-62**

**ДЕТАЛИ ТРУБОПРОВОДОВ ИЗ УГЛЕРОДИСТОЙ И ЛЕГИРОВАННОЙ СТАЛИ  
НА  $R_y$  ОТ 160 ДО 400  $\text{кгс/см}^2$**

**ОТВОДЫ ГНУТЫЕ, ДЕТАЛИ КОВАННЫЕ  
И ШТАМПОВАННЫЕ**

**СТАНДАРТГИЗ  
МОСКВА — 1963**

СССР  
НОРМАЛИ МАШИНОСТРОЕНИЯ

МН 3568-62—МН 3580-62

ДЕТАЛИ ТРУБОПРОВОДОВ ИЗ УГЛЕРОДИСТОЙ И ЛЕГИРОВАННОЙ СТАЛИ  
НА  $R_y$  ОТ 160 ДО 400  $\text{кгс/см}^2$

ОТВОДЫ ГНУТЫЕ, ДЕТАЛИ КОВАННЫЕ  
И ШТАМПОВАННЫЕ

ГОСУДАРСТВЕННОЕ ИЗДАТЕЛЬСТВО СТАНДАРТОВ  
МОСКВА — 1963

## СОДЕРЖАНИЕ

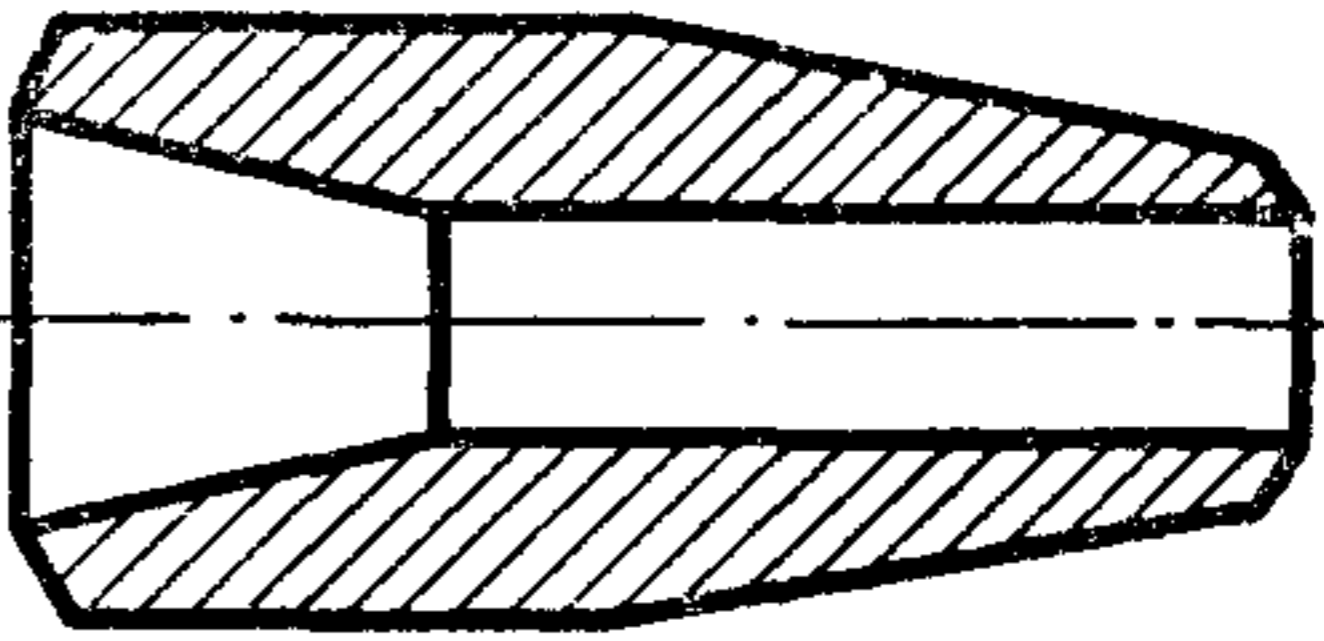
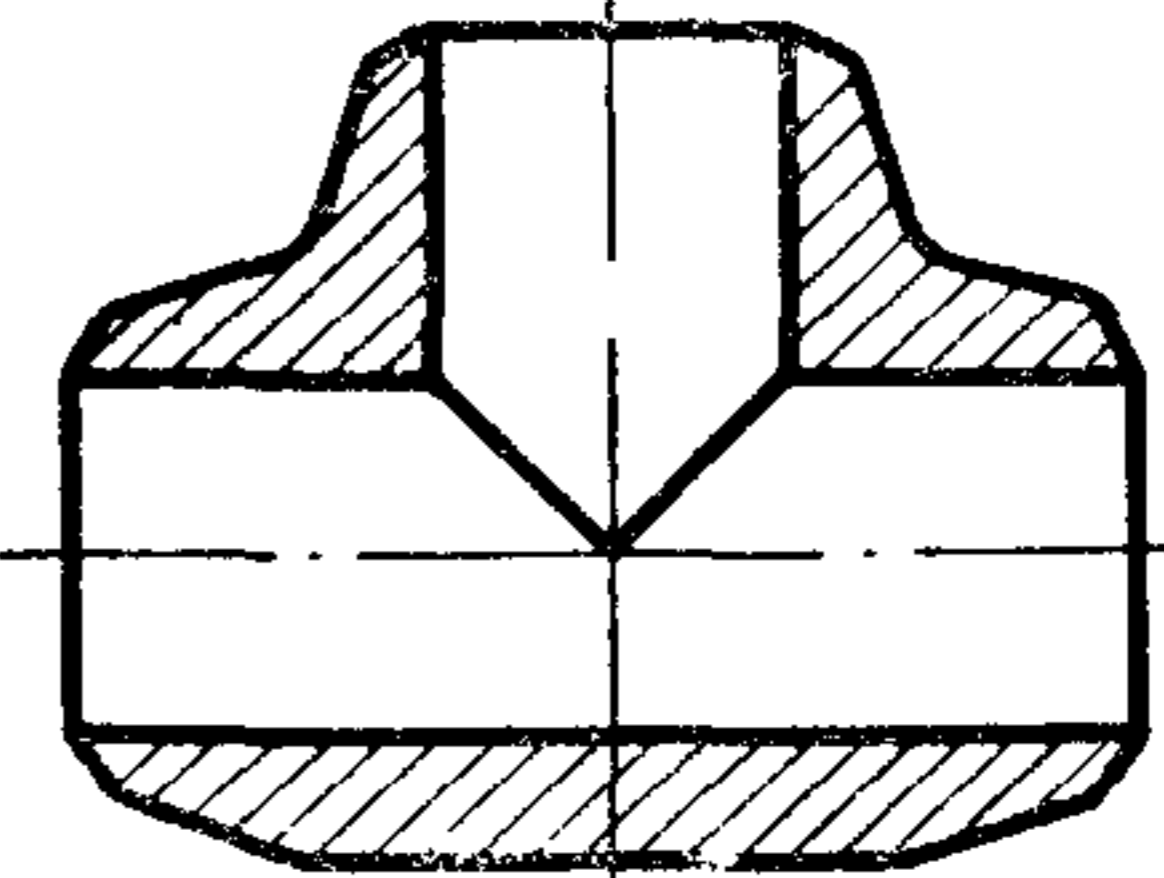
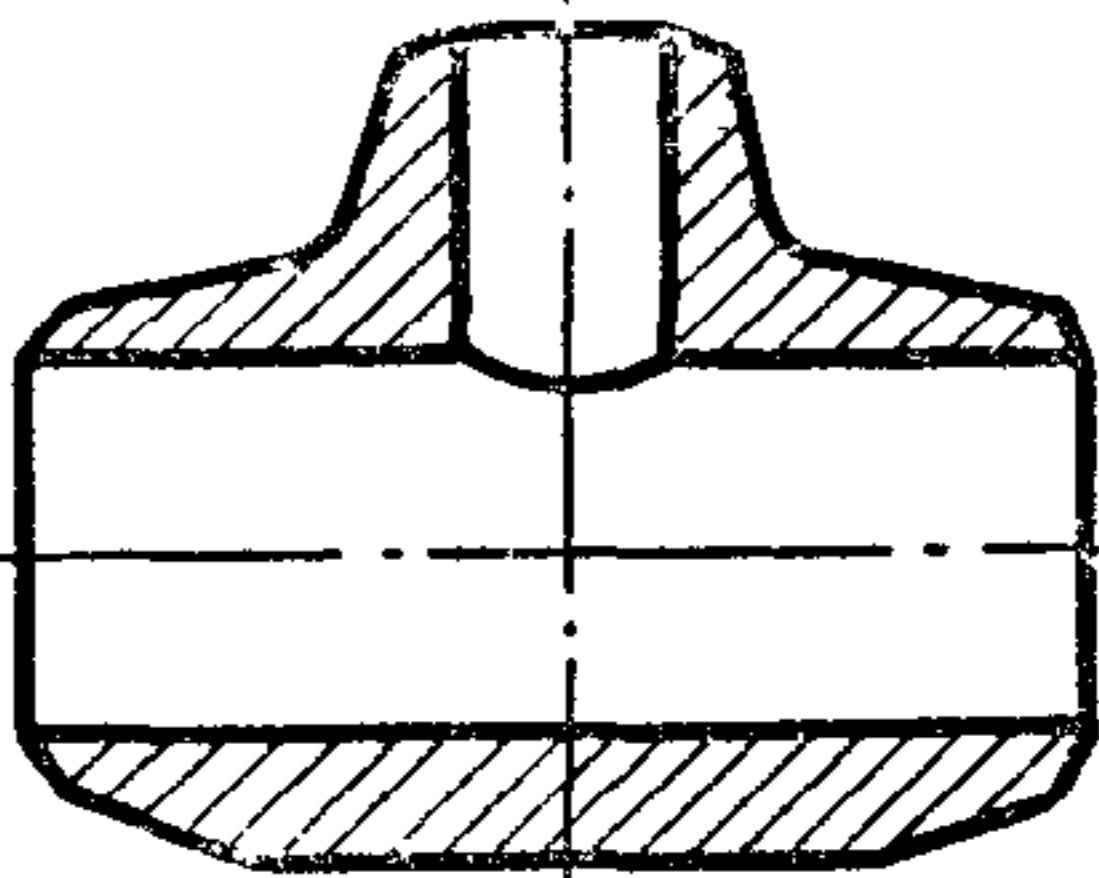
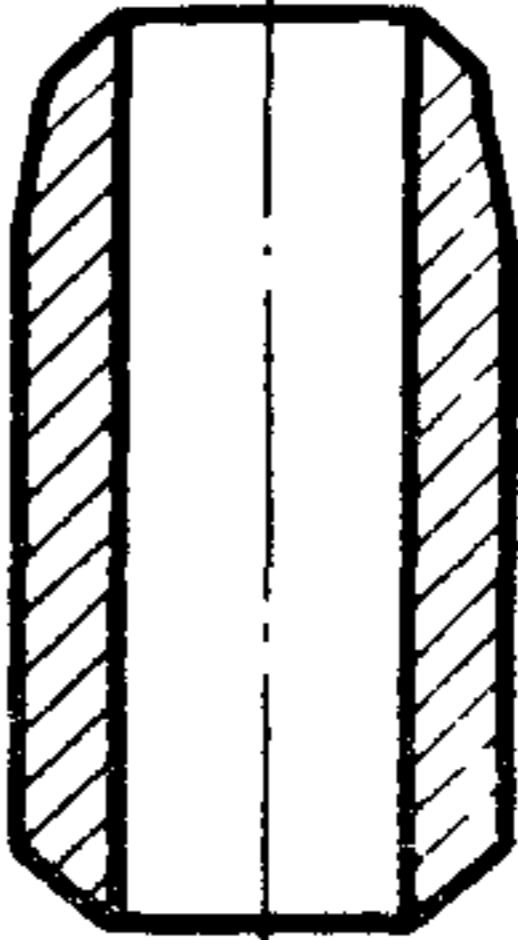
Номер нормали	Наименование	Эскиз	Стр.
МН 3568—62	Отводы гнутые из углеродистой и легированной стали на $P_y$ от 160 до 400 кгс/см <sup>2</sup>		5
МН 3569—62	Переходы концентрические из углеродистой и легированной стали на $P_y$ от 160 до 400 кгс/см <sup>2</sup>		19
МН 3570—62	Тройники равнопроходные кованные из углеродистой и легированной стали на $P_y$ от 160 до 400 кгс/см <sup>2</sup>		22
МН 3571—62	Тройники переходные кованные из углеродистой и легированной стали на $P_y$ от 160 до 400 кгс/см <sup>2</sup>		25
МН 3572—62	Штуцеры переходные из углеродистой и легированной стали на $P_y$ от 160 до 400 кгс/см <sup>2</sup> , $D_y$ до 25 мм		30

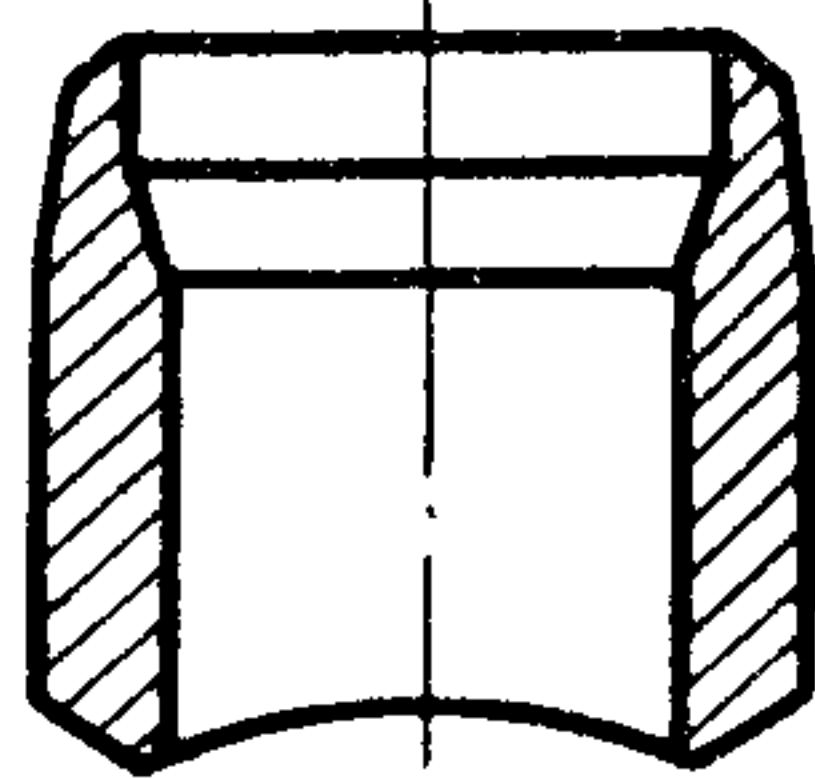
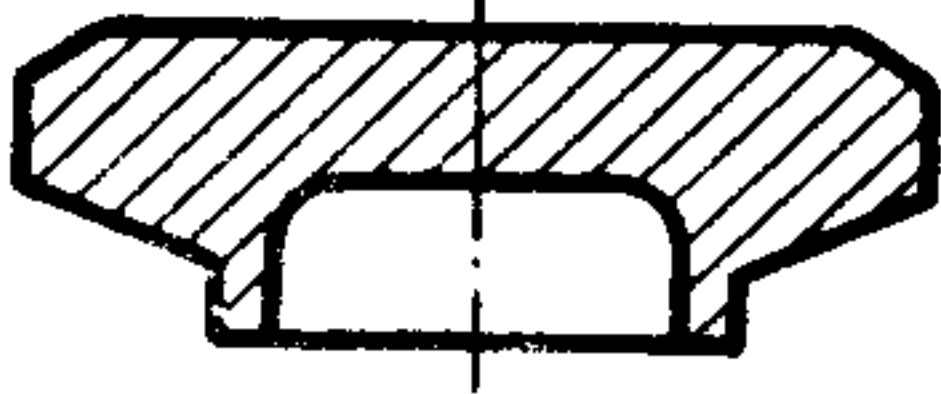
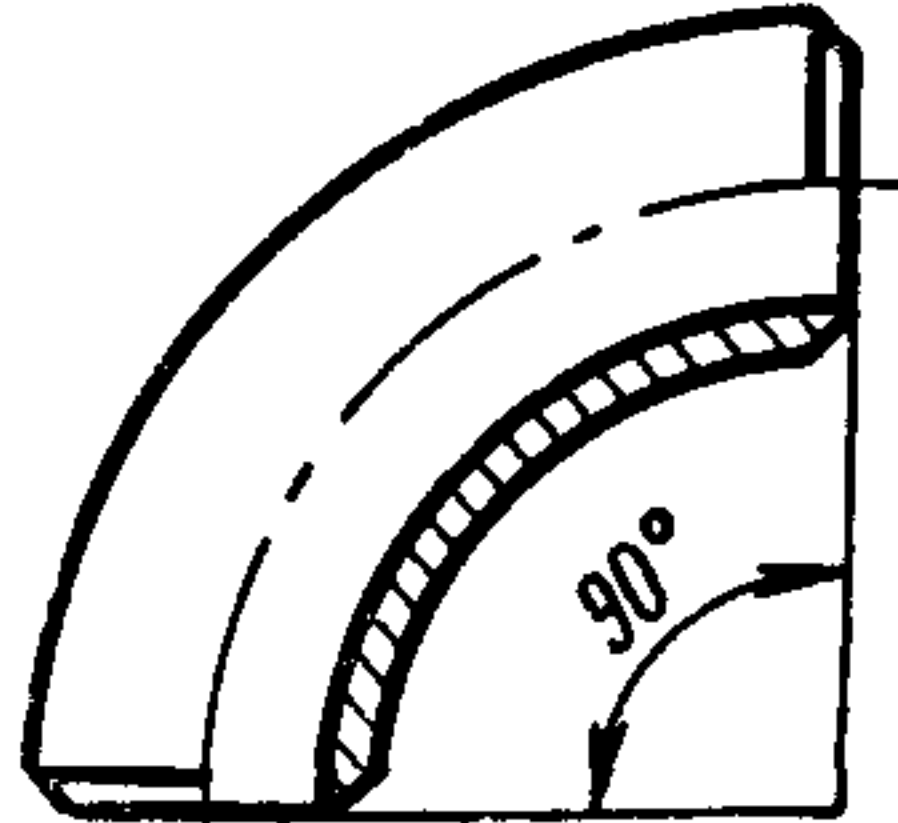
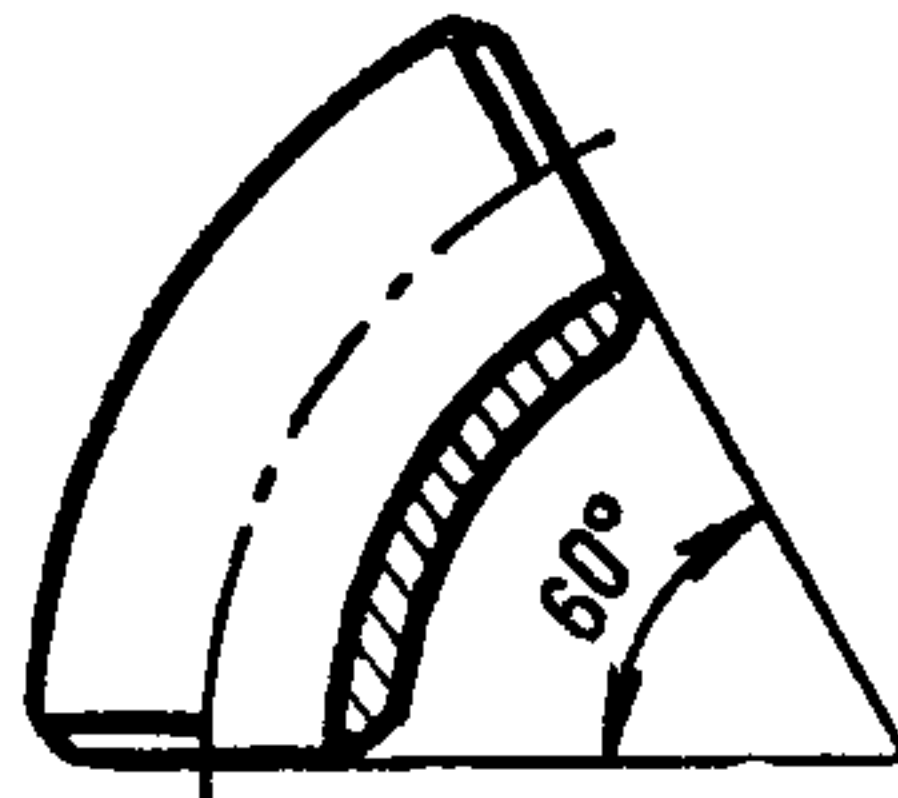
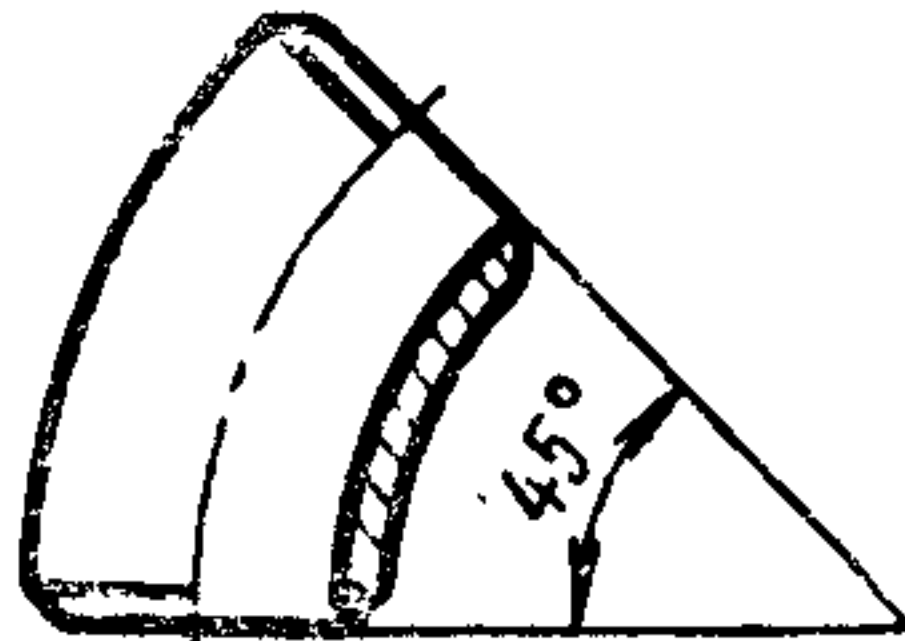
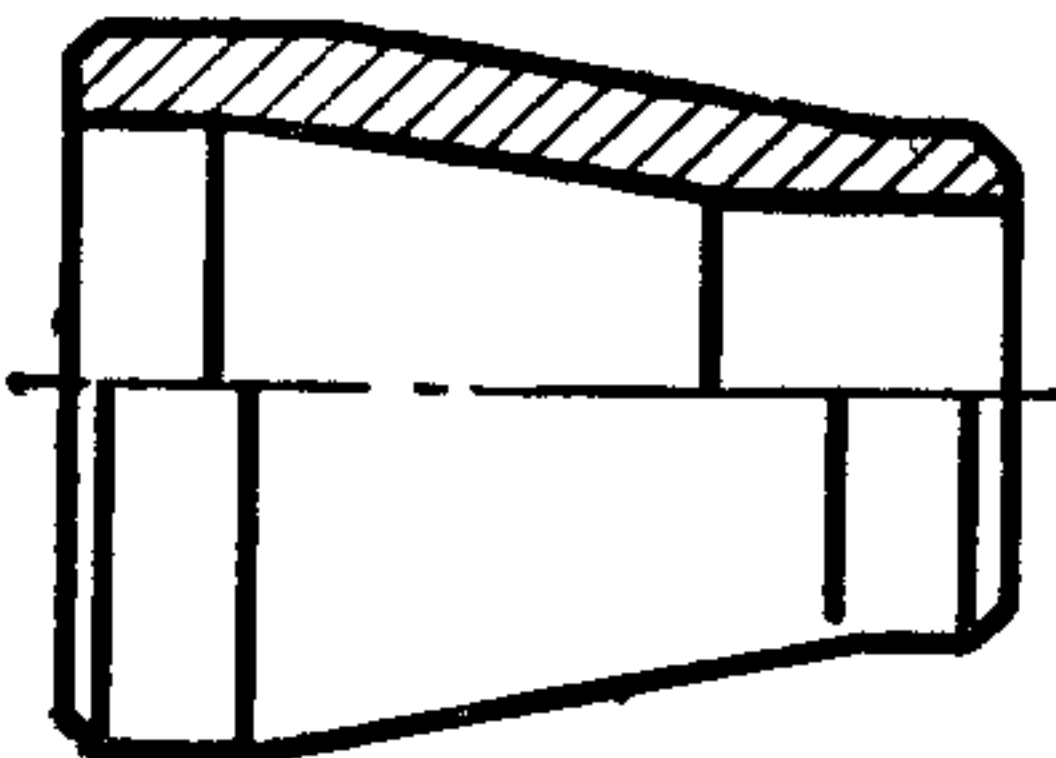
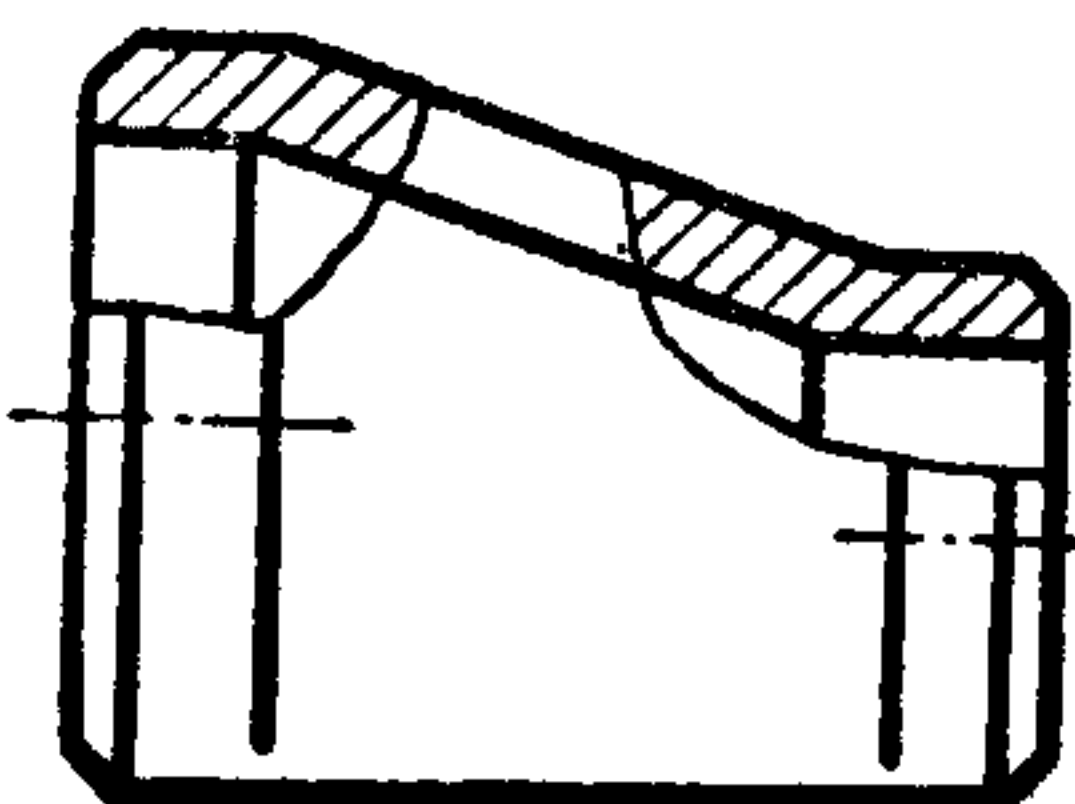
Номер нормал	Наименование	Эскиз	Стр.
МН 3573-62	Штуцеры переходные из углеродистой и легированной стали на $P_y$ от 160 до 400 кгс/см <sup>2</sup> , $D_y$ свыше 25 мм		32
МН 3574-62	Заглушки приварные из углеродистой и легированной стали на $P_y$ от 160 до 400 кгс/см <sup>2</sup>		43
МН 3575-62	Отводы крутоизогнутые из углеродистой и легированной стали с углом 90° на $P_y$ от 160 до 400 кгс/см <sup>2</sup>		46
МН 3576-62	Отводы крутоизогнутые из углеродистой и легированной стали с углом 60° на $P_y$ от 160 до 400 кгс/см <sup>2</sup>		51
МН 3577-62	Отводы крутоизогнутые из углеродистой и легированной стали с углом 45° на $P_y$ от 160 до 400 кгс/см <sup>2</sup>		56
МН 3578-62	Переходы концентрические штампованные из углеродистой и легированной стали на $P_y$ от 160 до 400 кгс/см <sup>2</sup>		61
МН 3579-62	Переходы эксцентрические штампованные из углеродистой и легированной стали на $P_y$ от 160 до 400 кгс/см <sup>2</sup>		73

Номер нормал	Наименование	Эскиз	Стр.
МН 3580—62	Детали трубопроводов. Отводы крутоизогнутые и переходы из углеродистой и легированной стали на $P_y$ от 160 до 400 кгс/см <sup>2</sup> . Технические требования	—	85
Приложение к МН 3570—62, МН 3571—62, МН 3573—62	Детали трубопроводов. Ответвления трубопроводов на $P_y$ от 160 до 400 кгс/см <sup>2</sup>		86
Приложение к МН 3573—62	Детали трубопроводов. Шаблон для разметки штуцеров на $P_y$ от 160 до 400 кгс/см <sup>2</sup>		99

СССР

Комитет стандартов,  
мер и измерительных  
приборов  
при Совете Министров  
Союза ССР

ВНИИНМАШ

НОРМАЛЬ МАШИНОСТРОЕНИЯ

МН 3571—62

Детали трубопроводов  
ТРОЙНИКИ ПЕРЕХОДНЫЕ КОВАННЫЕ  
ИЗ УГЛЕРОДИСТОЙ И ЛЕГИРОВАННОЙ  
СТАЛИ на  $P_y$  от 160 до 400 кгс/см<sup>2</sup>

Группа Г18

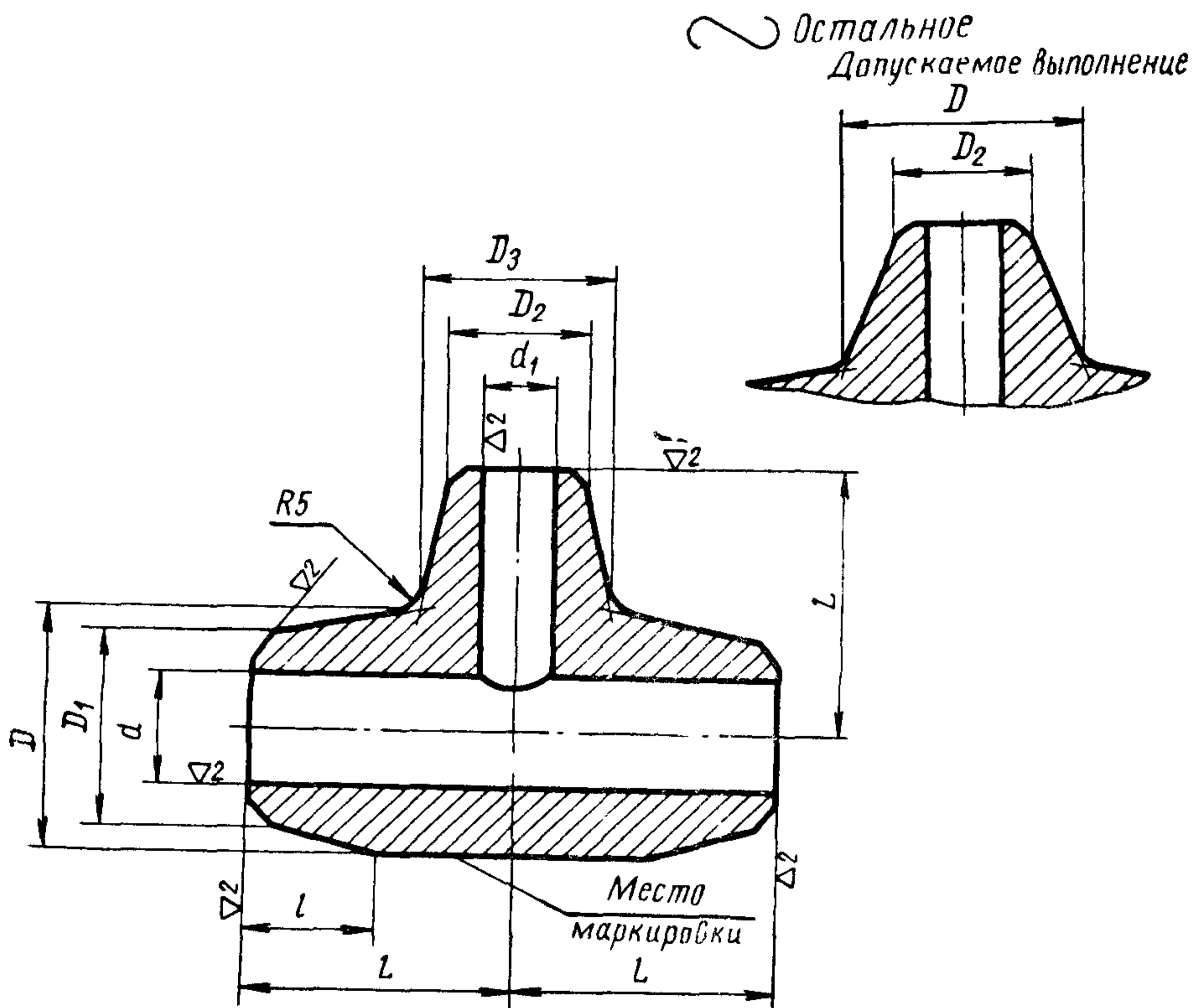

Пример обозначения тройника переходного для трубы  $D_H=25$  мм и 18 мм,  $s=3,5$  мм:

Тройник 25×3,5-18×3,5 МН 3571—62

Разработана Ленфилиалом  
института «ОРГЭНЕРГОСТРОЙ»

Утверждена Всесоюзным  
научно-исследовательским институтом  
по нормализации в машиностроении  
(ВНИИНМАШ) 29/IV 1962 г.

Срок введения 1/VII 1963 г.



## Размеры в мм

Шифр	Проходы условные $D_y \times D'_y$	$D$	$D_1$	$D_2$	$D_3$	$d$	$d_1$	$L$	$l$	Вес кг	Для неагрессивных и малоагрессивных сред				Для агрессивных сред				Размеры присоединяемых труб		
											Марки сталей								Применяемость	$D_H \times s$	$D_H \times s$
											20 ГОСТ 1050-60	12ХМФ дополнение № 1 к ЧМТУ 2579-54	Х5М*	Х5, Х5М, Х5ВФ, Х18Н10Т, Х17Н13М2Т ГОСТ 5632-61	20 ГОСТ 1050-60	Х5М*	Х5, Х5М, Х5ВФ	Х18Н10Т, Х17Н13М2Т			
											Давления условные $P_y$ кгс/см <sup>2</sup>										
16×2,5-12×2,5	10×6	20	16				7	30	20	0,120	200	160	—	—	—	—	—	—	16×2,5	12×2,5	
18×2,5-12×2,5	15×6	24	18	12	16	—	5	—	23	0,190	160	—	—	160	—	—	—	—	18×2,5	—	
18×4,5-12×3,5										0,230	—	—	—	160	—	160	—	—	—	—	—
22×2,5-12×2,5	15×10	28	22	—	—	—	7	—	21	0,240	200	160	—	—	—	—	—	—	22×2,5	12×2,5	
22×2,5-16×2,5										0,250			—	—	—	—	—	—	—	—	—
28×2,5-16×2,5	20×10	36	28	16	20	23	—	35	—	0,340	250	400	—	—	—	—	—	—	28×2,5	16×2,5	
28×3,5-16×2,5										0,400			160, 200	—	—	—	—	—	—		—
25×3,5-18×3,5	20×15	33	25	18	24	18	—	18	—	0,340	160	—	—	—	—	—	—	—	25×2,5	18×2,5	
25×5-18×4,5										0,430			—	—	—	160	—	160	—	—	—
28×2,5-22×2,5	25×15	36	28	22	28	23	17	—	30	0,340	200	160	—	—	—	—	—	—	28×2,5	22×2,5	
32×3,5-18×3,5										0,630			160	—	—	160	—	—	—	—	—
32×5-18×4,5	25×20	40	32	—	—	22	9	—	50	0,800	160	—	—	—	—	—	—	—	32×3,5	18×3,5	
32×3,5-25×3,5										0,570			160	—	—	160	—	—	—	—	—
32×5-25×5	32×15	52	42	25	33	25	18	—	24	0,760	200	160	—	—	—	—	—	—	32×2,5	25×2,5	
42×3,5-22×2,5										1,060			200	160	—	—	—	—	—	—	—
42×3,5-28×2,5	32×20	—	—	28	34	23	—	—	—	1,010	200	160	—	—	—	—	—	—	32×5	25×5	
										42×3			—	—	—	—	—	—	—	—	—
																			42×3	28×2,5	
																			42×3,5	—	

Размеры в мм

Продолжение

Шифр	Проходы условные $D_y \times D'_y$	$D$	$D_1$	$D_2$	$D_3$	$d$	$d_1$	$L$	$l$	Вес кг	Для неагрессивных и малоагрессивных сред				Для агрессивных сред				Размеры присоединяемых труб								
											Марки сталей										20 ГОСТ 1050—60	12ХМФ дополнение № 1 к ЧМТУ 2579—54	Х5М*	Х5, Х5М, Х5ВФ, Х18М10Т, Х17Н13М2Т ГОСТ 5632—61	20 ГОСТ 1050—60	Х5М*	Х5, Х5М, Х5ВФ
											Давления условные $P_y$ кгс/см <sup>2</sup>								ГОСТ 5632—61								
48×4-18×2,5	40×15					18	24				1,160	160	—	160	160	—	—	—	—	48×2,5	18×2,5						
48×4-22×2,5						22	28				40	13	1,170	200	—	—	—	—	—	—	—	—	—	48×4	22×2,5		
48×5-18×4,5						18	24				38	9	1,890	—	—	—	—	—	160	—	160	—	—	—	48×5	18×3,5	
48×6-18×4,5						36							2,010	—	—	—	—	—	160	—	160	—	—	—	48×6	18×4,5	
48×5-25×3,5	40×20	58	48			38	18				1,540	—	—	—	—	—	—	160	—	48×5	25×3,5						
48×6-25×5						36	15				1,420	—	—	—	—	160	160	160	—	—	—	—	48×6	25×5			
48×4-25×2,5												20	1,190	160	—	160	160	—	—	—	—	—	—	—	48×2,5	25×2,5	
48×4-28×2,5						28	36				40	23	1,180	200	—	—	—	—	—	—	—	—	—	—	48×4	28×2,5	
48×4-32×2,5	40×25					32	40			1,190	160	—	160	160	—	—	—	—	48×2,5	32×2,5							
48×4-42×3,5	40×32					42	52			1,270	200	—	—	—	—	—	—	—	48×4	42×3,5							
48×5-32×3,5	40×25					38	25				1,440	—	—	—	—	—	—	—	160	48×5	32×3,5						
48×6-32×5						32	40				36	22	1,490	—	—	—	—	160	160	160	—	—	—	48×6	32×5		
60×4-25×2,5	50×20	72	60			52	20				2,070	160	—	160	160	—	—	—	—	60×3	25×2,5						
60×6-25×3,5						48	18				75	39	1,780	—	—	—	—	—	—	—	—	—	—	160	60×4	25×3,5	
60×7-25×5						46	15						2,570	—	—	—	—	—	160	160	160	—	—	—	—	60×6	25×5
																											60×7

Детали трубопроводов. Гройники переходные кованые из углеродистой и легированной стали на  $P_y$  от 160 до 400 кгс/см<sup>2</sup>

МН 3571—62



Размеры в мм

Продолжение

Шифр	Проходы условные $D_y \times D'_y$	$D$	$D_1$	$D_2$	$D_3$	$d$	$d_1$	$L$	$l$	Вес кг	Для неагрессивных и малоагрессивных сред				Для агрессивных сред				Применяемость	Размеры присоединяемых труб				
											Марки сталей									$D_H \times s$	$D_H \times s$			
											20 ГОСТ 1050—60	12ХМФ дополнение № 1 к ЧМТУ 2579—54	Х5М*	Х5, Х5М, Х5ВФ, Х18Н10Т, Х17Н13М2Т ГОСТ 5632—61	20 ГОСТ 1050—60	Х5М*	Х5, Х5М, Х5ВФ	Х18Н10Т, Х17Н13М2Т						
											Давления условные $P_y$ кгс/см <sup>2</sup>													
60×4-32×2,5	50×25	72	60	32	40	52	27	75	39	2,080	160	—	160	160	—	—	—	—	60×3	32×2,5				
60×6-32×3,5						48	25			1,800	—	—	—	—	—	—	160	—	—	—	—	60×4	32×3,5	
60×7-32×5						46	22			2,600	—	—	—	160	160	160	—	—	—	—	—	—	60×6	32×5
60×3-48×2,5	50×40	72	60	48	58	54	43	75	39	1,880	—	—	160	—	—	—	—	—	60×3	48×2,5				
60×4-48×4						52	40			2,150	160	—	—	160	—	—	—	—	—	—	—	60×4	48×4	
60×6-48×5						48	38			2,650	—	—	—	—	160	—	—	160	—	—	—	—	60×6	48×5
60×7-48×6						46	36			2,710	—	—	—	—	160	—	—	160	—	—	—	—	60×7	48×6
76×6-28×2,5	60×20	92	76	28	36	64	22	90	44	3,920	200	200	—	—	—	—	—	—	76×5	28×2,5				
76×7-28×3						62	—			4,490	250	—	—	—	—	—	—	—	—	—	—	76×6	28×3	
76×10-28×3,5						56	20			5,310	—	400	—	—	—	—	—	—	—	—	—	—	76×7	28×3,5
76×6-42×3,5	60×32	92	76	42	52	64	35	90	44	4,580	200	—	—	—	—	—	—	—	76×10	28×3,5				
76×6-48×4	60×40					48	58			40	4,560	200	—	—	—	—	—	—	—	—	—	76×6	42×3,5	
76×4-28×2,5	70×20					28	36			68	23	3,630	—	160	—	—	—	—	—	—	—	—	76×4	48×4
76×5-25×2,5	70×20					25	33			66	20	4,220	160	—	160	160	—	—	—	—	—	—	—	76×5
76×7-25×3,5		62	18	3,640	—			—	—	—	—	—	—	—	—	—	—	—	76×4	25×2,5				
76×8-25×5		60	15	6,140	—			—	—	—	—	—	—	160	160	160	—	—	—	76×5	25×3,5			
																			76×7	25×5				
																			76×8					

МН 3571—62

Детали трубопроводов. Тройники переходные кованые из углеродистой и легированной стали на  $P_y$  от 160 до 400 кгс/см<sup>2</sup>

Размеры в мм

Продолжение

Шифр	Проходы условные $D_y \times D'_y$	$D$	$D_1$	$D_2$	$D_3$	$d$	$d_1$	$L$	$l$	Вес кг	Для неагрессивных и малоагрессивных сред				Для агрессивных сред				Размеры присоединяемых труб		
											Марки сталей										Применяемость
											20 ГОСТ 1050—60	12ХМФ дополнение № 1 к ЧМТУ 2579—54	Х5М*	Х5, Х5М, Х5ВФ, Х18Н10Т, Х17Н13М2Т ГОСТ 5632—61	20 ГОСТ 1050—60	Х5М*	Х5, Х5М, Х5ВФ	Х18Н10Т, Х17Н13М2Т			
											Давления условные $P_y$ кгс/см <sup>2</sup>										
76×5-32×2,5	70×25	92	76	32	40	66	27	90	44	4,220	160	—	160	160	—	—	—	—	76×4	32×2,5	
76×7-32×3,5						62	25			3,230	—	—	—	—	—	—	—	160	76×7	32×3,5	
76×8-32×5						60	22			4,880	—	—	—	160	160	160	—	76×8	32×5		
76×4-42×3	70×32			42	52	68	36			3,730	—	160	—	—	—	—	76×4	42×3,5			
76×4-48×2,5				70×40	48	58	68			43	3,730	—	—	160	—	—	—	76×4	48×2,5		
76×5-48×4	66						40			4,300	160	—	—	160	—	—	—	76×5	48×4		
76×8-48×6	60						36			4,920	—	—	—	160	160	160	160	76×7	48×5		
	76×8						48×6														
76×5-60×4	70×50			60	72	66	52			4,410	160	—	160	160	—	—	—	76×4	60×3		
						76×5	60×4														
76×8-60×7		60	46			3,680	—	—	—	160	160	160	160	76×7	60×6						
	76×8	60×7																			

\* Для трубопроводов Х5М—У тройники изготавливаются из стали марки Х5М с последующей термообработкой по режиму согласно ЧМТУ УкрНИТИ 241—60.

1. Марка стали тройника должна соответствовать марке стали трубопровода.

2. Поковки должны быть термически обработаны. Режим термообработки устанавливается заводом-изготовителем, при этом механические свойства стали должны соответствовать действующим стандартам.

3. Допуски на размеры — по 7-му классу точности ОСТ 1010.

4. Отклонения от перпендикулярности плоскостей торцовых срезов между собой и к осям проходов не более 1 мм.

5. Подготовка кромок под сварку — по МН 3559—62.

6. Обработанные поверхности тройников, изготовленные из стали, подверженной коррозии, должны быть смазаны составом, предохраняющим от коррозии.

7. Маркировать: шифр, марку материала и товарный знак.

8. Поставляемые заказчику тройники должны быть снабжены сертификатом, заполненным ОТК завода-изготовителя по установленной заводом форме.

Детали трубопроводов. Тройники переходные кованые из углеродистой и легированной стали на  $P_y$  от 160 до 400 кгс/см<sup>2</sup>

МН 3571—62



## ДЕТАЛИ ТРУБОПРОВОДОВ

### Ответвления трубопроводов на $P_y$ от 160 до 400 кгс/см<sup>2</sup>

1. При присоединении к трубопроводу ответвлений (с диаметром, меньшим диаметра трубопровода или равным ему), сечение его в месте соединения ослабляется отверстием под ответвляемый трубопровод.

Соединения трубопроводов, для которых это ослабление компенсируется имеющимся запасом прочности (например, при сравнительно малых диаметрах ответвляемого трубопровода или, если толщина стенки основного трубопровода имеет сравнительно большой запас на прочность по расчету на внутреннее давление) могут быть выполнены непосредственным присоединением без всяких укрепляющих элементов (по способу, обозначенному знаком А).

Остальные соединения выполняются с применением усиливающих элементов по одному из двух способов, указанных ниже (Т или В).

**А. Непосредственным присоединением труб**

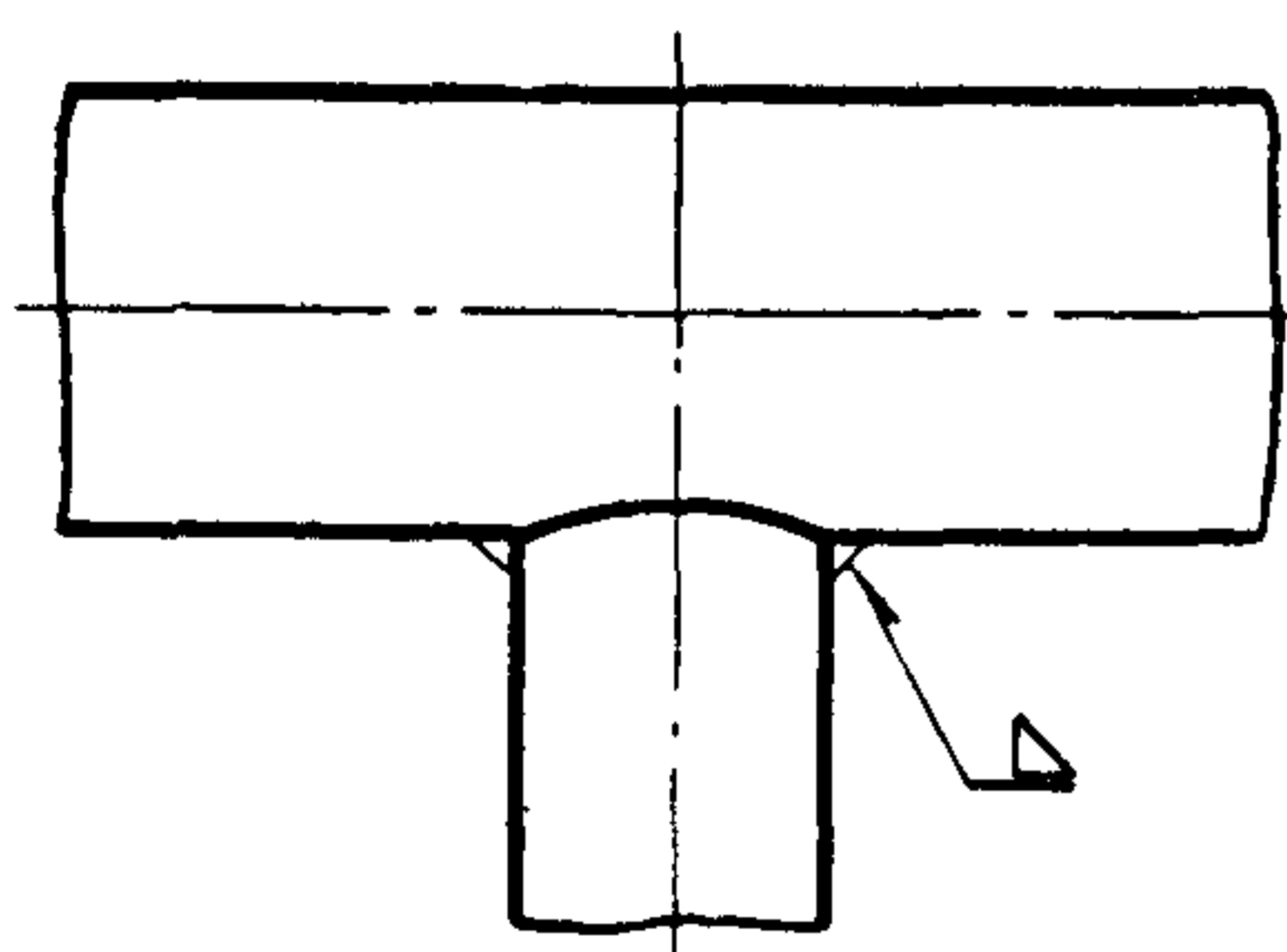

**Т. Посредством тройника**

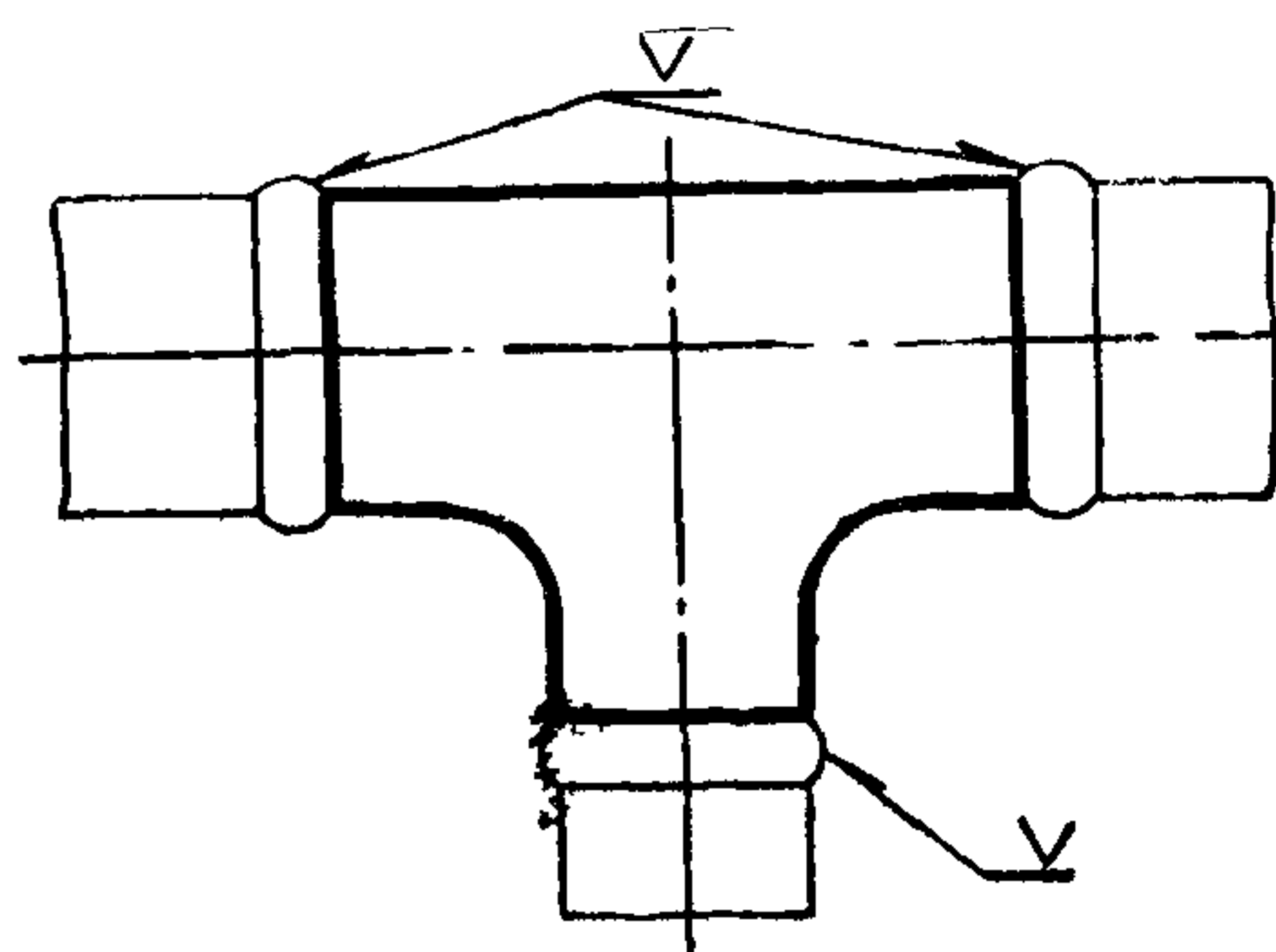

**В. Посредством усиленного штуцера**

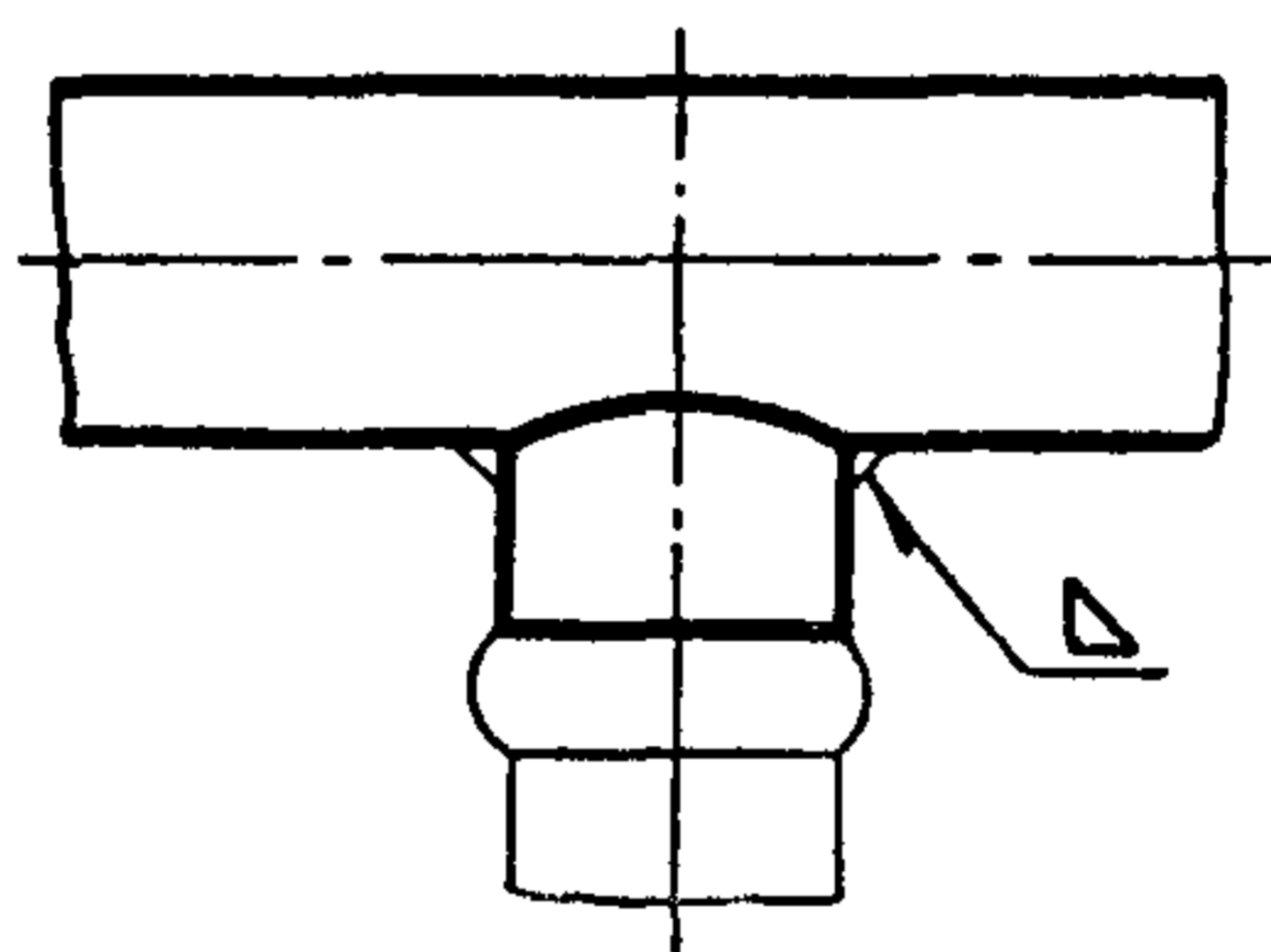

**Примечание.** Усиленные штуцеры и тройники выполняются из труб с толщиной стенки, увеличенной против нормальной, для данных параметров среды.

2. Область применения указанных в п. 1 способов присоединения — указана в табл. 1—12.

Ответвления, для которых сочетания диаметров труб обозначены знаком А, выполняются непосредственным соединением труб основного ряда по сортаменту МН 3558—62. Остальные ответвления выполняются одним из прочих двух способов согласно табл. 1—12.

3. Размеры усиленного штуцера (наружный диаметр и толщина) для соединения по способу В указаны в соответствующей графе таблицы, а штуцеры выполняются по МН 3573—62.

4. Знак Т означает, что соответствующее соединение может быть выполнено тройником.

**Примечание.** Если в графе поставлены А и Т, то соответствующее соединение по расчету может быть выполнено непосредственно (по способу А), а применение тройников рекомендуется по технологическим соображениям.

5. Знаком Х в соответствующей графе отмечены соединения с близкими диаметрами, применение которых не рекомендуется.

6. Расчеты всех соединений, выполняемых непосредственно (по способу А) и расчет укрепляющих элементов (штуцеры) произведены согласно нормам расчета Госгортехнад-

зора («Нормы расчета элементов паровых котлов на прочность», Госэнергоиздат, М.—Л., 1957 г. с изменениями, принятыми Госгортехнадзором СССР 15/VI 1957 г. по протоколу № 18).

7. Штуцеры с размерами, взятыми в скобки, не имеются в сортаменте МН 3573—62 и в стандартах и должны изготавливаться из поковок.



Трубопроводы на  $P_y$  160—С для неагрессивных и малоагрессивных сред

Размеры в мм

Таблица 1

Трубопроводы		Проходы условные ответвляемых трубопроводов																	
		6	15	20	25	40	50	70	80	100	150	175	200	250	300	350	400		
Проход условный	Размеры труб	Размеры труб ответвляемых трубопроводов																	
		12×2,5	18×2,5	25×2,5	32×2,5	48×4	60×4	76×5	89×6	114×7	168×10	194×12	219×14	273×18	325×20	377×25	426×28		
15	18×2,5	A; T																	
20	25×2,5	A	A; T																
25	32×2,5	A	A; T		T														
40	48×4	A	A; T			T													
50	60×4	A		A; T		T													
70	76×5	A		A; T		50×6; T	T												
80	89×6	A				50×6	(65×8)	X	T										
100	114×7	A				57×8				T									
150	168×10	A					70×10	89×12		T									
175	194×12	A								102×14; T			T						
200	219×14	A									133×16; T		T						
250	273×18	A								102×14		194×22; T	T						
300	325×20	A								108×16		194×25; T	T						
350	377×25	A									133×20	194×25	219×28; T		T				
400	426×28	A									146×22	194×28	219×28	(250×32); T	(305×36); T	T			

Трубопроводы на  $P_y 160-C$  для агрессивных сред

Размеры в мм

Таблица 2

Трубопроводы		Проходы условные ответвляемых трубопроводов															
		6	15	20	25	40	50	70	80	100	150	175	200	250	300	350	400
Проход условный	Размеры труб	Размеры труб ответвляемых трубопроводов															
		12×3,5	18×4,5	25×5	32×5	48×6	60×7	76×8	89×10	114×12	168×16	194×18	219×20	273×25	325×28	377×32	426×35
15	18×4,5	A; T															
20	25×5	A	A; T														
25	32×5	A	A; T		T												
40	48×6	A	A; T			T											
50	60×7	A		A; T		T											
70	76×8	A		A; T		50×8; T	T										
80	89×10	A			50×8	(65×10)	X	T									
100	114×12	A			57×10				T								
150	168×16	A				70×12	89×14			T							
175	194×18	A							102×18; T			T					
200	219×20	A								133×20; T			T				
250	273×25	A							102×18		194×28; T	T					
300	325×28	A							108×20		194×30; T	T					
350	377×32	A								133×25	194×30	219×32; T		T			
400	426×35	A								146×28	194×32	219×32	(250×36); T	(305×42); T			T

Трубопроводы на  $P_y 160$ —ХМФ для неагрессивных и малоагрессивных сред  
Размеры в мм

Таблица 3

Трубопроводы		Проходы условные ответвляемых трубопроводов													
		6	10	15	20	32	70	100	125	150	175	200	225	250	300
Проход условный	Размеры труб	Размеры труб ответвляемых трубопроводов													
		12×2,5	16×2,5	22×2,5	28×2,5	42×3	76×4	108×6	133×7	168×9	194×10	219×11	245×14	273×14	325×16
10	16×2,5	А; Т													
15	22×2,5	А; Т													
20	28×2,5	А	А; Т												
32	42×3	А		А; Т		Т									
70	76×4	А			А; Т	45×6; Т	Т								
100	108×6	А						Т							
125	133×7	А					89×11	Т							
150	168×9	А						Т							
175	194×10	А					89×14	Т							
200	219×11	А						Т							
225	245×14	А					95×14	133×20; Т	Т						
250	273×14	А							152×22; Т	Т					
300	325×16	А					95×16	133×20	159×25; Т	Т					

Трубопроводы на  $P_y 160-X5$ ,  $P_y 160-XH$  для неагрессивных и малоагрессивных сред

Размеры в мм

Таблица 4

Трубопроводы		Проходы условные ответвляемых трубопроводов																	
		6	15	20	25	40	50	70	80	100	150	175	200	250	300	350	400		
Проход условный	Размеры труб	Размеры труб ответвляемых трубопроводов																	
		12×2,5	18×2,5	25×2,5	32×2,5	48×4	60×4	76×5	89×6	114×8	168×12	194×14	219×16	273×18	325×22	377×25	426×28		
15	18×2,5	A; T																	
20	25×2,5	A	A; T																
25	32×2,5	A	A; T		T														
40	48×4	A	A; T			T													
50	60×4	A		A; T		T													
70	76×5	A		A; T		57×8; T	T												
80	89×6	A				65×10	X	T											
100	114×8	A					76×10	T											
150	168×12	A								T									
175	194×14	A							102×14; T	133×16; T	T								
200	219×16	A									T								
250	273×18	A							102×16	133×20; T	T								
300	325×22	A								133×20	194×28; T	T							
350	377×25	A								108×18		219×32; T	(250×32); T	T					
400	426×28	A								114×20	140×22	194×28	219×32	(260×36); T	T				

Примечание. Для трубопровода  $P_y 160-XH$  данные настоящей таблицы распространяются только на  $D_y \leq 250$ .



Трубопроводы на  $P_y 160-X5$  для агрессивных сред

Размеры в мм

Таблица 5

Трубопроводы		Проходы условные ответвляемых трубопроводов																
		6	15	20	25	40	50	70	80	100	150	175	200	250	300	350	400	
Проход условный	Размеры труб	Размеры труб ответвляемых трубопроводов																
		12×3,5	18×4,5	25×5	32×5	48×6	60×7	76×8	89×10	114×12	168×16	194×18	219×20	273×25	325×28	377×32	426×35	
15	18×4,5	A; T																
20	25×5	A	A; T															
25	32×5	A	A; T		T													
40	48×6	A	A; T			T												
50	60×7	A		A; T		T												
70	76×8	A		A; T		57×10; T	T											
80	89×10	A				65×12		X	T									
100	114×12	A				76×12		T										
150	168×16	A						76×12		T								
175	194×18	A						102×18; T		133×22; T		T						
200	219×20	A						102×18		133×25; T		T						
250	273×25	A						102×18		133×25; T		T						
300	325×28	A						108×20		133×25		194×32; T		T				
350	377×32	A						108×20		140×28		194×32		219×36; T		(250×36); T		T
400	426×35	A						114×25		140×28		194×32		219×36		(260×40); T		T

Трубопроводы на  $P_y 160$ —ХН для агрессивных сред

Таблица 6

Размеры в мм

Трубопроводы		Проходы условные ответвляемых трубопроводов												
		6	15	20	25	40	50	70	80	100	150	175	200	250
Проход условный	Размеры труб	Размеры труб ответвляемых трубопроводов												
		12×3,5	18×3,5	25×3,5	32×3,5	48×5	60×6	76×7	89×8	114×10	168×14	194×16	219×18	273×20
15	18×3,5	А; Т												
20	25×3,5	А	А; Т											
25	32×3,5	А	А; Т		Т									
40	48×5	А	А; Т		Т									
50	60×6	А		А; Т		Т								
70	76×7	А		А; Т		57×10; Т	Т							
80	89×8	А						Х	Т					
100	114×10	А					65×12		Т					
150	168×14	А						76×12	Т					
175	194×16	А							102×16; Т	Т				
200	219×18	А								133×18; Т	Т			
250	273×20	А							102×18	133×22; Т	Т			

Трубопроводы на  $P_y$  160—X5—У для неагрессивных и малоагрессивных сред

Таблица 7

Размеры в мм

Трубопроводы		Проходы условные ответвляемых трубопроводов											
		40	50	70	80	100	150	175	200	250	300	350	400
Проход условный	Размеры труб	Размеры труб ответвляемых трубопроводов											
		48×2,5	60×3	76×4	89×4,5	114×6	168×9	194×10	219×11	273×14	325×16	377×18	426×20
50	60×3	Т											
70	76×4	48×5; Т	Т										
80	89×4,5	48×5	60×7	Х	Т								
100	114×6	А		76×8		Т							
150	168×9	А				102×10; Т	Т						
175	194×10	А		89×11			Т						
200	219×11	А				102×12; Т	133×16; Т	Т					
250	273×14	А				102×12		194×22; Т	Т				
300	325×16	А				102×14			Т				
350	377×18	А					133×16		194×22	219×25; Т	245×25; Т	Т	
400	426×20	А					133×20		194×22	219×28	245×28; Т	Т	

Трубопроводы на  $P_y 160-X5-U$  для агрессивных сред

Таблица 8

Размеры в мм

Трубопроводы		Проходы условные ответвляемых трубопроводов											
		40	50	70	80	100	150	175	200	250	300	350	400
Проход условный	Размеры труб	Размеры труб ответвляемых трубопроводов											
		48×5	60×6	76×7	89×8	114×10	168×14	194×14	219×16	273×20	325×22	377×25	426×28
50	60×6	Т											
70	76×7	50×8; Т	Т										
80	89×8	50×8	60×9	Х	Т								
100	114×10	А		76×10	Т								
150	168×14	А		89×14	102×16; Т	Т							
175	194×14	А				133×20; Т	Т						
200	219×16	А		102×16	133×20	Т							
250	273×20	А				194×25; Т	Т						
300	325×22	А		102×18	133×20	Т							
350	377×25	А				219×28; Т	245×28; Т	Т					
400	426×28	А		133×22	194×25	219×32	245×32; Т	Т					





Трубопроводы на  $P_y$  200—ХМФ для неагрессивных и малоагрессивных сред

Таблица 10

Размеры в мм

Трубопроводы		Проходы условные ответвляемых трубопроводов								
		10	20	60	100	125	150	175	225	250
Проход условный	Размеры труб	Размеры труб ответвляемых трубопроводов								
		16×2,5	28×2,5	76×5	133×9	168×11	194×12	219×14	273×18	325×20
20	28×2,5	А; Т								
60	76×5	А	А; Т	Т						
100	133×9	А		89×14	Т					
125	168×11	А			Т					
150	194×12	А			Т					
175	219×14	А			Т	Х	Т			
225	273×18	А			95×16	159×22; Т	Т			
250	325×20	А		102×18	159×25; Т	Т				

Трубопроводы на  $P_y$  250—С для неагрессивных и малоагрессивных сред

Таблица 11

Размеры в мм

Трубопроводы		Проходы условные ответвляемых трубопроводов									
		10	20	60	100	150	175	200	225	250	300
Проход условный	Размеры труб	Размеры труб ответвляемых трубопроводов									
		16×2,5	28×3	76×7	133×11	194×16	219×18	245×20	273×23	325×28	377×32
20	28×3	А; Т									
60	76×7	А	А; Т	Т							
100	133×11	А		95×18	Т						
150	194×16	А			Т						
175	219×18	А			Т						
200	245×20	А			Т						
225	273×23	А			159×28; Т	Т					
250	325×28	А		159×28	(219×35); Т	Т					
300	377×32	А			(250×40); Т	Т					

Трубопроводы на  $P_y 400$ —ХМФ для неагрессивных и малоагрессивных сред

Таблица 12

Размеры в мм

Трубопроводы		Проходы условные ответвляемых трубопроводов							
		10	20	60	100	175	200	250	300
Проход условный	Размеры труб	Размеры труб ответвляемых трубопроводов							
		16×2,5	28×3,5	76×10	133×16	219×26	273×32	325×38	377×45
20	28×3,5	A; T	T						
60	76×10	A	A; T	T					
100	133×16	A		95×20	T				
175	219×26	A			159×30; T	T			
200	273×32	A				T			
250	325×38	A			159×32; T	245×45; T	T		
300	377×45	A			159×32	(260×48); T	T		

Редактор *Н. В. Запаленова*  
Техн. редактор *А. М. Макарова*  
Корректоры: *Л. А. Пономарева, В. М. Панова*

---

Стандартгиз.	Москва.	Сдано в наб. 5/IX 1962 г.	Подп. к печ. 23/I 1963 г.
Формат 60×90 <sup>1</sup> / <sub>8</sub> .	6,5 бум. л.	13 п. л.	Тир. 6000. Цена 65 коп.

---

Тип. «Московский печатник». Москва, Лялин пер., 6. Зак. 2739