

МИНТОПЭНЕРГО РФ
Инжиниринговая нефтегазовая компания
«Всероссийский научно-исследовательский институт
по строительству трубопроводов и объектов ТЭК»
(АО «ВНИИСТ»)

ОКП 576431

УДК 699.96
Группа Ж-15



ЭЛЕМЕНТЫ ТРУБОПРОВОДОВ
С ТЕПЛОИЗОЛЯЦИЕЙ ИЗ ПЕНОПОЛИУРЕТАНА
Технические условия

ТУ 576431-009-01297858-99



РАЗРАБОТАНО
Директор ЦТНП
АО «ВНИИСТ»
В.Б. Ковалевский
В.Б. Ковалевский
Ведущий научный сотрудник
АО «ВНИИСТ»
И.В. Газуко
И.В. Газуко

Москва, 1999 г.

Настоящие технические условия распространяются на элементы трубопроводных тепловых сетей подземной бесканальной и надземной прокладки, изолированные монолитным пенополиуретаном с внешней гидрозащитной оболочкой, транспортирующие теплоносители с температурой до 150 С.

Теплоизолированные элементы изготавливаются в цехе теплоизоляции труб ОАО «МЕТХИМТЭКС».

Примеры условного обозначения:

- отвод теплоизолированный с углом 90°, наружным диаметром 76 мм, толщиной стенки 3,5 мм с теплоизолированным слоем толщиной 40 мм в полиэтиленовой оболочке

ОТП 90-76x3,5-40 ППУ, ТУ 576431-009-01297858-99

- теплоизолированный равнопроходной тройник с наружным диаметром стальной трубы 159 мм, толщиной стенки 10 мм, толщиной теплоизоляционного слоя 41,6 мм в полиэтиленовой оболочке

ТРТП 159X10-41,6 ППУ, ТУ 576431-009-01297858-99

- теплоизолированный переходной тройник Dн = 325 мм, dн = 273 мм, S = 12 мм, S₁ = 10 мм в полиэтиленовой оболочке

ТРПТП 325x12-273x10-ППУ, ТУ 576431-009-01297858-99

- теплоизолированный элемент неподвижной опоры диаметром 152 мм трубы диаметром 57 мм с теплоизоляционным слоем 38,5 мм в полиэтиленовой оболочке

НОТП 57x152-38,5 ППУ, ТУ 576431-009-01297858-99

- переход концентрический теплоизолированный Dн = 325 мм, dн = 273 мм, S = 10 мм, S₁ = 10 мм в полиэтиленовой оболочке

ПКТП 325x10-10-273x10, ТУ 576431-009-01297858-99

- переход концентрический теплоизолированный Dн = 325 мм, dн = 273 мм, S = 10 мм, S₁ = 10 мм в стальной оболочке

ПКТС 325x10-10-273x10, ТУ 576431-009-01297858-99

- компенсатор осевой сифонный теплоизолированный Dн = 219 мм, dн = 315 мм, толщина теплоизоляции 43,1 мм в полиэтиленовой оболочке

КОСТ 219x315x41,6, ТУ 576431-009-01297858-99

Подпись и дата	
Изм. № дубл.	
Взам шив. №	
Подп. и дата	
Изм. № подл.	

					ТУ 576431-009-01297858-99			
изм.	лист	№ докум.	подп.	дата	Элементы трубопроводов с теплоизоляцией из пенополиуретана	Лит.	Масса	Масштаб
Разраб.		Газуко	<i>Газуко</i>					
Пров.		Ковалевский	<i>Ковалевский</i>					
Т. контр.						Лист 2	Листов 32	
Нач. бюро								
Н. контр					Технические условия	ВНИИСТ		
Утв								

1. Технические требования

1.1. Элементы трубопроводов (отводы, переходы, тройники, элементы неподвижной опоры) с тепловой изоляцией из пенополиуретана (ППУ) в гидрозащитной оболочке должны отвечать требованиям настоящих технических условий и изготавливаться в соответствии с технологическим регламентом на производство теплоизолированных элементов трубопровода диаметром 57 - 530 мм, утвержденным в установленном порядке.

1.2. Теплоизоляционное покрытие элементов должно выполнять те же функции, что и покрытие на прямой трубе: снизить тепловые потери от теплоносителя и защищать металл от коррозии.

1.3. Теплоизолированные элементы трубопроводов изготавливают путем сборки конструкций из металлической арматуры (переход тройник, отвод) и подготовленной полиэтиленовой или металлической оболочки с последующей заливкой в свободное пространство пенополиуретана.

1.4. Основные размеры теплоизолированных элементов - наружный диаметр стального элемента, толщина теплоизоляционного слоя, толщина полиэтиленовой оболочки - должны соответствовать размерам прямой теплоизолированной трубы (см. таблицу 1):

Таблица 1

Основные размеры прямых теплоизолированных труб с оболочкой из полиэтилена:*

Условный проход, Ду	Наружный диаметр стальных труб, Дн, м	Мин. Толщина стенки стальных труб, S, мм	Наружный диаметр полиэтиленовых оболочек, Дпт, мм	Толщина полиэтиленовой оболочки, Sпт, мм	Толщина теплоизоляционного слоя, St, мм	Диаметр стальной трубы с теплоизоляцией, Дт, мм
30	32	3,0	110	2,5	36,5	105,0
50	57	3,0	125 140	2,5 3,0	31,5 38,5	120,0 134,0
70	76	3,0	160	3,0	39,0	154,0
80	89	3,0	160 180	3,0 3,0	32,5 42,5	154,0 174,0
100	108	3,5	200	3,2	42,8	193,6
125	133	3,5	225	3,5	42,5	218,0
150	159	4,5	250	3,9	41,6	242,2
200	219	5,0	315	4,9	43,1	305,2
250	273	5,0	355 400	5,6 6,3	35,4 57,2	343,8 387,4
300	325	6,0	400 450	6,3 7,0	31,2 55,5	387,4 436,0
400	426	7,0	560	8,8	58,2	542,4
500	530	7,0	630 710	9,8 11,1	40,2 78,9	610,4 687,8

* - Диаметр полиэтиленовой оболочки и, соответственно, толщина теплоизоляции могут отличаться от указанных в таблице в случае изготовления теплоизолированных труб по проекту Заказчика.

Диаметр стальной оцинкованной кожухи должен соответствовать наружному диаметру теплоизолированной трубы.

Подпись и дата
 Инв. № дубл.
 Изм. инв. №
 Подп. и дата
 Инв. № подл.

Изм.	Лист	№ докум.	Дата
------	------	----------	------

ТУ 57643I-009-01297853-99

Лист

3

1.5. Все элементы должны иметь свободные от теплоизоляционного покрытия концы длиной 150 мм.

1.6. Используемые фасонные элементы трубопроводов должны отвечать требованиям НТД, утвержденным в установленном порядке, и «Правилам устройства и безопасной эксплуатации трубопроводов пара и горячей воды. ПБ-03-75-94» [1], СНиП 2.04.12-86 «Расчет на прочность стальных трубопроводов».

1.7. Поверхность стальных элементов перед сваркой и сборкой необходимо очистить от масла, жира, пыли и высушить.

1.8. Соединение деталей и элементов трубопроводов должно производиться сваркой.

1.9. Для поперечных стыковых сварных соединений длина свободного прямого участка элемента в каждую сторону от оси шва в соответствии с ПБ-03-75-94 должна быть не менее 250 мм с учетом свободных от теплоизоляции концов элемента.

1.10. Для соединения - патрубков (труб) и фасонных деталей (элементов) должна применяться сварка встык с полным проплавлением.

1.11. Минимальные толщины стенки патрубка (трубы) и фасонной детали для сварки встык должны быть одинаковыми.

В стыковых сварных соединениях элементов с различной толщиной стенок должен быть обеспечен плавный переход от большего к меньшему сечению путем соответствующей односторонней или двухсторонней механической обработки конца элемента с более толстой стенкой.

Угол наклона поверхностей переходов не должен превышать 15° .

1.12. Сварные швы должны быть проверены неразрушающими методами контроля по СНиП 3.05.03-85* [2], а их качество должно отвечать требованиям ПБ 03-75-94.

1.13. Допуски основных размеров соединительных элементов трубопровода, показанные на рис.1, должны соответствовать значениям таблицы 2.

Таблица 2

Допуски основных размеров соединительных элементов

Дн, мм	Н, мм	L, мм
<300	± 10	± 20
>300	± 25	± 50

1.14. Отводы

1.14.1. Отводы, изолированные пенополиуретаном, предназначены для устройства поворотов трассы и гибких компенсаторов.

1.14.2. Отводы с промышленной теплоизоляцией представляют собой стальные отводы с приваренными патрубками и нанесенной в заводских условиях теплоизоляцией из ППУ с полиэтиленовой защитной оболочкой.

Изм. №	Изм. №	Изм. №	Изм. №
подл.	дубл.	дубл.	дубл.
Изм. №	Изм. №	Изм. №	Изм. №
подл.	дубл.	дубл.	дубл.
Изм. №	Изм. №	Изм. №	Изм. №
подл.	дубл.	дубл.	дубл.

Изм. №	Изм. №	Изм. №	Изм. №
подл.	дубл.	дубл.	дубл.
Изм. №	Изм. №	Изм. №	Изм. №
подл.	дубл.	дубл.	дубл.

ТУ 57643I-009-0I297858-99

Изм. № подл.	Подп. и дата	Изм. инв. №	Изм. № дубл.	Подпись и дата



Рис. 1 Основные размеры теплоизолированных элементов трубопровода

Изм. № подл.	Подп. и дата	Изм. инв. №	Изм. № дубл.	Подпись и дата

ТУ 57643I-009-0I297858-99

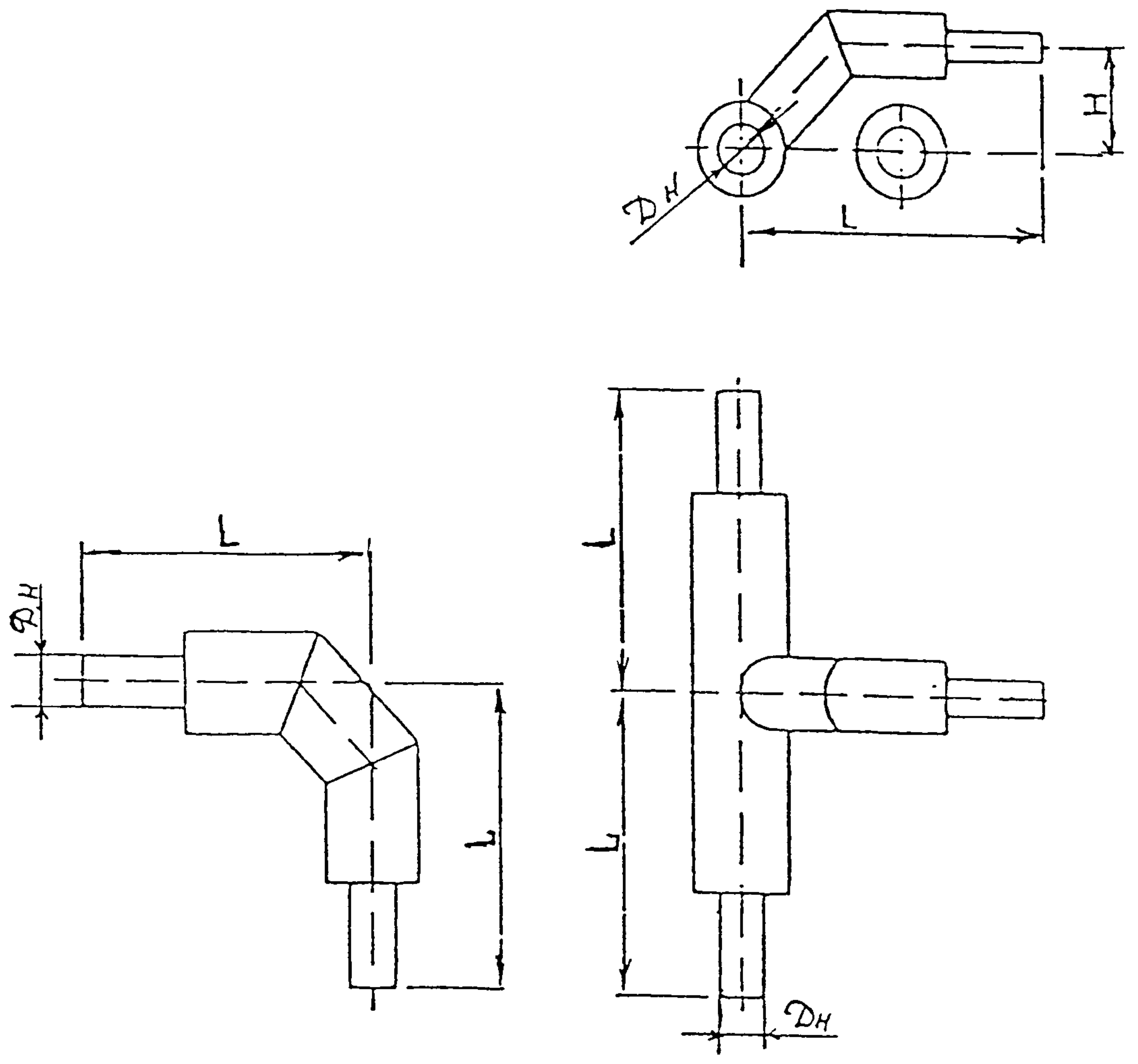

Рис. 2а Крутозаогнутые теплозащитные отводы

- 1 - стальная труба
- 2 - пенополиуретановая теплоизоляция
- 3 - полиэтиленовая обложка

Изм. № подл.	Подп. и дата	Изм. № дубл.	Подпись и дата
Изм. № подл.	Подп. и дата	Изм. № дубл.	Подпись и дата

Изм. № подл.	Изм. № дубл.	Изм. № дубл.	Изм. № дубл.
Изм. № подл.	Изм. № дубл.	Изм. № дубл.	Изм. № дубл.
Изм. № подл.	Изм. № дубл.	Изм. № дубл.	Изм. № дубл.
Изм. № подл.	Изм. № дубл.	Изм. № дубл.	Изм. № дубл.

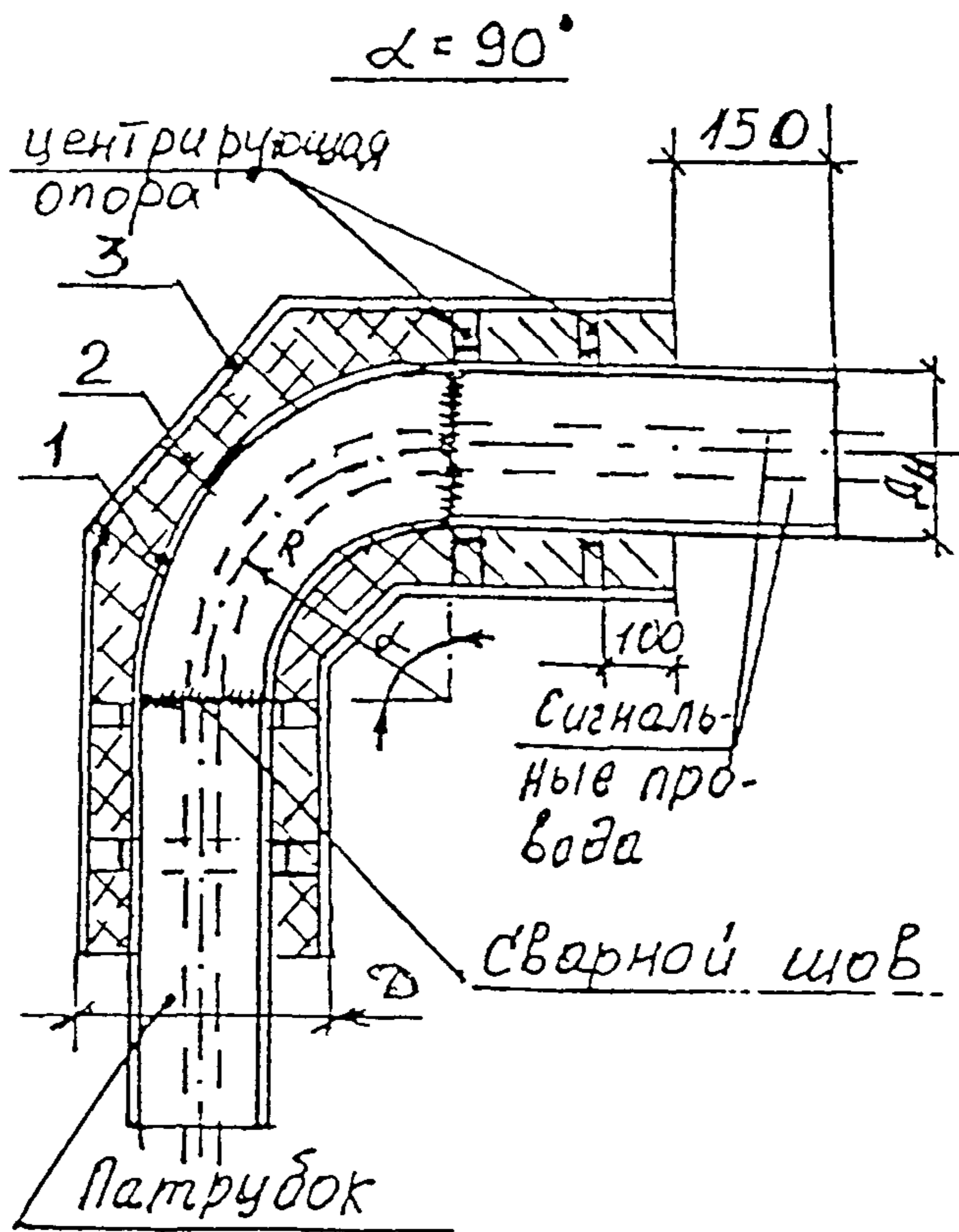
ТУ 57643I-009-0I297858-99

Лист

6



Рис. 26 Крутоизогнутые теплоизолированные стволы

- 1 - стальная труба
- 2 - пенополиуретановая теплоизоляция
- 3 - полиэтиленовая оболочка

Изм. № подл.	Подп. и дата
Изм. №	Изм. № дубл.
Изм. №	Подп. и дата
Изм. №	Подп. и дата

Изм. №	Изм. №	Изм. №	Изм. №
Изм. №	Изм. №	Изм. №	Изм. №
Изм. №	Изм. №	Изм. №	Изм. №
Изм. №	Изм. №	Изм. №	Изм. №

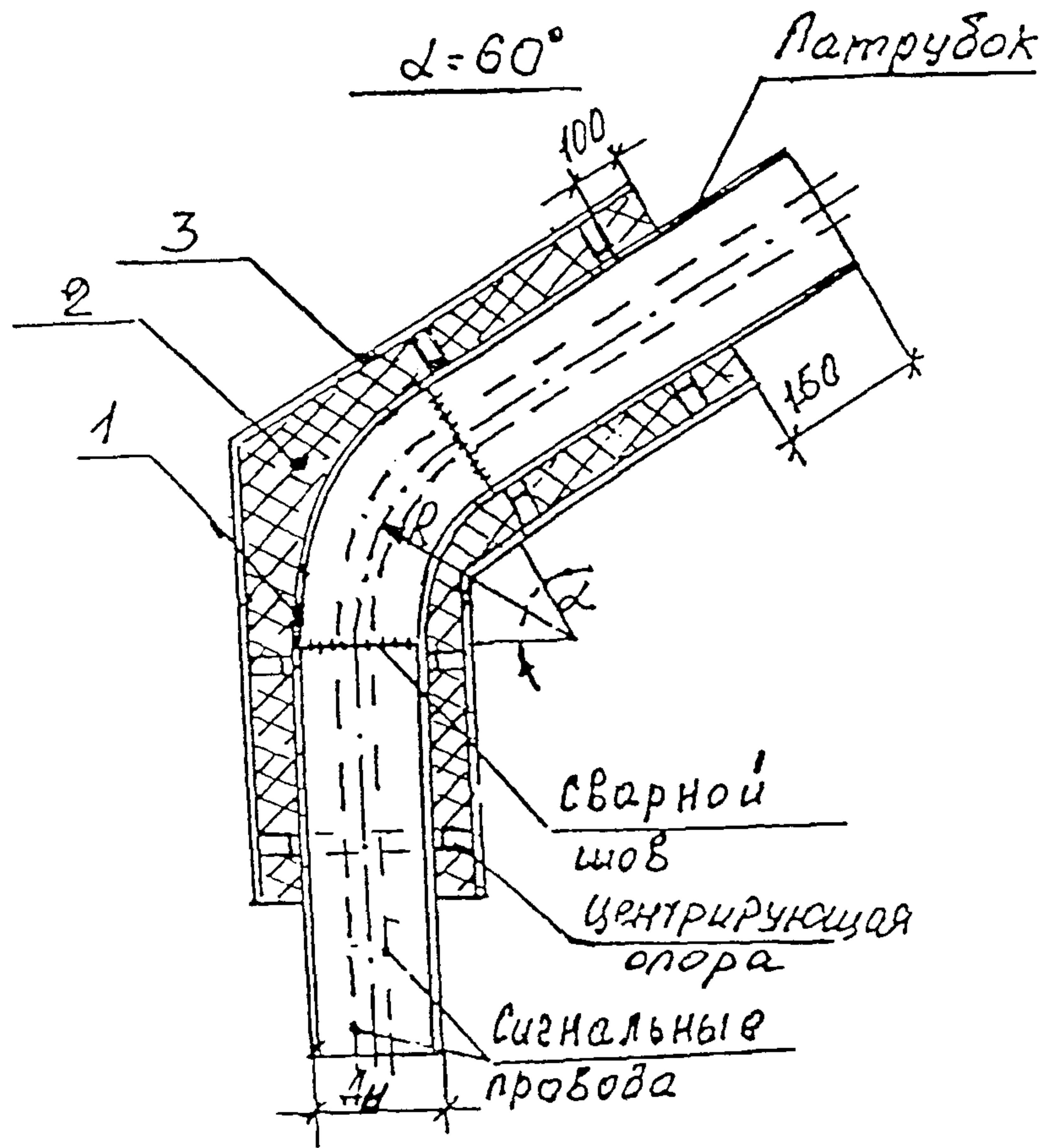
ТУ 576431-009-01297858-99



Рис. 22 Крутонаогнутые теплоизолированные стволы

- 1 - стальная труба
- 2 - пенополиуретановая теплоизоляция
- 3 - полиэтиленовая оболочка

Инв. № подл.	Подп. и дата	Изм. №	Изм. № дубл.	Подпись и дата

Изм.	Лист	№ докум.	подп.	дата

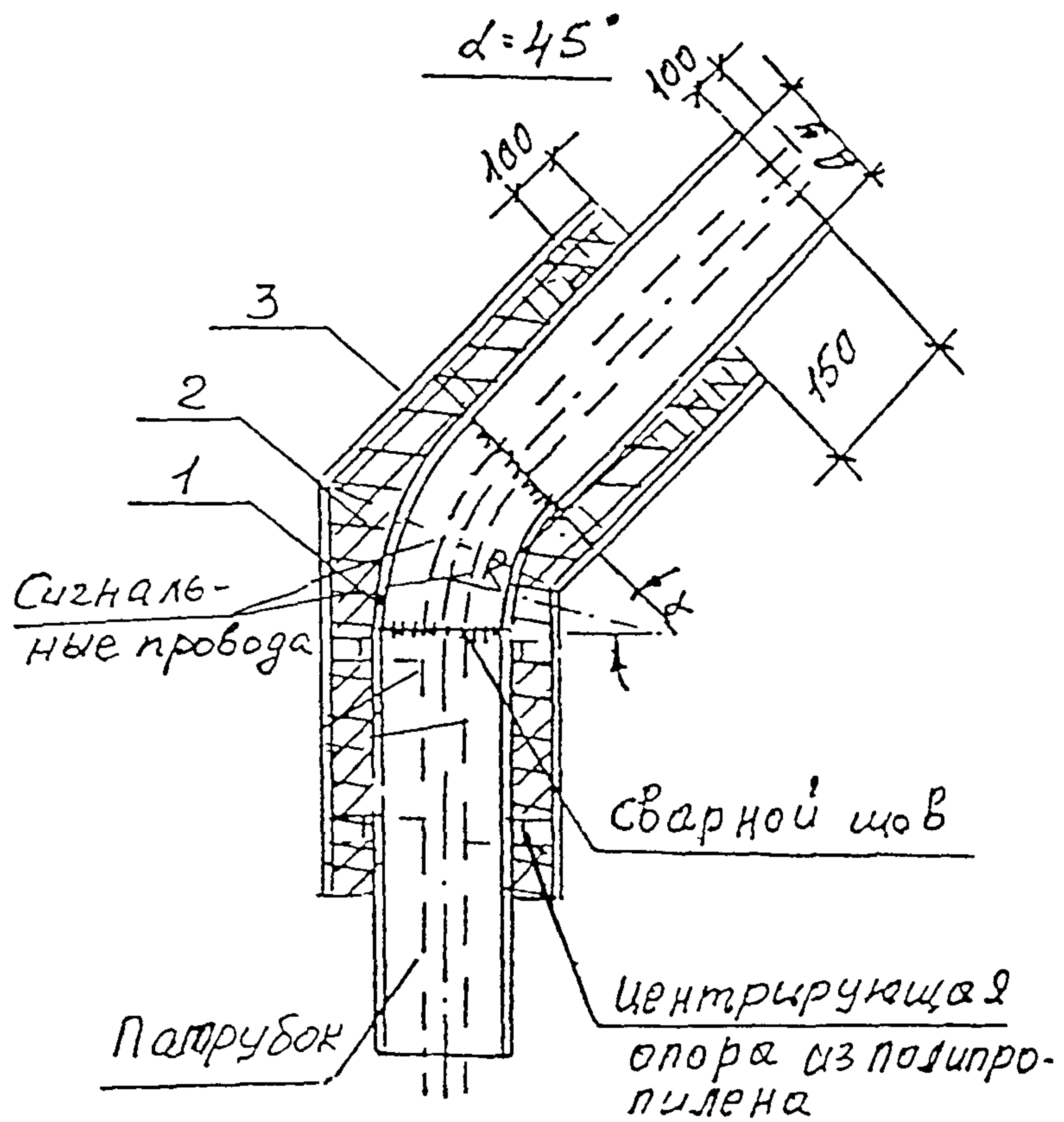
ТУ 57643I-009-0I297858-99

Лист

8

Инд. № подл.	Подп. и дата	Взам. инв. №	Инд. № дубл.	Подпись и дата
--------------	--------------	--------------	--------------	----------------

Таблица 3

Основные размеры теплоизолированных отводов Ду 50 - 500

Условный проход Ду	Основные размеры стальных отводов и патрубков, мм				Основные размеры теплоизолированного отвода, мм								
	Наружный диаметр	Толщина стенки		Диаметр полнот. оболоч-ки	Радиус изгиба линии R	Длина отвода			Длина патрубка по оси			Длина изолированного участка	
		отвод	патрубок			90	60	45	90	60	45		
	√	√	√	√	√	√	√	√	√	√	√		
1	2	3	4	5	6	7	8	9	10	11	12	13	
50	57	5,0	3,5	125 140	75	120	80	60	450	470	480	720	
70	75	6,0	3,5	160	100	160	105	80	450	475	490	760	
80	89	6,0	3,5	160 180	120	190	125	95	450	485	500	790	
100	108	6,0	4,0	200	150	235	155	120	550	590	610	1040	
125	133	5,0	4,0	225	190	300	200	150	550	600	625	1100	
150	159	6,0	4,5	250	225	355	235	180	550	610	640	1160	
200	219	6,0	6,0	315	300	470	315	235	600	680	720	1370	
250	275	10,0	7,0	355 400	375	590	395	295	600	700	745	1490	
300	325	8,0	7,0	400 450	450	700	465	360	600	720	775	1600	
400	430	10,0	7,0	500	425	740	495	370	590	700	765	1600	
500	530	10,0	7,0	630 710	500	785	525	395	557,5	687,5	752,5	1600	

Изм. лист
№ докум.
подп.
дтг

ТУ 576431-009-01297853-99



Рис. 2а Основные показатели теплоизолированных
равнопроходных тройников

- 1 - стальная труба
- 2 - пенополиуретановая теплоизоляция
- 3 - полиэтиленовая оболочка

Изм. № подл.	Подп. и дата	Изм. нв. №	Изм. № дубл.	Подпись и дата

Изм. лист	№ докум.	подп.	дата

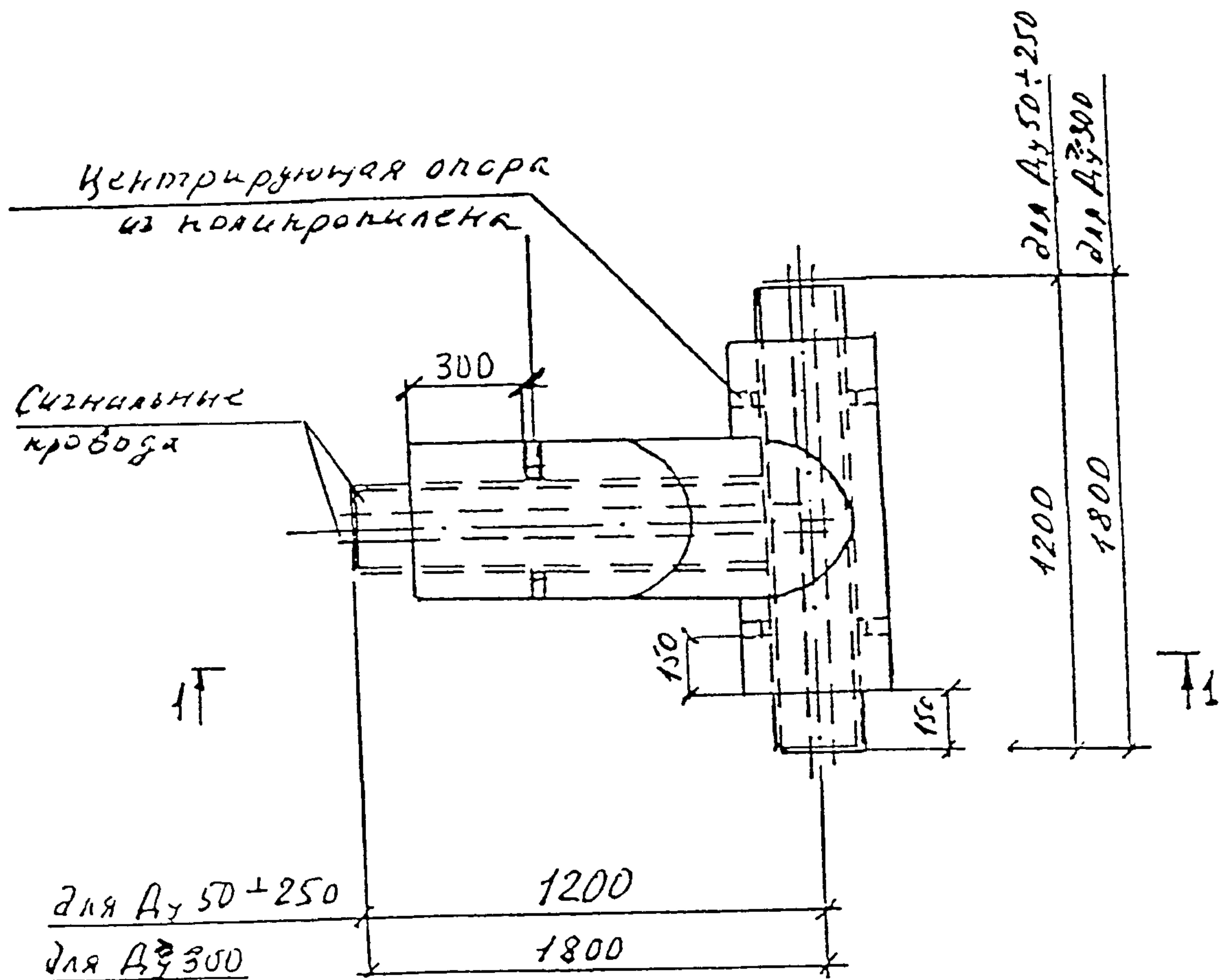
ТУ 576431-009-01297858-99

Лист
10



Рис. 36 Основные показатели теплоизолированных равнопроходных тройников

- 1 - стальная труба
- 2 - пенополиуретановая теплоизоляция
- 3 - полиэтиленовая оболочка

Изм. № подл.	Подп. и дата	Изм. инв. №	Изм. № дубл.	Подпись и дата

Изм. № подл.	Изм. инв. №	Изм. № дубл.	Подпись и дата

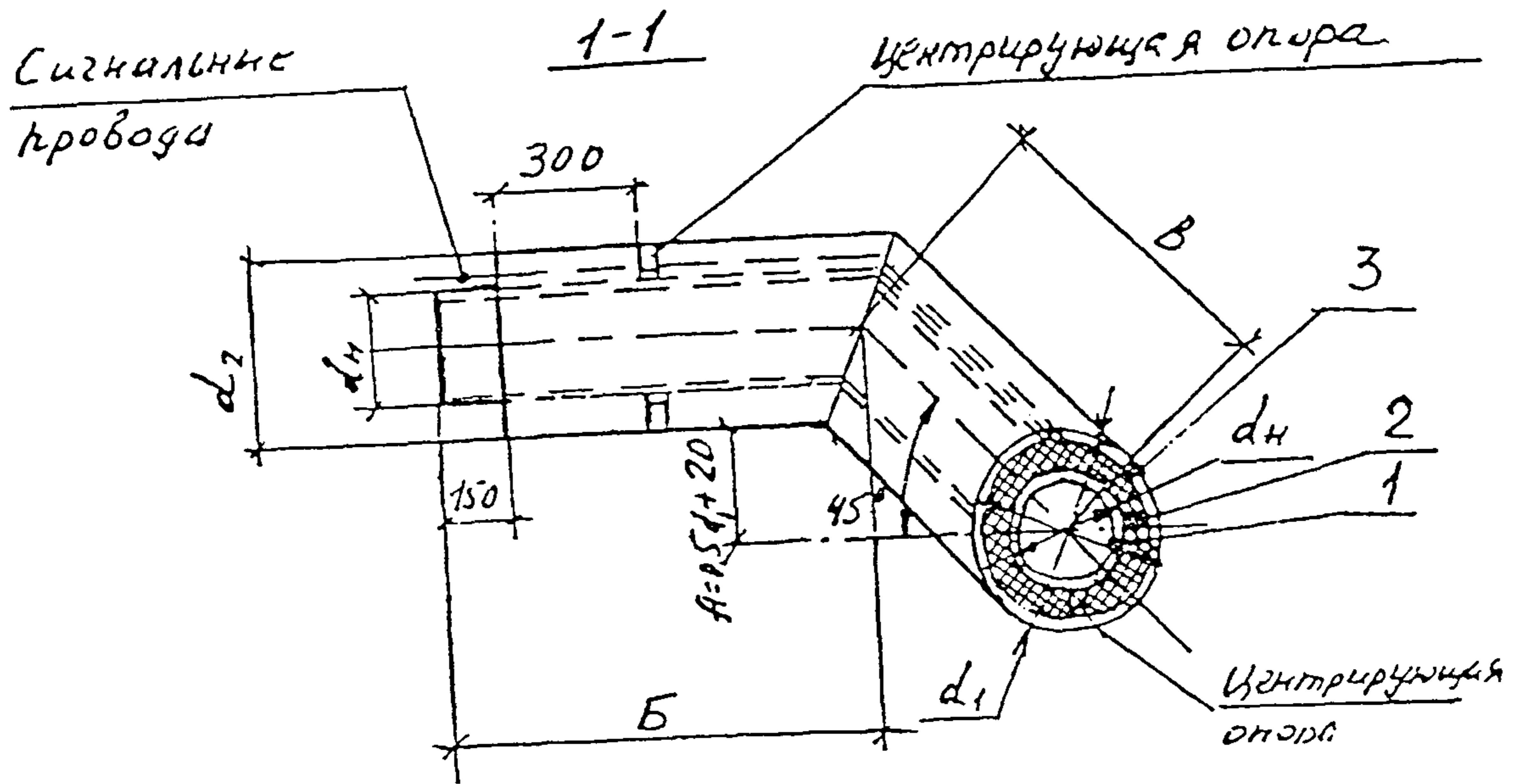
ТУ 576431-009-01297858-99

Лист
II

Инд. № подл.	Подп. и дата	Изм. инв. №	Инд. № дубл.	Подпись и дата
--------------	--------------	-------------	--------------	----------------

Изм. лист
№ докум.
Рост.
2172

ТУ 576431-009-01297853-99

Лист
12

Таблица 4

Основные размеры теплоизолированных равнопроходных тройников Ду 50 - 500

Условный проход Ду	Размеры, мм						Длина		Центрирующие опоры
	Наружный диаметр ст. трубы (тройник) $D_{н* тр}$	Наружный диаметр п/э оболочки D_1*	A	B	B	стальной трубы	полиэт. оболоч.		
	2	3	4	5	6	7	8		
	1	3	4	5	6	7	8		
50	57x3,0*	125x2,0 140x3,0	90	1040	230	2470	2020	3	
70	70x3,0	150x3,0	100	1020	250	2480	2030	3	
80	89x3,0	150x3,0 180x3,0	110	1000	280	2480	2030	3	
100	108x4,0	200x3,2	120	975	320	2495	2045	3	
125	133x4,0	225x3,0	132,0	955	350	2505	2055	3	
150	159x4,0	250x3,9	145	930	380	2510	2060	3	
200	219x0,0	310x4,9	177,0	865	480	2545	2095	3	
250	273x7,0	350x5,0 400x0,3	220	780	590	2570	2120	3	
300	325x8,0	400x0,3 450x7,0	245	1330	670	3200	3050	3	
400	420x7,0	500x8,8	300	1220	820	3240	3090	3	
500	530x7,0	630x9,8 710x11,1	370	1070	1030	3300	3150	3	

* Толщина стенки стального тройника может меняться в соответствии с ГОСТ



Рис. 46 Основные показатели теплоизолирующих переходных тройников

Изм. №	Изм. №	Изм. №	Изм. №	Изм. №
Дата	Дата	Дата	Дата	Дата
Подп.	Подп.	Подп.	Подп.	Подп.
Имя	Имя	Имя	Имя	Имя

Изм. №	Изм. №	Изм. №	Изм. №
Дата	Дата	Дата	Дата
Подп.	Подп.	Подп.	Подп.
Имя	Имя	Имя	Имя

ТУ 57643I-009-0I297858-99

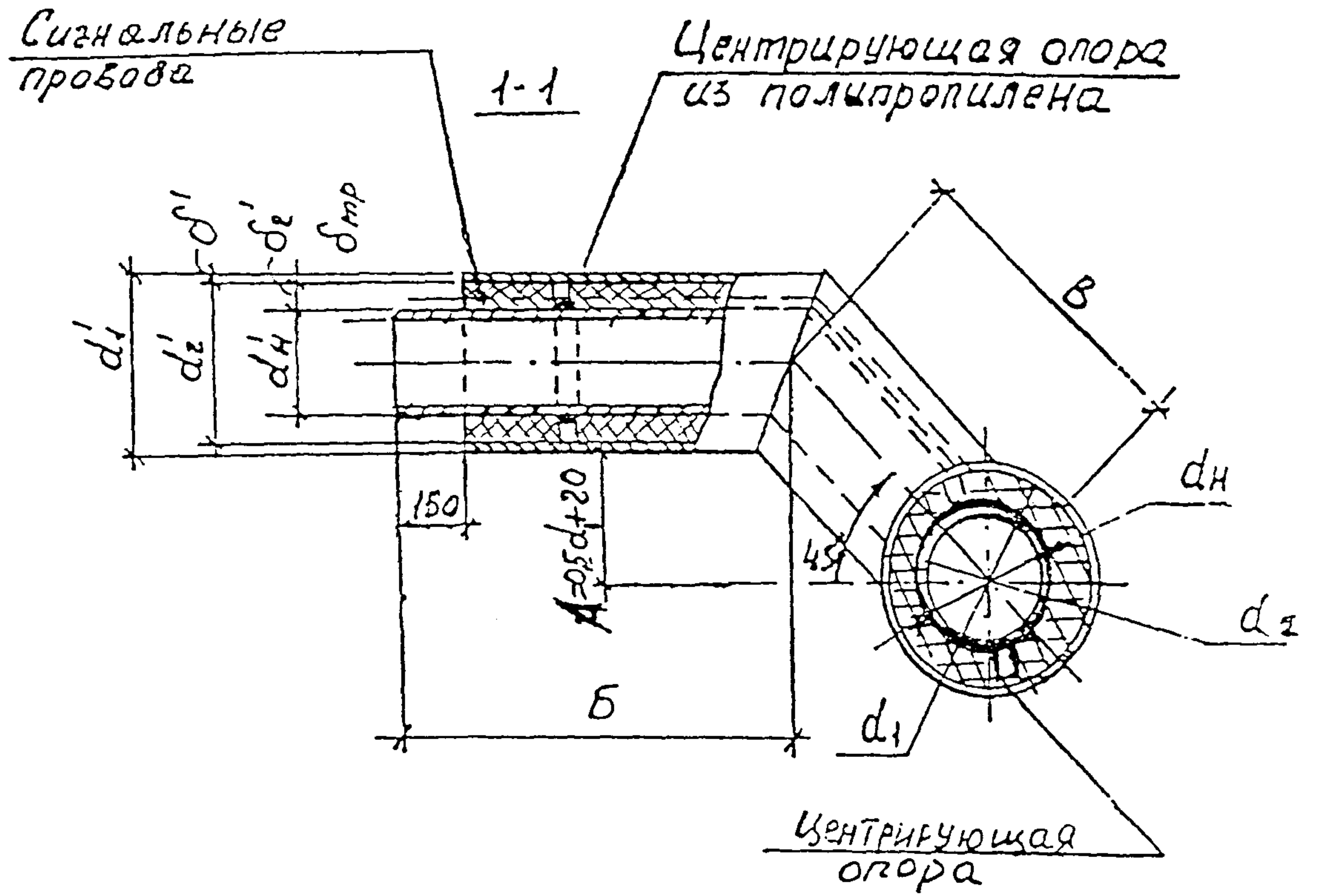
Изм. № подл.	Подп. и дата	Взам. инв. №	Изм. № дубл.	Подпись и дата

Таблица 5

Основные размеры теплоизолированных переходных тройников Ду 50 - 500

Размеры, мм

Обозначение теплоизолирован. тройника	Наружн. диаметр ст. трубы и тол- щина стенки	Наружн. диаметр полиэтилен. обо- лочка и толщина стенки	Толщина теплоизо- ляции из ПНУ	Длина						Центри- рующие опоры					
				A	B	B	стальной трубы	полиэтил. оболочки	дн	дн					
дн*тр	дн*тр	d ₁ *	d ₁ '*	6	7	8	9	10	11	12	13	14	15	16	
ТН 70x57	70x3,0	57x3,0	100x3,0	125x2,5	39,0	31,5	100	1030	240	1200	1270	900	1120	2	1
				140x3,0		38,5									
ТН 89x57	89x3,0	57x3,0	100x3,0	125x2,5	32,5	31,5	110	1020	255	1200	1275	900	1125	2	1
				150x3,0		42,5									
ТН 89x70	89x3,0	70x3,0	100x3,0	100x3,0	32,5	39,0	110	1010	270	1200	1280	900	1120	2	1
				150x3,0		42,5									
ТН 108x70	108x3,0	70x3,0	200x3,2	100x3,0	42,5	39,0	120	1000	233	1200	1283	900	1133	2	1
ТН 108x89	108x3,0	89x3,0	200x3,2	100x3,0	42,5	32,5	120	990	297	1200	1287	900	1137	2	1
				150x3,0		42,5									
ТН 133x89	133x3,0	89x3,0	225x3,5	100x3,0	42,5	32,5	132,5	978	314	1200	1292	900	1142	2	1
				150x3,0		42,5									

ТУ 576431-009-01297853-99

Изм. № подл.	Подп. и дата	Взам. инв. №	Изм. № дубл.	Подпись и дата
--------------	--------------	--------------	--------------	----------------

Изм. № подл.	Подп. и дата
№ докум.	Подп. и дата
Лист	Подп. и дата

1	2	3	4	5	6	7	8	9	10	11	12	13	14	15	16
III 155x105	155x5,0	105x5,0	220x5,0	200x5,2	42,5	42,8	132,5	958	328	1200	1296	900	1146	2	1
III 159x105	159x4,5	105x5,0	250x5,9	200x5,2	41,5	42,8	145	955	347	1200	1302	900	1152	2	1
III 159x135	159x4,5	135x5,0	250x5,9	225x5,5	41,5	42,5	145	943	364	1200	1307	900	1157	2	1
III 219x135	219x5,0	135x5,0	315x4,9	225x5,5	43,1	42,5	177,5	910	410	1200	1320	900	1170	2	1
III 219x159	219x5,0	159x4,5	315x4,9	250x5,9	43,1	41,5	177,5	898	427	1200	1325	900	1175	2	1
III 275x159	275x5,0	159x4,5	355x5,0	250x5,9	35,4	41,5	220	855	488	1200	1343	900	1193	2	1
			400x5,3			57,2									
III 275x219	275x5,0	219x5,0	355x5,0	315x4,9	35,4	43,1	220	823	533	1200	1356	900	1206	2	1
			400x5,3			57,2									
III 325x219	325x5,0	219x5,0	400x5,3	315x4,9	31,2	43,1	220	798	569	1200	1367	700	1217	2	1
			450x7,0			55,5									
III 325x275	325x5,0	275x5,0	400x5,3	355x5,0	31,2	35,4	220	755	530	1200	1385	700	1235	2	1
			450x7,0	400x5,3		55,5	57,2								
III 420x275	420x7,0	275x5,0	500x8,8	400x5,3	58,2	57,2	300	700	707	1200	1407	700	1257	2	1
III 420x325		325x7,0		450x7,0		55,5		1275	743	1800	2018	1300	1768		
III 530x325	530x7,0	325x7,0	710x11,1	450x7,0	78,9	55,2	375	1200	849	1800	2049	1300	1800	2	1
III 530x420		420x7,0		500x8,8		58,2		1145	926		2071		1821		

ТУ 576431-009-01297353-99

Инв. № подл.	Подп. и дата	Взам. инв. №	Инв. № дубл.	Подпись и дата

ТЭЖ:	
ЭЖСТ:	
№ докум.	
подп.	
дата	



Рис. 5 Основные показатели теплоизолированных переходов

1 - стальная труба, 2 - пенополиуретановая теплоизоляция, 3 - полиэтиленовая оболочка

ТУ 576431-009-01297853-99

1.14.3. Для изготовления теплоизолированных отводов используют стальные отводы по ГОСТ 17374-83 [3] и ГОСТ 17375-83 [4].

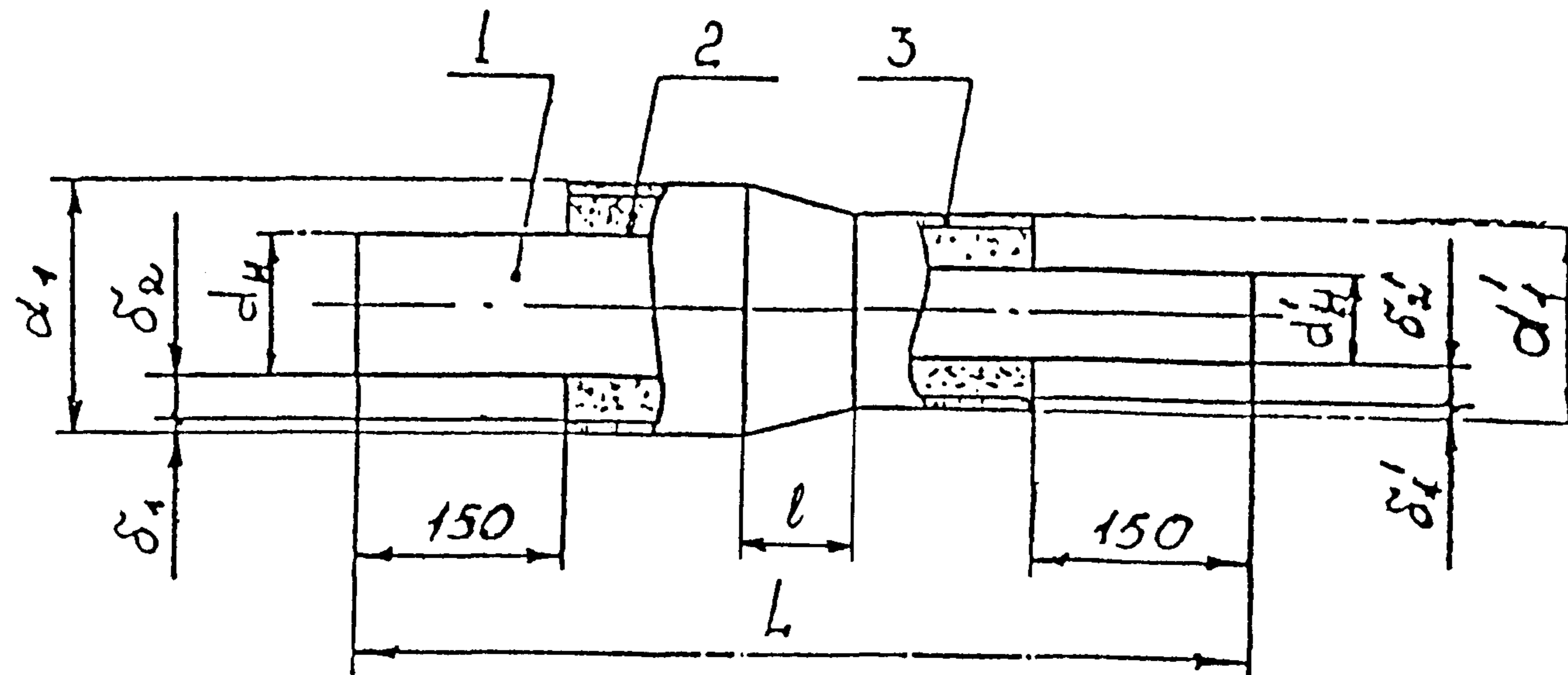
1.14.4. Основные размеры теплоизолированных отводов представлены на рис. 2а, 2б, 2в и в таблице 3.

В таблице 3, а также таблицах 4, 5, 6, 7 даны рекомендуемые размеры, которые могут быть изменены по требованию Заказчика.

1.15. Тройники

1.15.1. Тройники предназначены для ответвления трубопроводов одинаковых и разных диаметров.

1.15.2. Тройники с промышленной тепловой изоляцией представляют собой отрезки труб с вваренными в них под углом в 90° трубами ответвления с нанесенной в условиях цеха теплоизоляцией из ППУ в полиэтиленовой или металлической защитной оболочке.

1.15.3. Для изготовления теплоизолированных тройников используют стальные бесшовные приварные равнопроходные и переходные тройники на $P_y \leq 10$ МПа (≤ 100 кг/см²) по ГОСТ 17374-83 и ГОСТ 17376-83 [5].

1.15.4. Основные размеры изолированных равнопроходных тройников должны соответствовать требованиям рис. 3 и таблицы 4, переходных тройников - требованиям рис. 4 и таблицы 5.

1.16. Переходы

1.16.1. Переходы предназначены для соединения стальных (теплоизолированных) труб разного диаметра.

1.16.2. Для изготовления теплоизолированных переходов могут быть использованы готовые концентрические переходы по ГОСТ 17374-83 и ГОСТ 17378-83* [6], с приваренными к ним патрубками, либо изготовленные на месте путем сварки стальных труб.

1.16.3. Основные размеры теплоизолированных переходов должны отвечать требованиям рис. 5 и таблицы 6.

Таблица 6

Основные размеры теплоизолированных переходов (мм)

Наружный диаметр стальной трубы		Толщина стенки стальной трубы		Длина стал. перехода	Наружный диаметр ПЭ оболочки		Длина тепло-изол. перек.
dn	dn'	S	S'	l	d ₁	d ₂	L
1	2	3	4	5	6	7	10
57	32	4,0	2,0	45	125	110	650
		5,0	3,0		140		
76	57	3,5	3,0	70	160	125	750
		6,0	5,0			140	

Подпись и дата
 Инв. № дубл.
 Изм. инв. №
 Подп. и дата
 Инв. № подл.

Изм.	Лист	№ докум.	подп.	дата
------	------	----------	-------	------

ТУ 57643I-009-01297858-99

1	2	3	4	5	6	7	10
	76	3,5	3,5		160	160	
		6,0	5,0		180		
89			6,0	75			750
	57	3,5	3,0		160	125	
		6,0	5,0		180	140	
	89	4,0	3,5		200	160	
		6,0	6,0			180	
108	76	4,0	3,5	80	200	160	850
		6,0	6,0				
	57	4,0	3,0		200	125	
		6,0	4,0			140	
	108	5,0	4,0		225	200	
		8,0	6,0				
	89	4,0	3,5		225	160	
		6,0	5,0			180	
133		8,0	6,0	100			850
	76	5,0	3,5		225	160	
		8,0	5,0				
	57	4,0	3,0		225	125	
		8,0	4,0			140	
	133	4,5	4,0		250	225	
		8,0	8,0	130			850
	108	4,5	4,0		250	200	
		8,0	6,0				
159	89	4,5	3,5		250	160	
		8,0	6,0			180	
	76	4,5	3,5	75	250	160	950
		8,0	4,0				
	57	4,5	3,0		250	125	
		8,0	4,0			140	
	159	6,0	4,5		315	250	
219		10,0	8,0	140			950
	133	6,0	4,0		315	225	
		10,0	8,0				

Имя, № подл. | Подп. и дата | Возм. инв. № | Имя, № дубл. | Подпись и дата

Изм. | лист | № докум. | подл. | дата

ТУ 57643I-009-0I297858-99

1	2	3	4	5	6	7	10
	108	0,0	4,0		315	200	
		10,0	0,0				
219	89	0,0	5,5		315	160	
		10,0	0,0	95		180	950
	70	0,0	5,5		315	160	
		10,0	0,0				
	57	0,0	3,0		315	125	
		10,0	4,0			140	
	219	7,0	0,0		300		
		10,0	8,0		400	315	
		12,0	10,0	180			
275	159	7,0	4,5		300	250	
		10,0	0,0		400		
		12,0	10,0				950
	153	0,0	4,0		300	225	
		10,0	0,0	140	400		
	108	0,0	4,0		300	200	
		10,0	0,0		400		
	273	0,0	0,0		400	355	
		10,0	10,0		450	400	
		12,0	12,0	180			
	219	10,0	0,0		400	315	
		12,0	10,0		450		
320	159	0,0	4,5		400	250	1200
		12,0	0,0		450		
	153	0,0	0,0	140	400	225	
		12,0	0,0		450		
	108	10,0	4,0		400	200	
		12,0	0,0		450		
	320		7,0			450	1000
420	273	0,0	0,5	220	500	400	800
	219		4,5			315	800
	420		0,0			500	1000
550	320	11,1	7,0	300	710	450	1000
	273		0,5			400	900

Подпись и дата

Имя, № дубл.

Взам. инв. №

Подп. и дата

Имя, № подл.

инв. лист	№ докум.	подп.	дата
-----------	----------	-------	------

ТУ 57643I-009-0I297853-99

1.17. Неподвижные опоры

1.17.1. Неподвижные элементы предназначены для применения в сборных и монолитных неподвижных железобетонных опорах.

1.17.2. Изолированные вкладыши для неподвижных опор представляют собой отрезки труб с приваренными к ним опорными фланцами, изолированные пенополиуретаном, в полиэтиленовой оболочке. Опорные фланцы выступают над изоляцией для возможности заделки элементов в опоре. Для неподвижных опор должна применяться сталь листовая по ГОСТ 19903-74 [26].

1.17.3. Сварку опорных фланцев производят по всему периметру соприкосновения металлических деталей. Для $D_y = 50-250$ мм высота сварного шва должна быть 5-6 мм для $D_y > 300$ мм - 8-10 мм.

1.17.4. После окончания сварных работ фланец следует покрыть антикоррозионным составом (например, грунтовкой ГФ-021, ГОСТ 25129-82 [7], краской БТ-577, ГОСТ 5631-79 [8]).

1.17.5. Основные размеры неподвижных опор должны соответствовать значениям, представленным на рис. 6 и в таблице 7.

1.18. Сифонные осевые компенсаторы.

1.18.1. Сифонные осевые компенсаторы предназначены для компенсации тепловых перемещений теплопровода только на прямолинейных участках трассы между неподвижными опорами при любом способе прокладки.

1.18.2. Основные размеры теплоизолированных сифонных компенсаторов представлены на рис. 7 и в таблице 8.

1.19. Защитное наружное покрытие

1.19.1. В качестве наружного гидроизоляционного покрытия используют полиэтиленовые оболочки, изготовленные по ГОСТ 18599-83 [9] из полиэтилена низкого давления (ГОСТ 16338-85 [10]) марок 203-03 первого и высшего сортов и по ТУ 6-05-1870-84 [11] марки 273-71 высшего и первого сортов, из полиэтилена высокого давления термостойко стабилизированного марки 153-10К (ГОСТ 16336-77 [12]) или спирально-замковые трубы из оцинкованной стали.

Свойства полиэтиленовых оболочек должны соответствовать требованиям, изложенным в пп. 1.7.9 и 1.7.10 ТУ 576431-006-01297858-99 [13].

Допускается применение импортных марок полиэтилена, близких по свойствам к перечисленным выше, при условии согласования с органами Госсанэпиднадзора.

1.19.2. Минимальная толщина полиэтиленовой оболочки для сварки должна быть не менее 3,0 мм.

1.19.3. Общие требования к сварке полиэтилена.

1.19.3.1. Индекс текучести расплава полиэтилена не должен отличаться более чем на 0,5 г/10 мин.

1.19.3.2. В любой точке окружности несоосность между соединяемыми частями в радиальном направлении не должна превышать 30% толщины стенок.

1.19.3.3. Качество сварки проверяют визуально по всей длине сварки.

1.19.3.4. После заполнения пенополиуретаном на швах не должна появляться пена. В противном случае изделие бракуется.

1.19.4. После заполнения пеной наружный диаметр полиэтиленовой оболочки не должен увеличиваться более чем на 2%. Увеличение диаметра оболочки определяют измерением длины окружности в одной и той же точке до и после заполнения пенополиуретаном.

Изм.	№	лист	№ докум.	подп.	дата

Изм.	№	лист	№ докум.	подп.	дата

ТУ 576431-009-01297858-99

Лист

21

Инв. № подл.	Подп. и дата	Узлы, инв. №	Инв. № дубл.	Подпись и дата

Изм. лист	№ докум.	подп.	дата

ТУ 576431-009-01297858-99



Рис. 6 Неподвижная опора.

- 1 - стальная труба, 2 - пенополиуретановая теплоизоляция, 3 - полиэтиленовая оболочка
 4 - стальное кольцо, 5 - термоусаживающаяся манжета, 6 - стальной фланец

Изм. № подл.	Подп. и дата	Взам. инв. №	Изм. № дубл.	Подпись и дата

Таблица 7

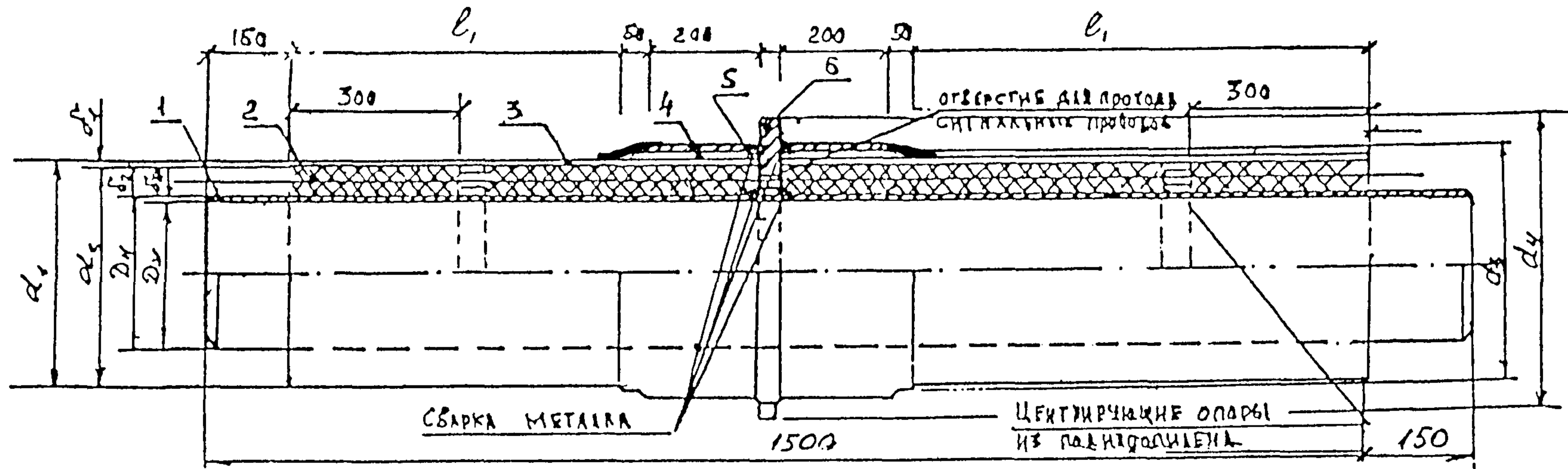
Основные размеры теплоизолированных неподвижных элементов (опор)

Стальная труба		Полиэтиленовая оболочка		Стальное кольцо		Термоусаживающаяся манжета		Стальной фланец			Центрирующая опора			
наруж. диам., мм	толщ. стенок, мм	наруж. диам., мм	толщ. стенок, мм	кол-во, шт.	наруж. диам., мм	толщ. стенок, мм	кол-во, шт.	наруж. диам., мм	толщ. стенок, мм	внутр. диам., мм				
Дн	$\delta_{тр}$	d_1	δ_1		d_3	δ		d		d_4	d	e_1		
1	2	3	4	5	6	7	8	9	10	11	12	13	14	15
57	3,0(3,5)	120 140	2,5 3,0	2	152	3	2	160	3,0	255	60	15	342,5	2
76	3,0(3,5)	160	3,0	2	183	3	2	180	3,0	275	80	15	342,5	2
89	3,0(3,5)	160 180	3,0 3,0	2	219	3	2	200	3,2	295	95	15	342,5	2
108	3,5(4,0)	200	3,2	2	219	4	2	225	3,5	315	114	20	340,0	2
133	3,5(4,0)	220	3,0	2	273	4	2	250	3,9	340	140	20	340,0	2
159	4,5	250	3,9	2	273	5	2	278	3,9	370	167	25	340,0	2
219	5,0(6,0)	310	4,9	2	320	5	2	343	4,9	450	227	25	337,5	2
273	5,0(7,0)	350 400	5,0 5,3	2	420	7	2	433	5,3	550	280	30	335,0	2
325	6,0(7,0)	400 450	5,3 7,0	2	550	7	2	-	-	650	330	30	335,0	2
420	7,0	500	8,8	2	650	7	2	-	-	750	430	30	335,0	2
530	7,0	710	11,0	2	720	7	2	-	-	-	-	-	392,0	4

ТУ 576431-009-01297353-99

Рис. 7 Сильфонный компенсатор



Таблица 8

Основные размеры сильфонного компенсатора

d, мм	d1, мм	D, мм	e, мм
57	140	250	100
76	160	315	100
89	180	315	100
108	200	315	125
133	225	400	125
159	250	400	125
219	315	450	125
273	400	560	125
325	450	710	125

Изм. № подл. Подп. и дата
 Взам. шв. № Изв. № дубл.
 Подп. и дата

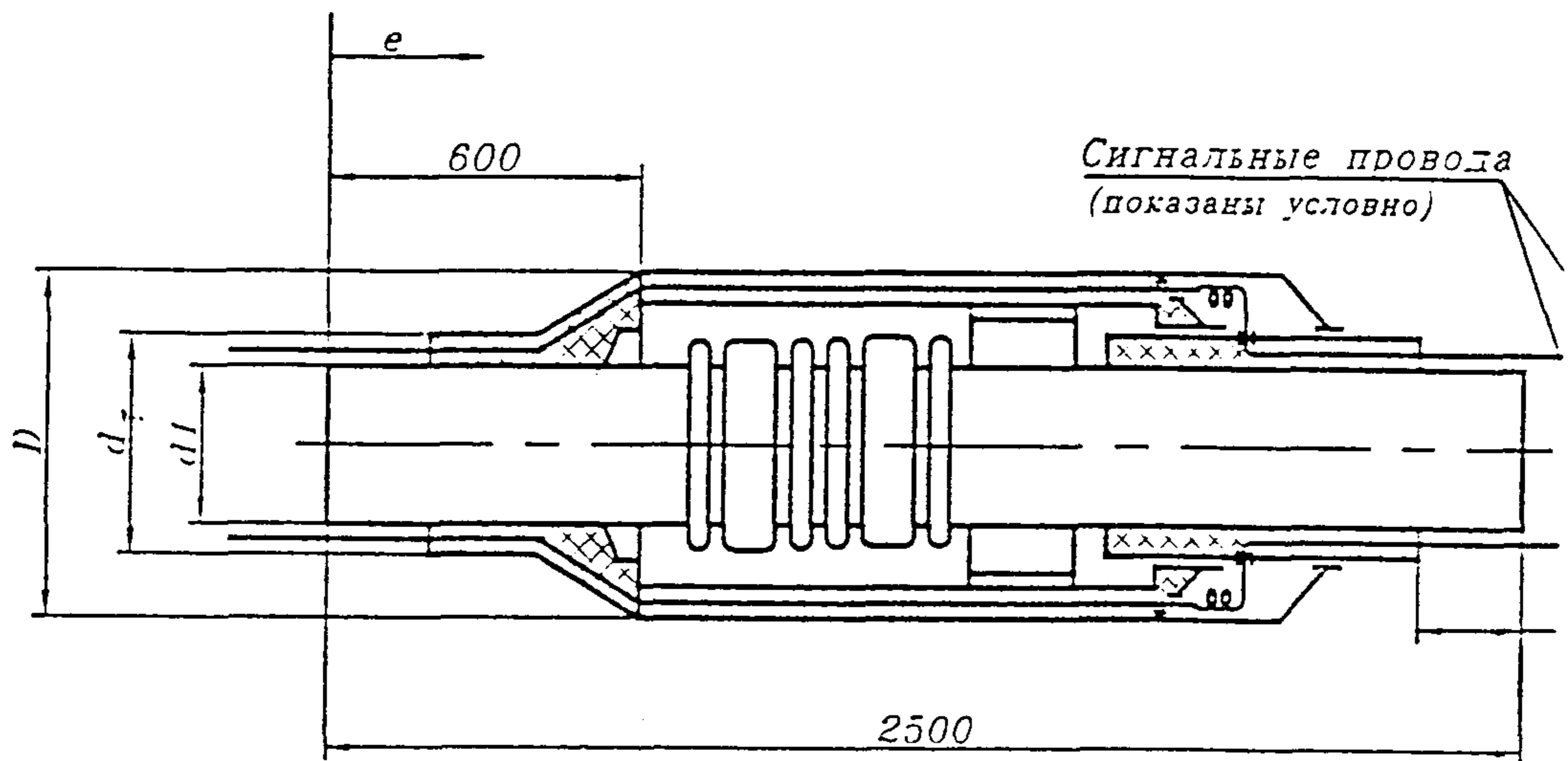
Изм. № подл. _____
 лист _____
 № докум. _____
 подп. _____
 дата _____

ТУ 57643I-009-0I297358-99

1.19.5:Спирально-замковые трубы изготавливают по ТУ 36-736-93 /24/ из стальной оцинкованной ленты, отвечающей требованиям ГОСТ 14918-80 /25/.

Характеристики спирально-замковых труб приведены в п. 1.7.13. ТУ 576431-006-01297858-99.

1.20. Теплоизоляция.

1.20.1. В качестве теплоизоляционного материала используют экологически безопасный бесфреоновый пенополиуретан заливочных марок отечественного или импортного производства (см. п. 1.7.5. ТУ 576431-006-01297858-99).

1.20.2. Физико-механические свойства пенополиуретанов должны отвечать требованиям п. 1.7.6. указанных в п.1.20.1. ТУ.

1.21. Центрирующие опоры.

1.21.1. Центрирующие опоры должны изготавливаться из ПЭ низкого давления трубных марок по ГОСТ 16338-85Е или полипропилена по ГОСТ 26996-86Е / 27 /.

1.21.2. Опоры устанавливаются на фасонных изделиях по месту, но не более чем через 0,5 м.

1.22. Сборный элемент.

1.22.1. Свободные от изоляции концы должны быть равны 150 мм.

1.22.2. Расстояние между осевыми линиями металлической трубы и полиэтиленовой оболочки элемента не должно превышать 3 мм для оболочки диаметром 75-160 мм, 4,5 мм для оболочки диаметром 180-400 мм, 6 мм для диаметров 426-630 и 8 мм для оболочки диаметром 710 мм.

1.22.3. Угол отклонения между основной трубой и оболочкой на длине 100 мм от конца не должен превышать 2°.

1.23. Требования к готовым теплоизолированным элементам.

1.23.1. Теплоизолированные элементы по требованию заказчика могут быть изготовлены как с проводниками-индикаторами системы оперативного дистанционного контроля состояния теплоизоляции из ППУ, так и без них.

1.23.2. Поверхности торцев тепло- и гидроизоляционного слоев должны быть ровными и перпендикулярны к оси стальной трубы (детали).

1.23.3. Поверхность теплоизоляции на торцах должна быть защищена от попадания влаги.

1.23.4. Допускаемые отклонения по длине наружной полиэтиленовой оболочки не должны превышать +5 мм.

1.23.5. Срок службы теплоизолированных элементов - не менее 30 лет.

1.24. Маркировка.

1.24.1 Все изделия, принятые ОТК предприятия, должны иметь маркировку согласно ГОСТ 25880-83 [14].

1.24.2. Маркировку наносят светлой несмывающейся краской с помощью трафарета или штампа с высотой букв (цифр) не менее 10 мм по ГОСТ 2.304-81 [15].

1.24.3. В маркировке на поверхности изделия или на этикетке должны быть указаны:

Изм. № подл.	Подп. и дата	Изм. инв. №	Изм. № дубл.	Полпись и дата
--------------	--------------	-------------	--------------	----------------

Изм. № подл.	Изм. инв. №	Изм. № дубл.	Полпись и дата
--------------	-------------	--------------	----------------

ТУ 576431-009-01297858-99

- условное обозначение изделия,
- наименование предприятия-изготовителя,
- год и месяц изготовления, № партии,
- штамп ОТК,
- № ТУ.

1.25. Упаковка, транспортировка и хранение.

1.25.1. Теплоизолированные элементы транспортируют упакованными в ящики или контейнеры для предотвращения их повреждения в процессе перевозки в комплекте с теплоизолированными трубами.

1.25.2. Перевозку теплоизолированных элементов, также как и труб, можно осуществлять автомобильным, железнодорожным и водным транспортом в соответствии с «Правилами перевозки грузов в прямом, смешанном железнодорожно-водном сообщении». М., «Транспорт». 1985., «Правилами перевозки грузов автомобильным транспортом». М., «Транспорт». 1984.

1.25.3. Транспортировку, погрузочно-разгрузочные работы допускается производить при температуре не ниже 20° С.

1.25.4. Складирование элементов осуществляют в специально отведенном месте в соответствии с видом изделия и его размерами.

1.25.5. При хранении изделия могут подвергаться воздействию атмосферной среды при температурах от - 60 до + 40 °С в течение 1 года при наличии консервационного покрытия на торцах теплоизоляции.

1.25.6. Для погрузки и разгрузки элементов следует использовать мягкие полотна или тросы, протягиваемые внутрь элемента. Не допускается использовать удавки, цепи, канаты и другие грузозахватные устройства, вызывающие повреждение изоляции.

1.25.7. Запрещается сбрасывать, волочить и соударять изделия.

2. Правила приемки

2.1. Теплоизолированные элементы должны быть приняты ОТК предприятия-изготовителя в соответствии с требованиями настоящих Технических условий.

2.2. Элементы принимаются партиями. Партией считается количество изделий одного типоразмера, изготовленных из одной марки сырья на определенной технологической линии, сопровождаемых одним документом о качестве. Минимальный размер партии изделий - количество изделий, выпущенное за смену, но не менее 5.

2.3. Внешний вид наружного покрытия, размеры, основные физико-механические характеристики пенополиуретана и полиэтиленового покрытия определяют для каждой партии но при этом от партии отбирают 3 единицы продукции методом случайной выборки.

2.4. При соответствии результатов определения свойств каждого изделия предъявляемым требованиям партия считается принятой. При получении неудовлетворительных результатов хотя бы по одному показателю проводят повторный контроль на удвоенном количестве проб, взятых из той же партии. Результаты повторного испытания являются окончательными.

2.5. Проверка качества отобранных образцов включает следующие показатели:

- для пенополиуретана: кажущаяся плотность, прочность при сжатии и изгибе, водопоглощение;

Изм. № подл.	_____
Подп. и дата	_____
Взам. инв. №	_____
Изм. № дубл.	_____
Подпись и дата	_____

Изм. № подл.	_____	Изм. № дубл.	_____
Подп. и дата	_____	Взам. инв. №	_____
Изм. № подл.	_____	Изм. № дубл.	_____
Подп. и дата	_____	Взам. инв. №	_____

ТУ 576431-009-01297853-99

