

ТКАНИ И ШТУЧНЫЕ ИЗДЕЛИЯ ТЕКСТИЛЬНЫЕ

Метод определения раздирающей нагрузки

ГОСТ
17922—72Textile fabrics and piece-goods.
Method of tearing load determinationМКС 59.080.30
ОКСТУ 8309

Постановлением Государственного комитета стандартов Совета Министров СССР от 18 июля 1972 г. № 1436 дата введения установлена

с 01.07.74

Ограничение срока действия снято по протоколу № 4—93 Межгосударственного совета по стандартизации, метрологии и сертификации (ИУС 4—94)

Настоящий стандарт распространяется на текстильные ткани и штучные изделия и устанавливает метод определения раздирающей нагрузки.

Стандарт не распространяется на суровые технические ткани с разрывной нагрузкой 2450 Н и выше (для пробной полоски размером 50 × 200 мм).

(Измененная редакция, Изм. № 1, 2).

1. ОТБОР ПРОБ

1.1. Отбор проб — по ГОСТ 20566—75.

Разд. 1. (Измененная редакция, Изм. № 2).

2. АППАРАТУРА

2.1. Для проведения испытания применяют разрывные машины:

с постоянной скоростью движения нижнего зажима (маятникового типа);

с постоянной скоростью растяжения элементарной пробы.

2.2. Предельная нагрузка силоизмерителя разрывных машин не должна превышать 30-кратного значения результата испытания образца.

2.3. Разрывные машины должны быть снабжены зажимами шириной не менее 105 мм.

2.4. Во избежание проскальзывания или перекусывания элемента в зажимах разрывных машин применяют прокладки. При этом концы прокладок должны находиться на уровне плоскостей зажимов, ограничивающих зажимную длину элементарной пробы.

3. ПОДГОТОВКА К ИСПЫТАНИЮ

3.1. На каждой отобранной точечной пробе размечают семь элементарных проб: три — с поперечным расположением нитей основы, четыре — с поперечным расположением нитей утка. Первые служат для определения раздирающей нагрузки по основе, а вторые — по утку.

3.1а. Точечные пробы перед испытанием выдерживают в климатических условиях по ГОСТ 10681—75 в течение 24 ч.

(Введен дополнительно, Изм. № 2).

Издание официальное

Перепечатка воспрещена

★

Издание с Изменениями № 1, 2, утвержденными в марте 1979 г., в июне 1984 г.
(ИУС 5—79, 10—84).

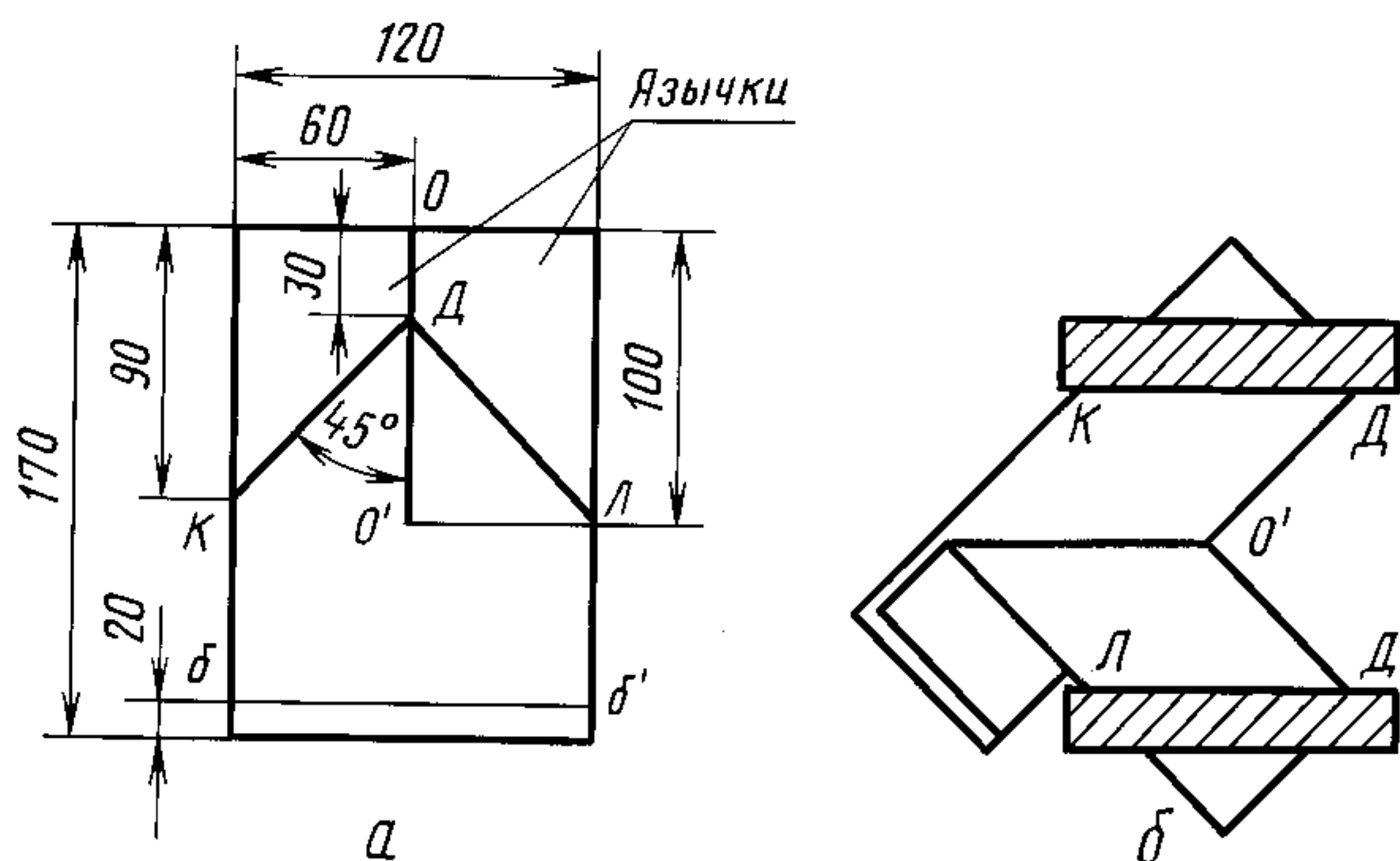

Черт. 1

тарной пробы, а края элементарной пробы и линия надреза были строго параллельны продольным нитям.

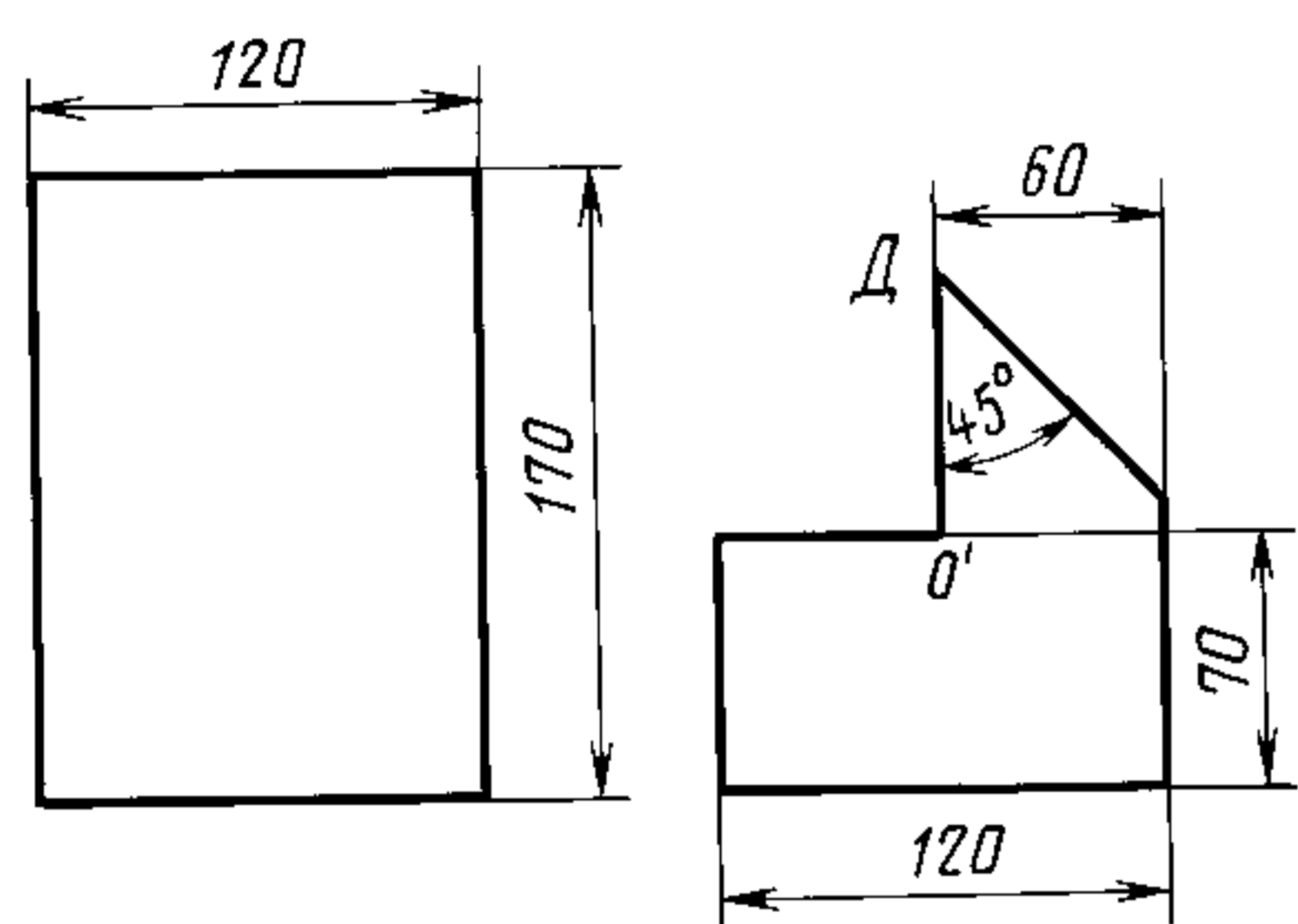

Черт. 2

3.2. На каждой элементарной пробе (черт. 1, а) тонкими линиями отмечают:

продольную линию надреза OO' длиной 100 мм, которая делит полоску пополам по ширине; линии KD и LD , по которым заправляют элементарную пробу в зажимы разрывной машины, составляющие с линией надреза OO' угол, равный 45° ;

поперечную линию bb' , указывающую на конец разрыва.

3.3. Разметку проводят мягким контрастным цветом ткани карандашом так, чтобы поперечные нити одной из элементарных проб не являлись продолжением поперечных нитей другой элементарной пробы, а края элементарной пробы и линия надреза были строго параллельны продольным нитям.

Затем элементарные пробы вырезают, не зачищая их. Каждую элементарную пробу ткани разрезают по линии надреза OO' для получения двух язычков.

Для ускорения подготовки элементарных проб к испытанию раскрой проводят при помощи двух шаблонов (черт. 2):

первый — для раскроя элементарных проб длиной 170 мм и шириной 120 мм;

второй — для нанесения линии надреза и линий заправки полосок в зажимы.

3.4. Расстояние между зажимами устанавливают 100 мм.

3.5. Скорость опускания нижнего зажима разрывной машины устанавливают (100 ± 10) мм/мин.

4. ПРОВЕДЕНИЕ ИСПЫТАНИЯ

4.1. Один язычок элементарной пробы ткани заправляют в верхний зажим по линии KD , а другой в нижний зажим по линии LD с последующим закреплением (черт. 1, б). При этом крайние точки язычков K , L , D и D' должны находиться на одинаковом расстоянии от краев щечек зажимов.

При движении нижнего зажима разрывной машины нагрузка через продольные нити язычков передается поперечным нитям и они рвутся в направлении надреза.

4.2. Во всех случаях, когда происходит разрыв язычков, а не разрыв элементарных проб в направлении надреза, значение раздирающей нагрузки не учитывают и делают повторное испытание.

4.3. Допускается элементарные пробы из тканей, у которых вместо раздира происходит растаскивание нитей, заправлять с последующим закреплением в зажимы под углом 90° между линиями KD и LD и линией надреза OO' . При этом ширина язычков должна быть 100 мм, а линия надреза OD — 50 мм.

(Измененная редакция, Изм. № 1).

5. ОБРАБОТКА РЕЗУЛЬТАТОВ

5.1. За фактическую раздирающую нагрузку пробных полосок ткани по основе или по утку принимают среднее арифметическое всех первичных результатов испытаний.

Вычисление производят с точностью до 0,1 Н и округляют до 1,0 Н.

(Измененная редакция, Изм. № 2).